

ぴったりサイズ木製システムキッチン 御見積書

御名前 大阪-枚方SR SK7 様

業者 様

商品名 Refit リフィット

作成日 2023年11月19日
プラン番号 1840E-2311-0181T
現場番号 C3362633

タカラスタANDARD株式会社
◆枚方ショールーム
大阪府枚方市招提元町4-20-1

TEL 072-866-1105 / FAX 072-866-1106

◆大阪支社

TEL 06-6746-6811 / FAX 06-6746-6805

商品
御見積金額 **¥1,095,700 (税込 ¥1,205,270)**

()内の価格は税込価格<税率10%>を表示しています。

《参考》別途 商品組付費 **¥158,000 (税込 ¥173,800)**

- ※ 商品御見積金額には商品組付費は含まれておりません。
- ※ 商品組付費には配送・搬入・商品組付等の費用を含んでいます。
- ※ 商品組付費は現場の状況により変動する事があります。
又、給水・給湯・ガス・ダクト・電気等の接続工事は含まれておりません。

◆ 御見積仕様

《キッチン》

キッチン本体サイズ	I型255cm
天板高さ	85cm
扉カラー	ヒッコリーミディアム
引手	ハンドル引手(ブラック)
キッチンパネル	HDタイプ:エルムホワイト
ワークトップ材質	アクリル人造大理石
カラー	ソリッドライトグレー
水栓	浄水器内蔵ハンドシャワー水栓
食器洗い乾燥機	シンク横設置間口45cmタイプ
加熱機器	60cmハイパーガラスコートトップガスコンロ
レンジ機器	なし
ガス種	13A
周波数	60Hz

《周辺収納》

周辺扉カラー	ヒッコリーミディアム
周辺引手	ハンドル引手(ブラック)
キッチンパネル	なし
カウンター材質	アクリル人造大理石
カラー	ソリッドライトグレー

担当営業	担当アドバイザー	プラン作成者
枚方SR	枚方SR	枚方SR

◆ 備考

◆ 御確認事項

御名前 大阪-枚方SR SK7

様

現場番号	C3362633	プラン番号	1840E-2311-0181T	作成日	2023/11/19
------	----------	-------	------------------	-----	------------

御見積明細 キッチン

NO	商品名	仕様	品番	数量	単価	金額
1	人造大理石ワークトップ	らくエルシンク	A71S255 ヌALD-N	1	135,900	135,900
2	シンクキャビネット	足スラ、ソフト、ホーロー底板有、うちにもHT、かくせるHB、見切り無	F-RMVM105U-5EAPヒ-D	1	98,800	98,800
3	食器洗い乾燥機	引出し式(シルバー色)、深型	EW-45RD1ST	1	157,000	157,000
	食器洗い乾燥機用前面パネル	扉同色、深型用	P-DWP45D (APヒ-)	1	4,000	4,000
4	調理台キャビネット	深型食洗用、足元スライド、ソフトクロス、ホーロー底板有	F-WDVB045 -5EAPヒ-)	1	21,500	21,500
5	調理台キャビネット	足スラ3段引出、ソフトクロス、ホーロー底板有、見切り無	F-TFVB030 -5EAPヒ-D	1	32,000	32,000
6	コンロ用キャビネット	足元スライド、ソフトクロス、ホーロー底板有、見切り有	F-KKVB075 R5EAPヒ-D-ハ	1	41,500	41,500
7	浄水器内蔵ハンドシャワー水栓	エコタイプ、17+2物質除去	TJS-SP19E	1	41,000	41,000
8	ガス加熱機器(ハイパーガラスコート)	片面焼き	TN72A60CD	1		
	ガス加熱機器(本体)	ブラック	TN72A60C 1213	1	91,500	91,500
	ガス加熱機器(トッププレート)	クリアパールダークグレー	TN72-60TP-CD	1	26,000	26,000
【ベースキャビネット小計】				11		649,200
9	ウォールキャビネット	レンジフード横タイプ	W-M A165FR GAPヒ-D-D	1	40,500	40,500
10	レンジフード(本体)	シロッコファン、ブラック	VRAT-902ADL(K)	1	76,000	76,000
	レンジフード用前面パネル	扉同色	P-VRA90C615(APヒ-)	1	10,500	10,500
	レンジフード別売部品	前面パネル取付金具	VRATメンザイカナグ90A(K)	1	4,500	4,500
11	エンドパネル	ベースキャビネット用、H80・85用	EP-XHN85 (APヒ-)	1	18,500	18,500
12	エンドパネル	ウォールキャビネット・電動昇降吊戸棚用	EP-WB (APヒ-)	1	10,000	10,000
13	まな板立て	らくエルシンク用	マナイタテSGN	1	2,000	2,000
14	ゴミポケット	らくエルシンク用	ゴミポケットSGN	1	2,500	2,500
15	水切り	らくエルシンク用	ミズキリSGN-B	1	4,500	4,500
16	水切りネット	らくエルシンク用	ミズキリネットSGN	1	4,000	4,000
17	間仕切り名人	Tタイプ、間口45・60cm用	MGマジキリP TL 1	2	3,900	7,800
18	天板オプション		ジャバラセット	1	600	600
19	施工部材		シリコン(クリア2)	1	1,000	1,000
20	施工部材		シリコン(グレー)	1	1,000	1,000
キッチン合計				26		¥832,600

御見積明細 周辺収納

NO	商品名	仕様	品番	数量	単価	金額
21	カウンターユニット用カウンター	奥行45cm、人造大理石、ソフトライトグレー	C-ラP120ND (A)	1	48,500	48,500

御名前 大阪-枚方SR SK7 様

現場番号	C3362633	プラン番号	1840E-2311-0181T	作成日	2023/11/19
------	----------	-------	------------------	-----	------------

御見積明細 周辺収納

NO	商品名	仕様	品番	数量	単価	金額
22	カウンターキャビネット	奥行45cm、ハイカウンター、ソフトクローズ、見切り無	F-HHSL060I-5EAPt-D	1	64,000	64,000
23	家電収納ユニットキャビネット	奥行45cm、ソフトクローズ、見切り無	F-HZSL060I-5EAPt-D	1	47,000	47,000
24	エンドパネル	奥行45cmハイカウンター用	EP-BLKN (APt-)	1	17,500	17,500
25	施工部材		シリコン(グレー)	1	1,000	1,000
周辺収納合計				5		¥178,000

御見積明細 キッチンパネル

NO	商品名	仕様	品番	数量	単価	金額
1	ホーローキッチンパネルHDタイプ	フロントパネル120、エルムホワイト	PZFN-120 (QKW)	1	16,800	16,800
2	ホーローキッチンパネルHDタイプ	サイドパネル、エルムホワイト	PZS-90 (QKW)	1	30,400	30,400
3	ホーローキッチンパネルHDタイプ	窓パネル185、エルムホワイト	PZW -185 (QKW)	2	14,700	29,400
4	KP用エッジセット	樹脂製、ホワイト	KPエッジセットJ (MW)-2	1	2,800	2,800
5	パネル施工キット	シリコン色(ホワイト)	パネルセコウキットS(W)-1	1	5,700	5,700
キッチンパネル合計				6		¥85,100

商品総合計	37	¥1,095,700
-------	----	------------

※ 御見積明細の価格には消費税は含まれておりません。別途消費税が必要となります。

《参考》別途 商品組付費

キッチン商品組付費 ¥123,000 (税込 ¥135,300)

キッチンパネル商品組付費 ¥35,000 (税込 ¥38,500)

※ 商品組付費は現場の状況により変動する事があります。又、給水・給湯・ガス・ダクト・電気等の接続工事は含まれておりません。

()内の価格は税込価格<税率10%>を表示しています。

- 必ずご確認ください。
 - ・天井高さ、吊戸棚・レンジフード取付高さをご確認ください。
 - ・《 》内寸法は参考寸法です。
- 表示記号について
 - ・KP：キッチンパネル

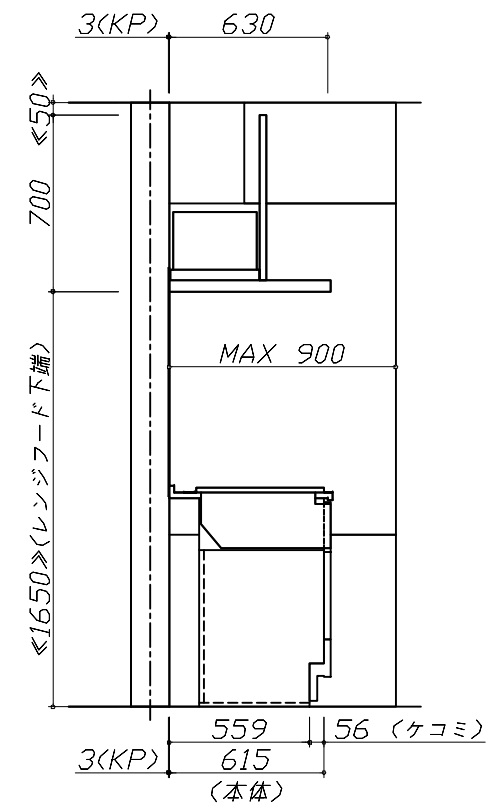
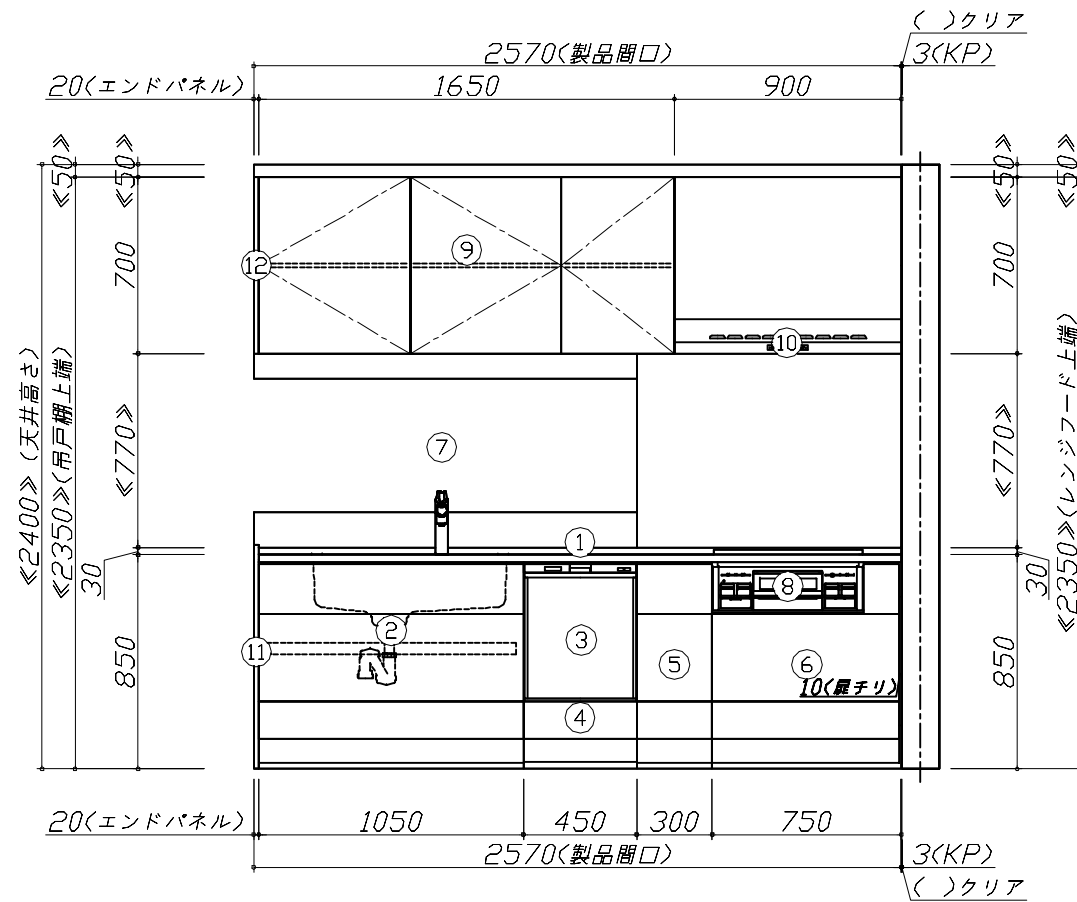
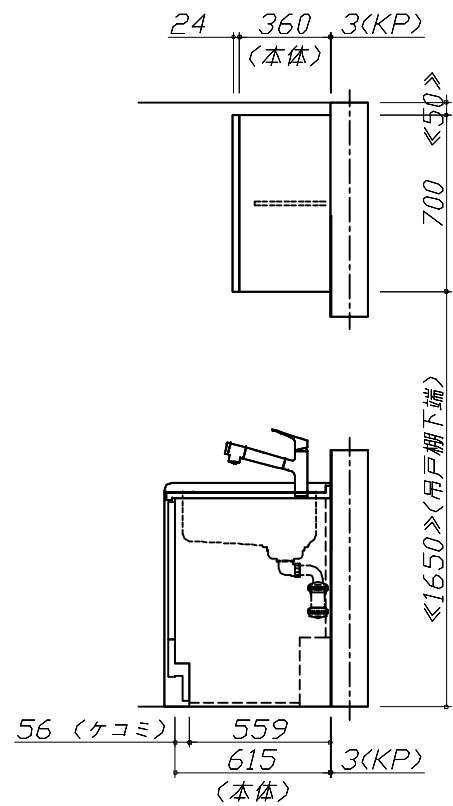
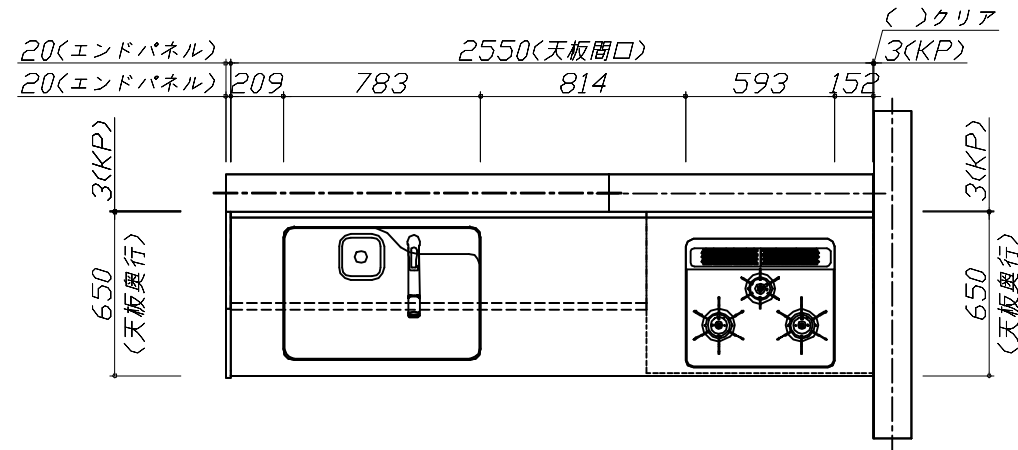
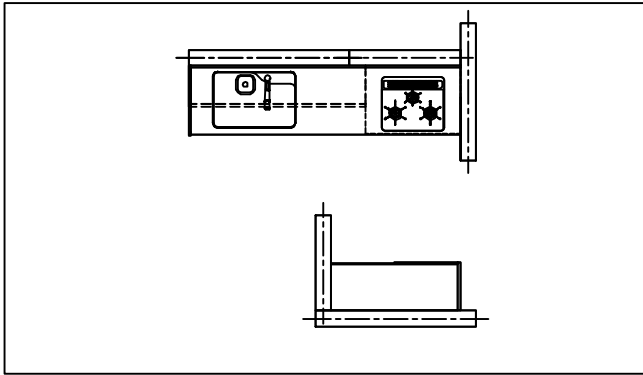

Takara standard
タカラスタンダード株式会社

現場名称： 大阪一枚方SR SK7様邸
現場番号： C3362633
枚方ショールーム

ぴったりサイズ木製システムキッチン Refit リフィット
プラン番号： 1840E-2311-0181T
担当営業： 枚方SR

姿図 1 縮尺： 1 / 30
作成日： 2023年11月19日
担当アドバイザー： 枚方SR

縮尺：A3サイズ等倍

- 必ずご確認ください。
 - ・天井高さ、吊戸棚・レンジフード取付高さをご確認ください。
 - ・《 》内寸法は参考寸法です。
- 表示記号について
 - ・KP：キッチンパネル

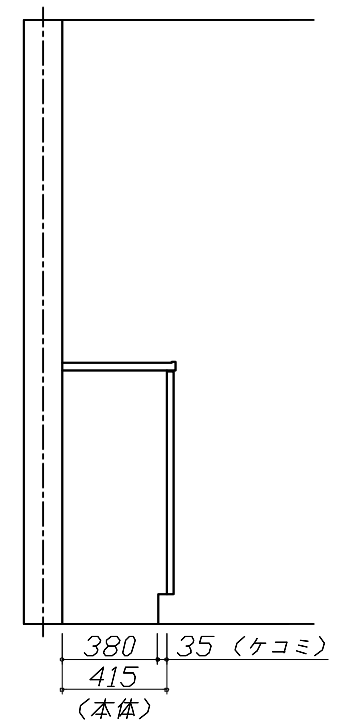
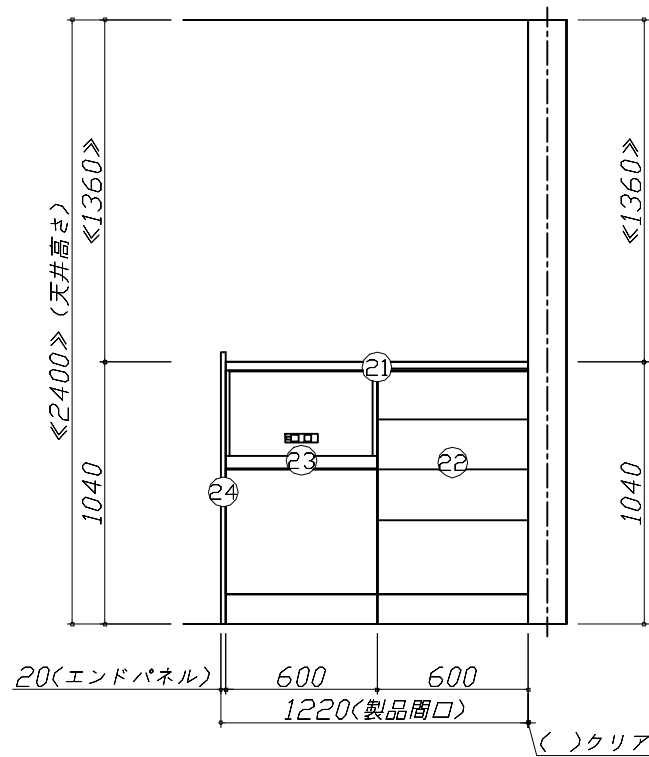
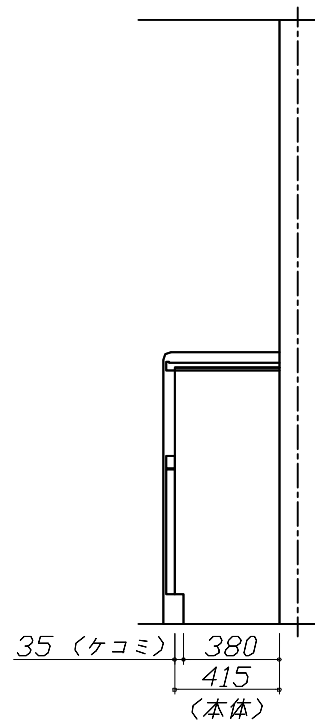
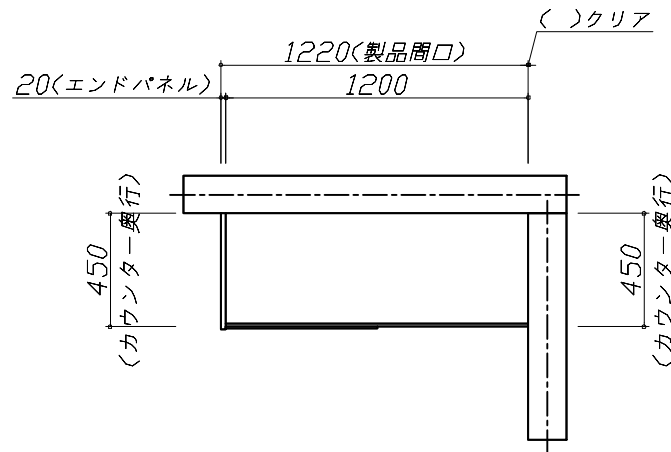

Takara standard
タカラスタンダード株式会社

現場名称：大阪一枚方SR SK7様邸
現場番号：C3362633
枚方ショールーム

ぴったりサイズ木製システムキッチン Refit リフィット
プラン番号：1840E-2311-0181T
担当営業：枚方SR

姿図 2 縮尺：1 / 30
作成日：2023年11月19日
担当アドバイザー：枚方SR

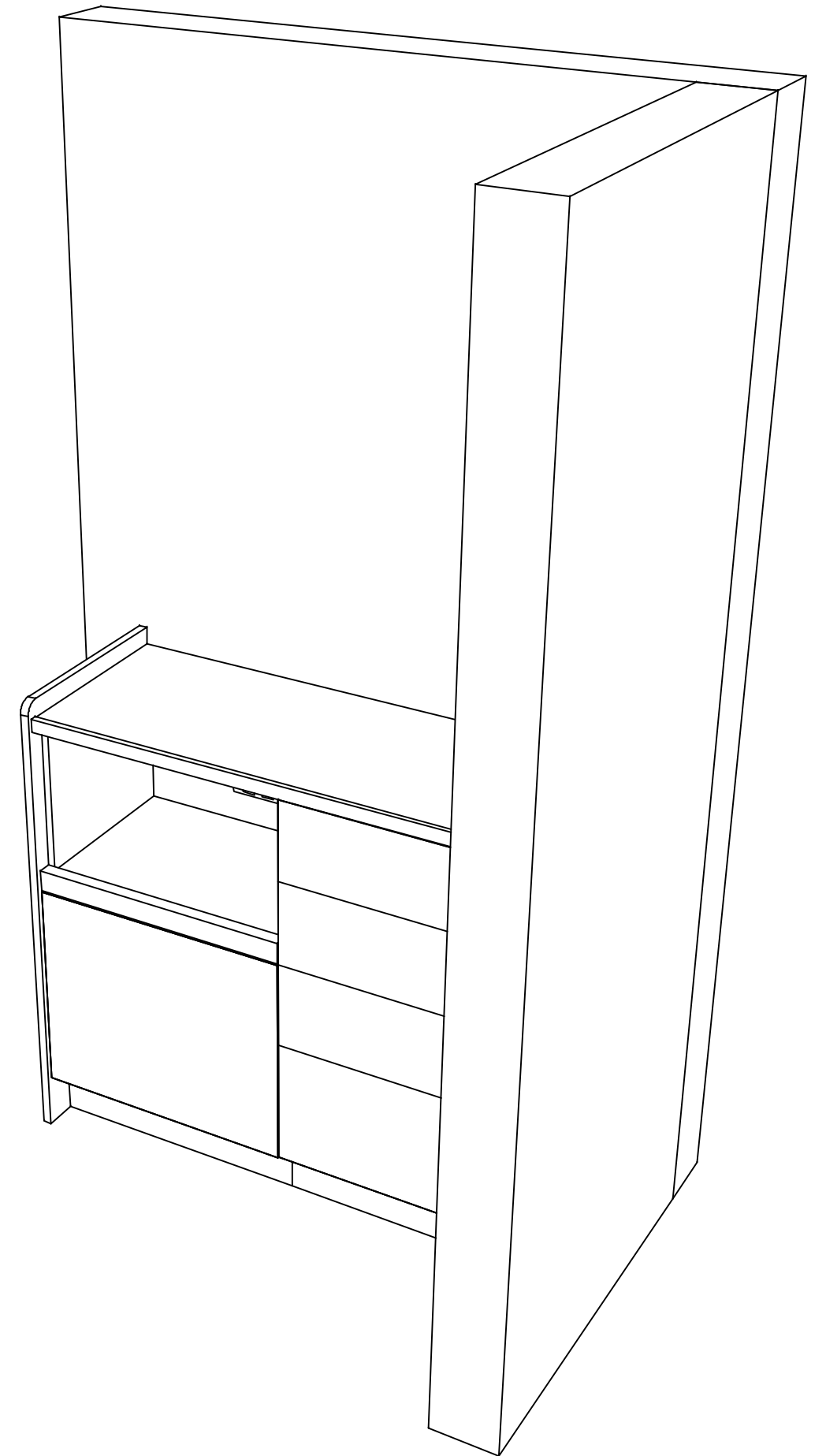
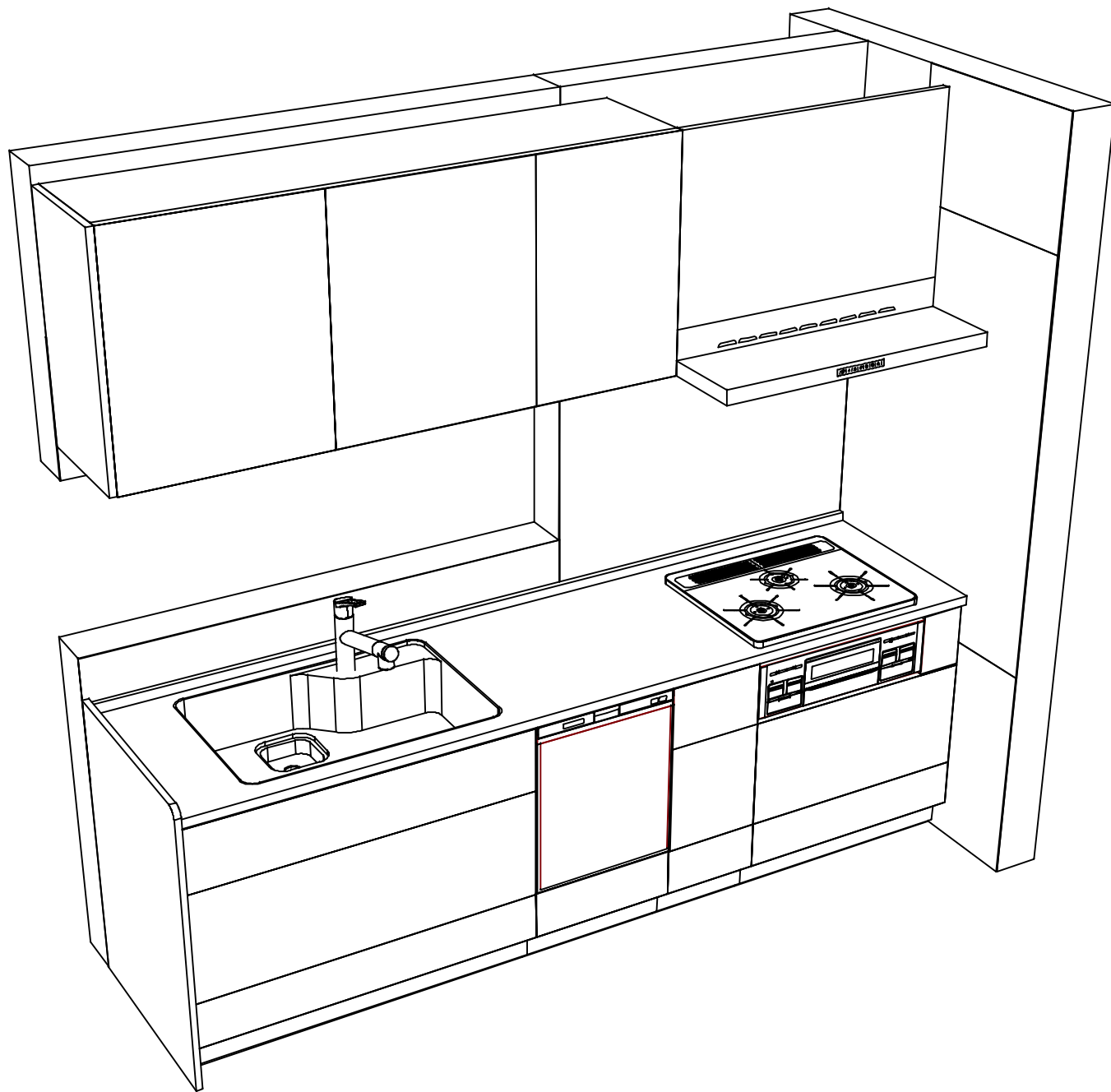

Takara standard
 タカラスタンダード株式会社

現場名称： 大阪一枚方SR SK7様邸
 現場番号： C3362633
 枚方ショールーム

ぴったりサイズ木製システムキッチン Refit リフィット
 プラン番号： 1840E-2311-0181T
 担当営業： 枚方SR

姿図 3 縮尺： 1 / 30
 作成日： 2023年11月19日
 担当アドバイザー： 枚方SR

縮尺：A3サイズ等倍