

10. 電源・照明中継コードの接続

＜調光機能なし：ラインショウメイ**の場合＞

- ・電源BOXとストライフ照明本体のコネクタを接続してください。

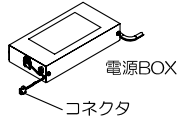

＜調光機能あり：ラインショウメイチョウコウ**の場合＞

- ①電源BOXとストライフ照明本体のコネクタ（2本：ライン照明用、リモコン受光部用）を下図の位置に接続してください。
- ②電源BOXとダウンライトをダウンライト中継コードで下図の位置に接続してください。
※電源BOXコネクタとの接続は、黒・白それぞれ色を合わせて接続してください。
- ③電源・照明中継コードを結束バンドで止めてください。

❗ コネクタをしっかりとお奥まで差し込んでください。

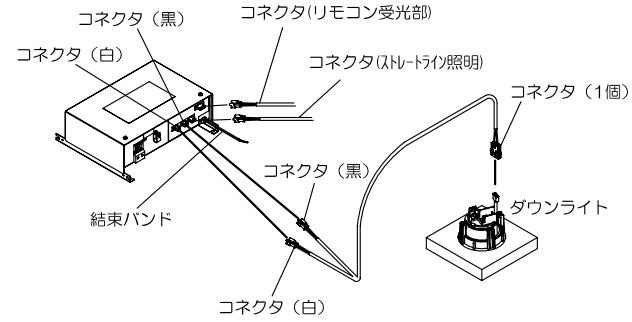

11. リモコンの設置

＜調光機能あり：ラインショウメイ**の場合のみ＞

- ・リモコンホルダーの取付位置をお客様と相談の上、決定してください。

⊘ 日光が直接当たる場所、暖房機の風が直接当たるような場所、シャワーや水が直接かかるような場所には設置しないでください。故障の原因となります。

- ・リモコンホルダー付属のネジ（なベタッピン4x25）を使用して壁面に取付けてください。

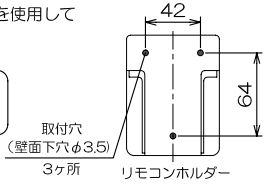

❗ 取付穴には必ずシリコンを充填してください。漏水の原因となります。

12. 電気工事

- ・電源線を下図のように配線してください。

警告

⊘ 交流電源100V以外では使用しないでください。火災・感電の原因となります。

注意

❗ 必ず脱衣室にスイッチを設置し、電源線を長さゆとりを持たせて確実に接続してください。接続部が過熱して発火のおそれがあります。

＜調光機能なしの場合＞

※コネクタ・・・小物セット同梱

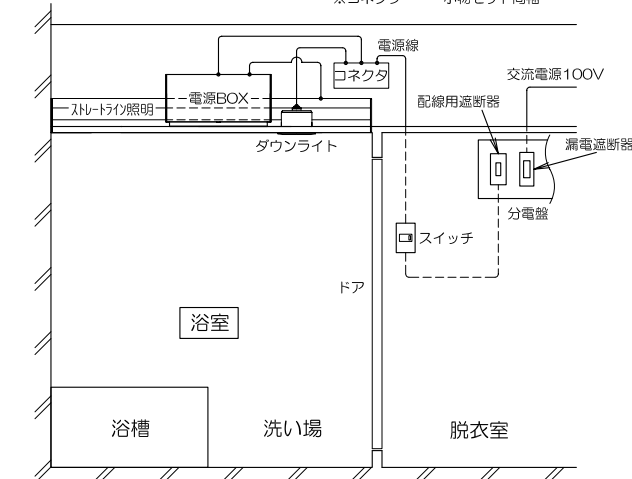

＜調光機能ありの場合＞

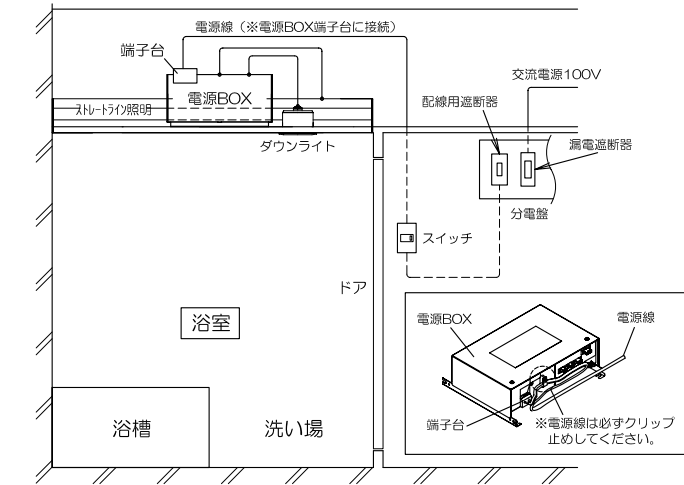

13. 試運転・各部の名称とはたらき

- ①全ての取付工事が終わりましたら、もう一度 結線が間違っていないか、また、器具の取付けが確実で、異常などが無いかを確認してください。
- ②下図および取扱説明書の使用方法を参照し、正常な運転ができるかを確認してください。

◇お客様への説明
 ◎取扱説明書に従って、『安全上のご注意』および『使用方法』を十分に説明してください。
 ◎取扱説明書に従って、『アフターサービス』について説明してください。
 ◎保証書は取扱説明書の最終項目にあります。必要事項を記入のうえ、お客様にお渡しください。

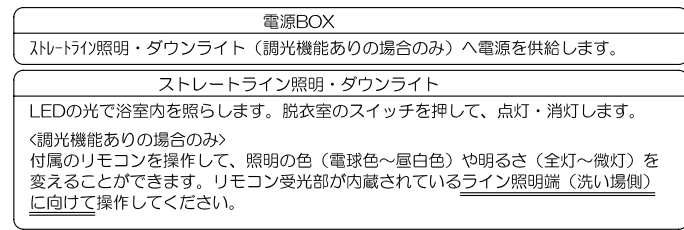

＜例：調光機能ありの場合＞

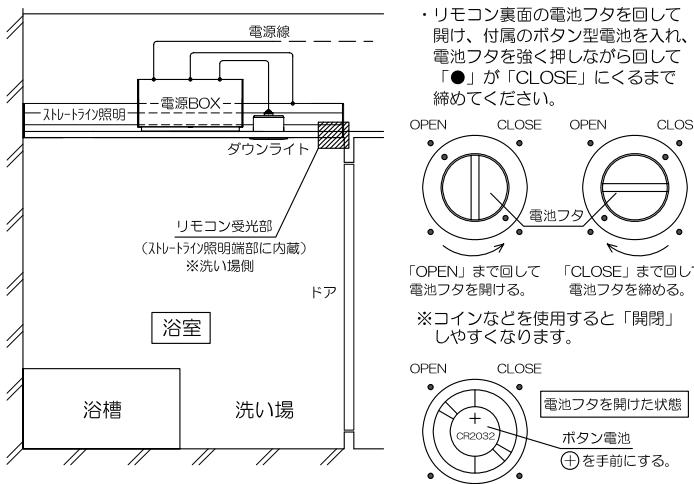

14. 仕様

商品名	ストライフ照明 調光機能なし	ストライフ照明 調光機能あり
品名	ラインショウメイ	ラインショウメイチョウコウ
設置様式	システムバス天井埋込設置	
外形寸法<照明本体>	高さ:65 x 幅:ユニット内寸+18 x 奥行:100 mm	
光源	LED (電球色)	LED (電球色～昼白色)
定格入力容量	19VA	46VA
定格出力電圧	DC21V	ストライフ照明 : DC21V ダウンライト : DC17V リモコン : DC 5V
定格出力電流	350mA	ストライフ照明 : 720mA ダウンライト : 145mA リモコン : 1mA
定格電力	17.2W	23.7W
定格周波数	50/60Hz	
定格電圧	AC100V	

※調光機能なし仕様は、ダウンライトを含んでおりません。
 ダウンライトの仕様は、ダウンライト同梱の取扱説明書を参照ください。

タカラ ストレートライン照明 調光機能あり 調光機能なし 共通

取扱説明書 保証書付き

このたびは、タカラ ストレートライン照明をお買い上げいただきまして、まことにありがとうございます。ご使用前にこの取扱説明書をよくお読みのうえ、正しくお使いください。また、お読みになった後は、いつでもご覧になれるところに大切に保管してください。

1. 安全上のご注意 安全のために必ずお守りください

- ◆ご使用前に、この『安全上のご注意』をよくお読みのうえ、正しくお使いください。
- ◆ここに示した注意事項は安全に関する重大な内容を記載していますので必ずお守りください。
- ◆表示の意味は次のようになっています。

⚠ **警告** この表示を無視して誤った取扱いをしたときに、死亡や重傷を負う可能性が想定される内容。

⚠ **注意** この表示を無視して誤った取扱いをしたときに、傷害を負う可能性および物的損害の発生が想定される内容。

- ◆図記号の意味は次の通りです。

❗ 必ず指示に従い、行ってください。 ⊘ 絶対に行わないでください。

警告 (WARNING)

- 改造はしないでください。修理技術者以外の人は分解したり修理をしないでください。
- リモコンに使用する電池や電池フタは乳幼児の手が届くところに置かないでください。
- ⚠ 火災・感電・けがの原因となります。
- ⚠ 誤って飲み込んでしまうおそれがあります。

注意 (CAUTION)

- 清掃時には洗剤を使用しないでください。また、殺虫剤・整髪料などのスプレーをかけないでください。
- 照明の不規則に点滅したり、点灯しない、など本体に異常を感じたときは、使用しないでください。
- 本体や部品の落下、その他予期せぬ事故によりけがをすることがあります。
- リモコンは水の中に沈めたり、故意に水や洗剤をかけたり、落下させないでください。
- 故障の原因となります。
- 照明の温度が十分に下がってから清掃を行ってください。
- けが、やけどのおそれがあります。
- リモコンの電池交換は水滴などをふき取って行い、電池フタは確実に閉めて下さい。
- 故障の原因となります。

2. 使用方法

- 照明の点灯方法
脱衣室のスイッチを押して、点灯・消灯します。点灯するとLEDの光で浴室を照らします。
- 調光操作方法（※調光機能ありの場合のみ）
付属のリモコンを使って、照明の色（電球色～昼白色）や明るさ（全灯～微灯）を変えることができます。リモコン受光部が内蔵されているストライフ照明の端（洗い場側）にリモコンを向けて操作してください。

リモコン操作方法

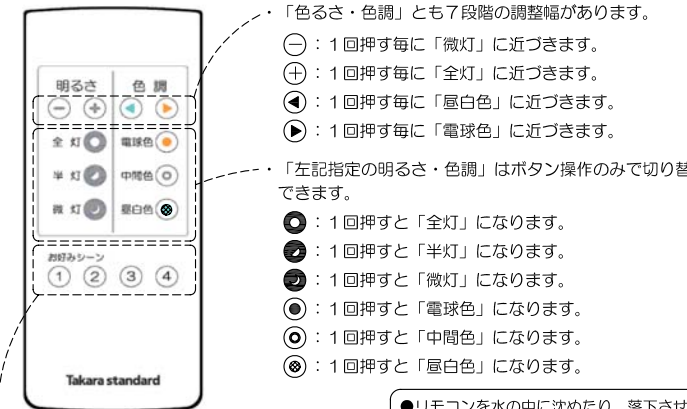

- ・「明るさ・色調」とも7段階の調整幅があります。
- ⊖ : 1回押す毎に「微灯」に近づきます。
- ⊕ : 1回押す毎に「全灯」に近づきます。
- ⏪ : 1回押す毎に「昼白色」に近づきます。
- ⏩ : 1回押す毎に「電球色」に近づきます。
- ・「左記指定の明るさ・色調」はボタン操作のみで切り替えできます。
- ⊙ : 1回押すと「全灯」になります。
- ① : 1回押すと「半灯」になります。
- ② : 1回押すと「微灯」になります。
- ③ : 1回押すと「電球色」になります。
- ④ : 1回押すと「中間色」になります。
- ⑤ : 1回押すと「昼白色」になります。
- ❗ リモコンを水の中に沈めたり、落下させないでください。
- ⊘ リモコンが故障や破損をするおそれがあります。
- ◆リモコン電池の交換方法（※調光機能ありの場合のみ）
「13.試運転 各部の名称とはたらき」＜リモコンの準備＞を参照し、交換してください。
※指定の電池（ボタン電池：CR2032）以外は使用しないでください。

3. 日常のお手入れ

いつでも快適にご使用いただくためには、日頃のお手入れが大切です。なお、安全にお手入れをさせていただくために、ゴミ袋の着用をおすすめします。

照明のお手入れ（1ヶ月に1回程度）

お手入れの際は、ぬるま湯で濡らした柔らかい布をかたく絞り、軽く拭きとってください。

4. 「故障かな？」と思ったら

修理サービスをお申し付けになる前に、次の点をお調べください。

現象	原因	処置
照明が点灯しない	停電している スイッチがONになっていない ご家庭のブレーカーやヒューズが切れている。	通電を待つ。 スイッチをONにする。 ブレーカーを入れる。それでも直らない場合は、お買い上げの販売店へご連絡ください。
照明が点灯・消灯しない	配線の断線・短絡 基板の故障	修理が必要です。 お買い上げの販売店へご連絡ください。
照明がガタつく 異常音がる	照明がしっかりと取り付けられていない。	修理が必要です。 お買い上げの販売店へご連絡ください。
調光操作ができない ※調光機能ありのみ	リモコン操作の際照明端部（洗い場側）に向けていない。	リモコン操作の方向をストライフ照明端部（洗い場側）に向けて操作する。
	リモコン電池の消耗	電池交換が必要です。（ボタン電池：CR2032） お買い上げの販売店へご連絡ください。
	リモコンの故障	修理が必要です。 お買い上げの販売店へご連絡ください。

以上の処理を行っても具合の悪い場合や部品の交換が必要な場合は、お買い上げの販売店へご連絡ください。

5. アフターサービス

愛情点検	長年ご使用の照明の点検を！
♡	<ul style="list-style-type: none"> ・スイッチを入れても照明が不規則に点滅したり、点灯しない、点灯中に異常音がる、異臭がする、その他、異常を感じる。
	<p>このような症状のときは、事故防止のためにすぐにスイッチまたはブレーカーを切ってから、お買い上げの販売店に修理をご依頼ください。</p>

- ◆故障・修理の際の連絡先
アフターサービスのご依頼や不明なお問い合わせは、お買い上げの販売店へご連絡ください。また、おわかりにならない時は、下記フリーダイヤルへご連絡ください。
※PHS・携帯電話・IP電話等で、一部通話ができない場合があります。

- ◆修理を依頼される際のお願
アフターサービスをお申し付けの際は、次のことをお知らせください。
 (1) 製品名：ライン照明（調光機能あり・なし）
 (2) ご購入年月
 (3) 故障または異常の内容（できるだけ詳しく）
 (4) ご住所、お名前、お電話番号

◆修理料金・保証について
 修理料金は技術料・部品代・出張料などで構成されています。保証期間中は保証書の規定に従って修理をさせていただきます。保証期間内でも有料になることがありますので、保証書の内容をよくご確認ください。

修理のご依頼および消耗部品のご注文は
 下記の『修理受付フリーダイヤル』へ
0120-557-910
 受付時間 9:00～18:00
 （土日祝・夏期・年末年始休業日を除く）
タカラスタンダード株式会社

6. 保証書

保証書

製品名	タカラ ストレートライン照明		
保証期間	1年間	★お買い上げ日	年 月 日
★お宅様	〒		
お名前	様	TEL	()
★住所			〒
★販売店	店名	TEL	()

★印欄に記入のない場合には有効とはなりませんから、必ず記入の有無をご確認ください。もし、記入がない場合には、直ちにお買い上げの販売店にお申し出ください。本書は再発行致しませんので紛失しないよう大切に保管してください。

記

本書は、本書記載内容で、無料修理させていただくことをお約束するものです。

- お客様の取扱説明書、本体貼付ラベルなどの注意事項による正常な使用状態で、保証期間中に故障した場合には無料修理をさせていただきます。
- なお、保証期間中の修理などアフターサービスについてご不明の場合は、お買い上げの販売店または修理受付フリーダイヤルにご相談ください。
- つぎのような場合には保証期間中でも有料修理になります。
 - (1) ご使用上の誤り、維持管理の不備、および不当な修理や改造による故障および損傷。
 - (2) お買い上げ後の落下や輸送上の故障および損傷。
 - (3) 火災、雷害、ガス害、地震、風水害、落雷、異常電圧およびその他の天災地変による故障及び損傷。
 - (4) 本書のご提示がない場合。
 - (5) 本書にお客様名、お買い上げ日、販売店名のない場合、あるいは字句を書きかえられた場合。
 - (6) 一家庭以外（たとえば業務用など）に使用された場合の故障および損傷。
 - (7) 車両・船舶などに、備品として使用した場合には生ずる故障および損傷。
 - (8) 塗装の色あせなど経年変化または使用に伴う外観上の現象。
 - (9) お済み、部品の動作不良による故障および損傷。
 - (10) 修理に要する運送料、電圧以外の電圧、電圧で使用された場合。
- 本書は日本国内においてのみ有効です。
This warranty is valid only in Japan.
- 本書の保証書は事前に、お買い上げの販売店または修理受付フリーダイヤルにご相談ください。
- ご修繕品などで、本保証書に記入してあるお買い上げ販売店に修理をご依頼できない場合は、修理受付フリーダイヤルにご相談ください。
- 運送および修理に要する運送料への出張修理を行った場合は、出張に要する実費を申し受けます。

お客様へ
 この保証書は本書に明示した期間、条件のもとにおいて無料修理をお約束するものです。したがって、この保証書によってお客様の法律上の権利を制限するものではありません。保証期間経過後の修理などについてご不明の場合は、お買い上げの販売店または修理受付フリーダイヤル、お問い合わせください。

タカラスタンダード株式会社
 本社 〒536-8536 大阪市城東区鴨野東1丁目2番1号