

ホーローシステムキッチン 御見積書

御名前 横浜-新藤沢SR SK12 様

業者 様

商品名 Treasia トレーシア

作成日 2020年9月18日
プラン番号 2710B-2009-0185T
現場番号 A7769073

タカラスタANDARD株式会社
藤沢営業所
神奈川県藤沢市石川1丁目1番地の17
TEL 0466-86-1848 / FAX 0466-86-1832

藤沢ショールーム
TEL 0466-86-1800 / FAX 0466-86-2195

商品
御見積金額 **¥738,100 (税込 ¥811,910)**

()内の価格は税込価格<税率10%>を表示しています。

(参考) 別途 商品組付費 ¥111,000 (税込 ¥122,100)

商品御見積金額には商品組付費は含まれておりません。
商品組付費は現場の状況により変動する事があります。
又、給水・給湯・ガス・ダクト・電気等の接続工事は含まれておりません。

担当営業	担当アドバイザー	プラン作成者
SK12		

備考

この明細にはキッチンパネルは含まれておりません。

御見積仕様 御見積のカラー表示は参考です。最終発注時には必ず御確認下さい。

(キッチン)

奥行	奥行60cm
キッチン本体サイズ	I型180cm
天板高さ	85cm
扉カラー	ブラック・シルバー・モール
キッチンパネル	なし
引手タイプ	ハンドル引手タイプ
ワークトップ材質	ステンレス
カラー	サンドエンボス加工
水栓	シングルレバー水栓
食器洗い乾燥機	なし
加熱機器	60cmハイバ-ガラスコートトップガスコンロ
レンジ機器	なし
ガス種	LPG
周波数	50Hz

御確認事項

--	--

御名前 横浜-新藤沢SR SK12

様

現場番号	A7769073	プラン番号	2710B-2009-0185T	作成日	2020/9/18
------	----------	-------	------------------	-----	-----------

御見積明細 キッチン

御見積のカラー表示は参考です。最終発注時には必ず御確認下さい。

NO	商品名	仕様	品番	数量	単価	金額
1	ステンレスワークトップ	ZSシンク(小物置き)	TTDD180 VARU	1	52,500	52,500
2	シンクキャビネット	足元スライド	F-RNVD075K-5(VSQVG	1	80,500	80,500
3	調理台キャビネット	足元スライド(3段引出し)	F-TFVZ030 -5(VSQVG	1	61,000	61,000
4	コンロ用キャビネット	足元スライド	F-KTVZ075 L5(VSQVG	1	69,500	69,500
5	水栓	エコタイプシングルレバー水栓	KM5011TTKE	1	15,000	15,000
6	ガス加熱機器(ハイパ-ガラスコート)	片面焼き	TN72AV60CD	1		
	ガス加熱機器(本体)	シルバー	TN72AV60C P	1	77,000	77,000
	ガス加熱機器(トッププレート)	クリアパールダークグレー	TN72-60TP-CD	1	22,000	22,000
【ベースキャビネット小計】				8		377,500
7	ウォールキャビネット	レンジフード横タイプ、耐震ラッチ付	W-M A030ZRP(VSQVF-D	1	16,500	16,500
8	電動昇降吊戸棚	乾燥タイプ、シルバー	KEL-C075D36	1	145,000	145,000
9	レンジフード(本体)	シロッコファン、ブラック	VYA-751ADR(BK)	1	142,000	142,000
	前幕板	高さ70cmタイプ、ブラック色	VZF-7665(BK)	1	10,000	10,000
	レンジフード別売部品	前幕板取付金具	VYAマクイタカナゲセットW75H700	1	3,000	3,000
10	リモコン		RMC-06T	1	3,800	3,800
11	見切り対応フィルター	レンジフード用、ブラック	ミキリW10F(K)	1	1,500	1,500
12	見切り対応フィルター	下台用、ブラック	ミキリタ10H(K)	1	700	700
	見切り対応フィルター	ステンレス天板用(奥行60cm)	ミキリトップ10ST	1	800	800
13	エンドパネル	奥行60cmキャビネット用	EP-XGN-85 (VSQVD	1	8,500	8,500
14	エンドパネル	ウォールキャビミドル、電動昇降、VUSVDS用	EP-WM (VSQVD	1	6,000	6,000
15	台輪カバー	ブラック	ダイヤカバ-V2(K)	1	4,500	4,500
16	米ピツ	容量11kg用	コピツ-H	1	3,000	3,000
17	まな板立て	Z・ZS・ZMシンク用	マナイタテZ(B)	1	1,500	1,500
18	水切り	ZSシンク用	ミズキリZS-A	1	3,500	3,500
19	どこでもラック(アルミタイプ)	レードル掛け	MGD-KH(V)	1	5,000	5,000
20	どこでもラック(アルミタイプ)	小物置き	MGD-KR(V)	1	5,000	5,000
21	直管アダプター		チョッカソAD2インチ	1	300	300
キッチン合計				26		¥738,100
商品総合計				26		¥738,100

御名前 横浜-新藤沢SR SK12 様

現場番号	A7769073	プラン番号	2710B-2009-0185T	作成日	2020/9/18
------	----------	-------	------------------	-----	-----------

御見積明細の価格には消費税は含まれておりません。別途消費税が必要となります。

(参考) 別途 商品組付費

キッチン商品組付費

¥111,000 (税込 ¥122,100)

商品組付費は現場の状況により変動する事があります。又、給水・給湯・ガス・ダクト・電気等の接続工事は含まれておりません。

()内の価格は税込価格 < 税率10% > を表示しています。

- 必ずご確認ください。
 - ・天井高さ、吊戸棚・レンジフード取付高さをご確認ください。
 - ・《 》内寸法は参考寸法です。
- 表示記号について
 - ・KP：キッチンパネル

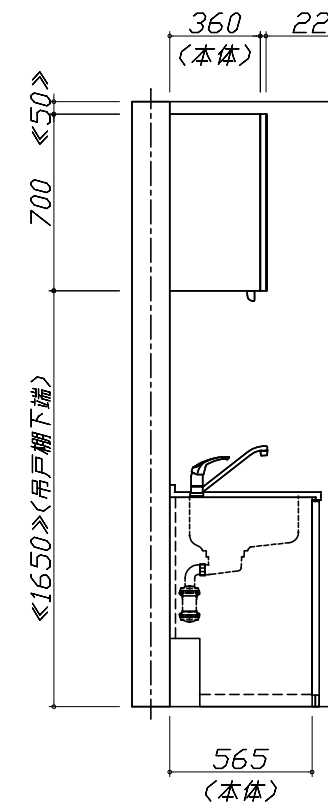
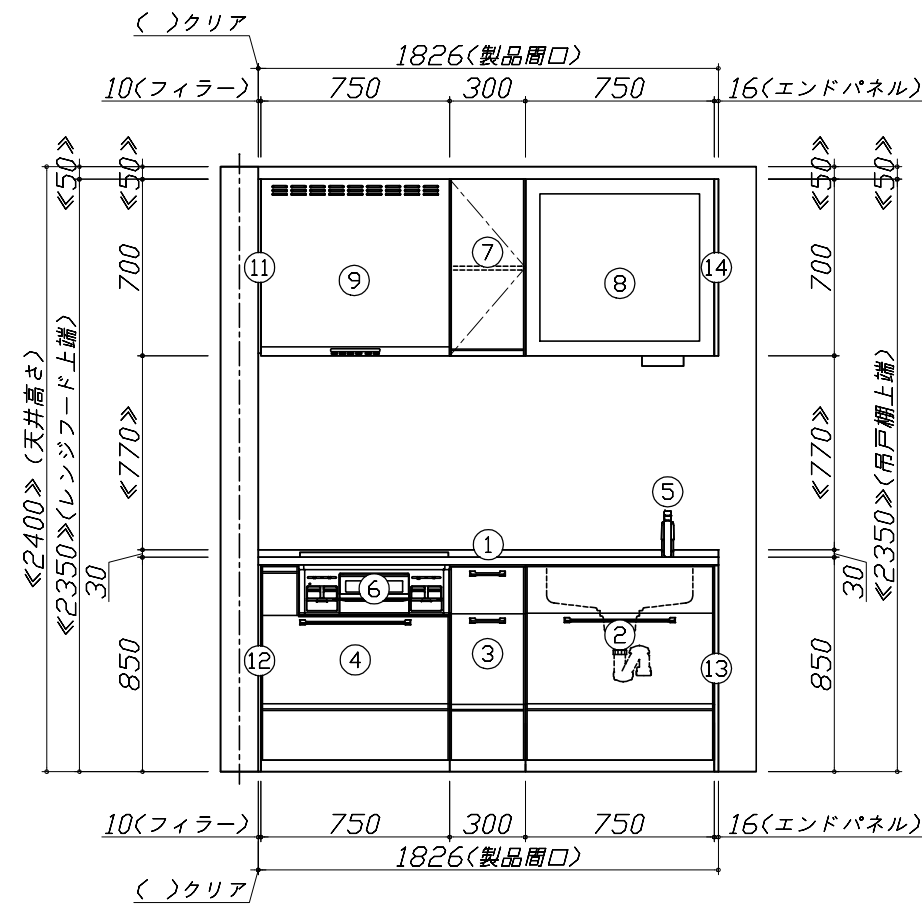
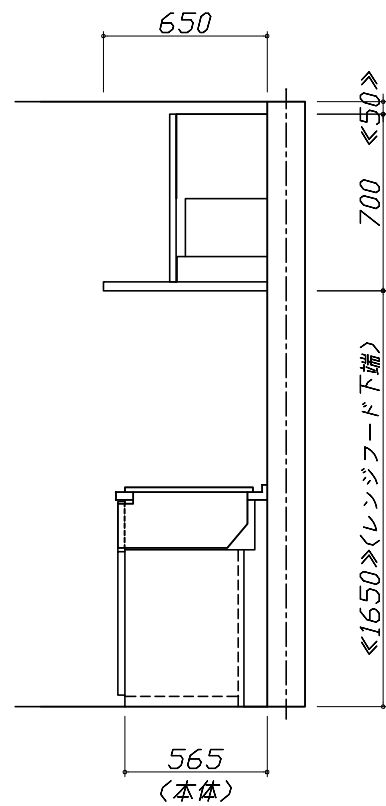
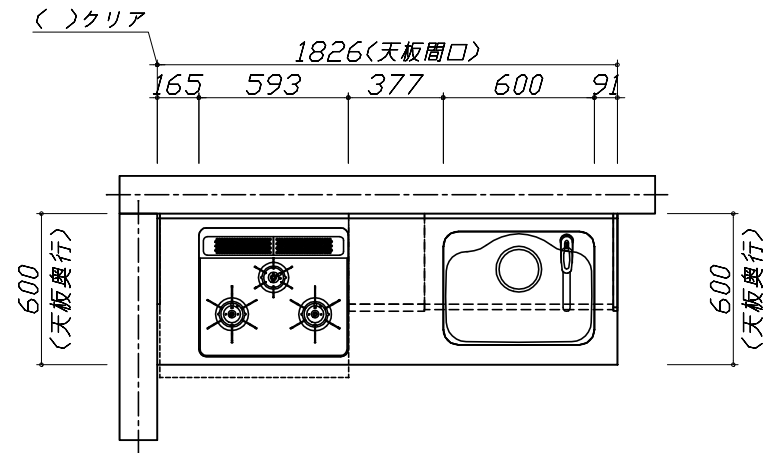

Takara standard
タカラスタンダード株式会社

現場名称： 横浜-新藤沢SR SK12様邸
現場番号： A7769073
藤沢営業所

ホーローシステムキッチン Treasia トレーシア
プラン番号： 2710B-2009-0185T
担当営業： SK12

姿図 1
縮尺： 1 / 30
作成日： 2020年9月18日
担当アドバイザー：

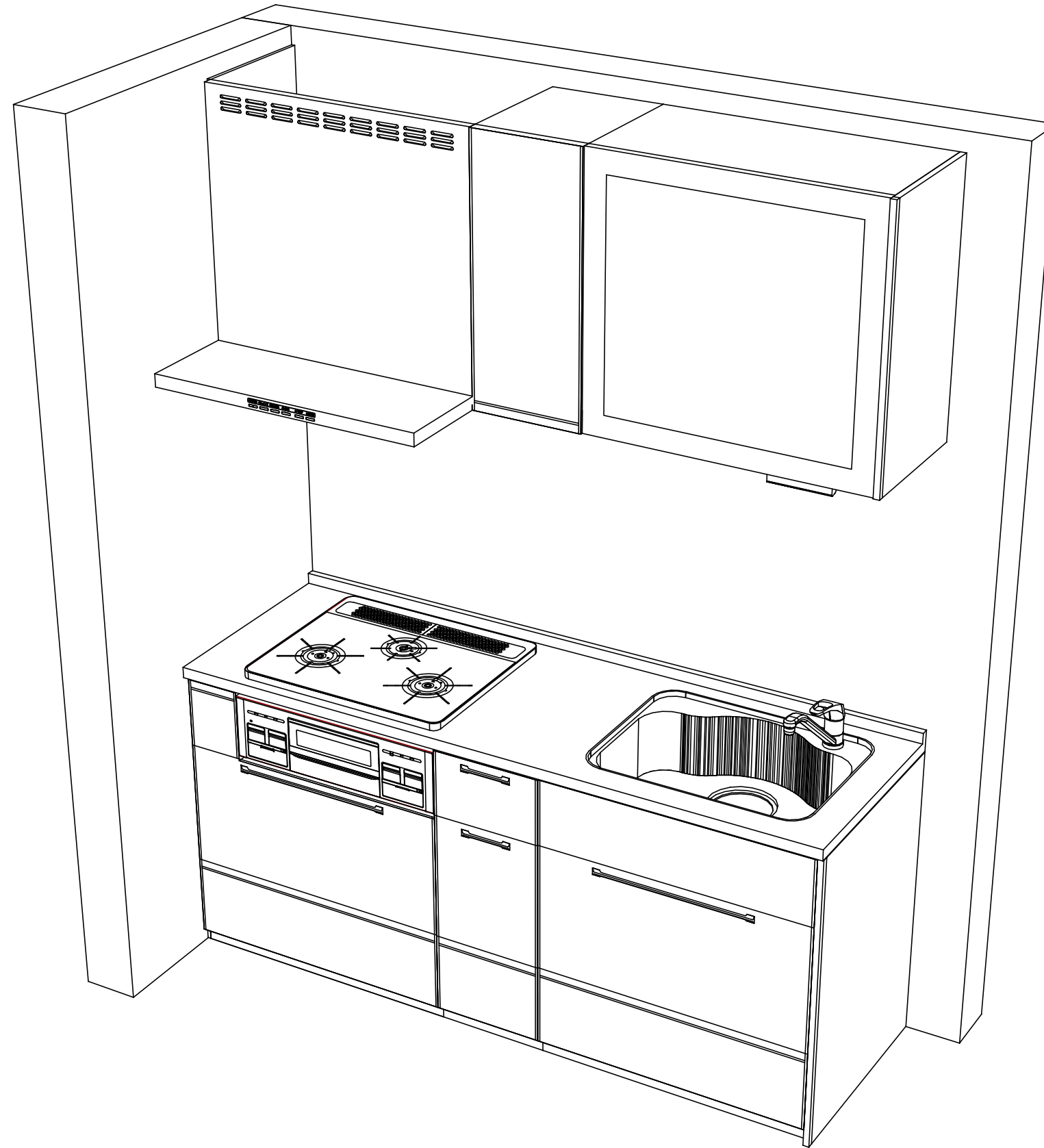

Takara standard
タカラスタンダード株式会社

現場名称： 横浜-新藤沢SR SK12様邸
現場番号： A7769073
藤沢営業所

ホーローシステムキッチン Treasia トレーシア
プラン番号： 2710B-2009-0185T
担当営業 :SK12

姿図 2
縮尺： 1 / 30
作成日： 2020年9月18日
担当アドバイザー：

縮尺：A3サイズ等倍

■商品仕様概要

商品仕様	商品シリーズ	ホーローシステムキッチン TREASIA トレーシア		
	タイプ	足元スライドタイプ		
	扉カラー	ブラック・シルバー		
	引手種類	ハンドル引手タイプ		
	天板形状・開口	I型180cm		
		-		
	奥行	奥行60cm		
	天板高さ	85cm		
	キッチンパネル	-		
	キッチンパネルカラー	なし		
見切り・エッジ材	-			

■商品仕様書（キッチン側）

品目	仕様			備考
天板	材質	ステンレス	色 ステンレス	
	シンク	ステンレスシンク（ZS）	色 ステンレス	
	部品	-		
		-		
		ミッドZS-A		
マイスターZ(B)				
下台	本体	ホーロー製	色 ホワイト	
	底板	ホーロー製		
	引出し	ホーロー製		
	レール・丁番	ソフトクローズレール		
	部品(標準)	かくせるホーローボックス		
	部品(オプション1)	-		
	部品(オプション2)	-		
設備仕様（下台）	水栓1	KM5011TTKE		
	水栓2	-		
	食器洗い乾燥機	-		
	加熱機器(本体)	TN72AV60CD	色 シルバー	
	加熱機器(トッププレート)	ハイパーガラスコートトップ	色 クリアパールダークグレー	
吊戸棚	本体	化粧ボード	色 ホワイト	
	耐震ラッチ	有		
	部品	棚板		
レンジフード	品名	VYA-751ADR(BK)	色 ブラック	125V-15A (3芯コンセント)
	ファン仕様	シロココファン（常時換気タイプ）		
	部品	-		
		RMC-06T、VYAマイスターセットW75H700		
設備仕様（上台）	照明ユニット	-		
	アイラック	-		
	電動昇降吊戸棚	KEL-C075D36		100V
	昇降棚	-		
エンドパネル	材質	ホーロー製	色 ブラック	
	-			
	-			
天井幕板	品名	-		

■商品仕様書（周辺収納側）

品目	仕様		備考
周辺仕様	周辺扉カラー	-	
	周辺引手タイプ	-	
	キッチンパネル	-	
ツールユニット	本体	-	
	底板	-	
	引出し	-	
	レール	-	
	丁番	-	
	耐震ラッチ	-	
カウンターユニット	部品	-	
	本体	-	
	底板	-	
家電収納	レール	-	
	丁番	-	
	本体	-	
周辺カウンター	部品	-	
	材質	-	
吊戸棚	本体	-	
	耐震ラッチ	-	
	部品	-	
設備仕様（上台）	アイラック	-	
エンドパネル	材質	-	
天井幕板	品名	-	

■必ずご確認ください。

・天井高さ、吊戸棚・レンジフード取付高さをご確認ください。

・《 》内寸法は参考寸法です。

■設備図の見方、表示記号について

・寸法はキッチンパネル厚みとクリア寸法を含んでいません。

・KP：キッチンパネル

■吊戸棚取付注意事項

●吊戸棚の取付は、必ず商品同梱の専用ネジ

(トラスタッピンネジ4.5×60)を使用してください。

●固定下地は固定位置を中心に幅100mm以上、厚み12mm以上の十分な強度を持つ合板をお願いします。

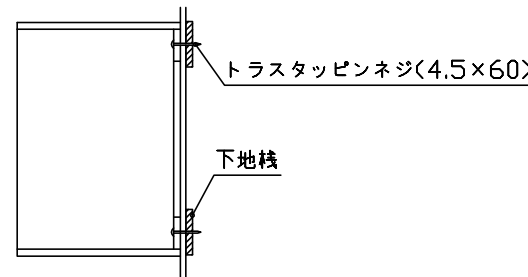

■必ずお読みください

1)以下の工事・部材は別途ご用意ください。

- ・周囲躯体、仕上げ、取付用下地工事
- ・ダクト工事、壁面開口、屋外化粧カバー取付等
- ・給排水配管、電気配線、ガス配管及び接続工事

2)本体の取付以外の関連工事は法的有資格者による工事が必要になります。

- ・大工工事、電気工事、ガス配管工事、管工事、建具工事等

3)キッチンパネルを設置する壁面下地は
 プラスターボード仕上げをお願いします。

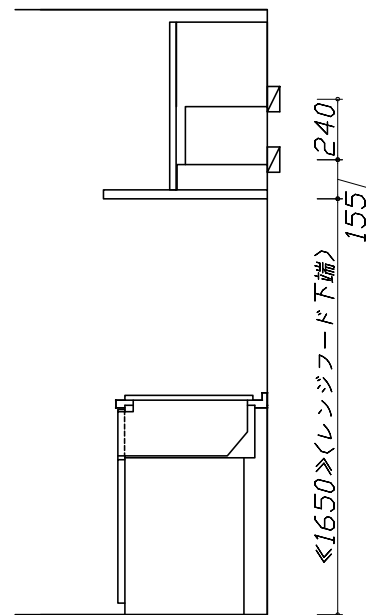

固定下地位置

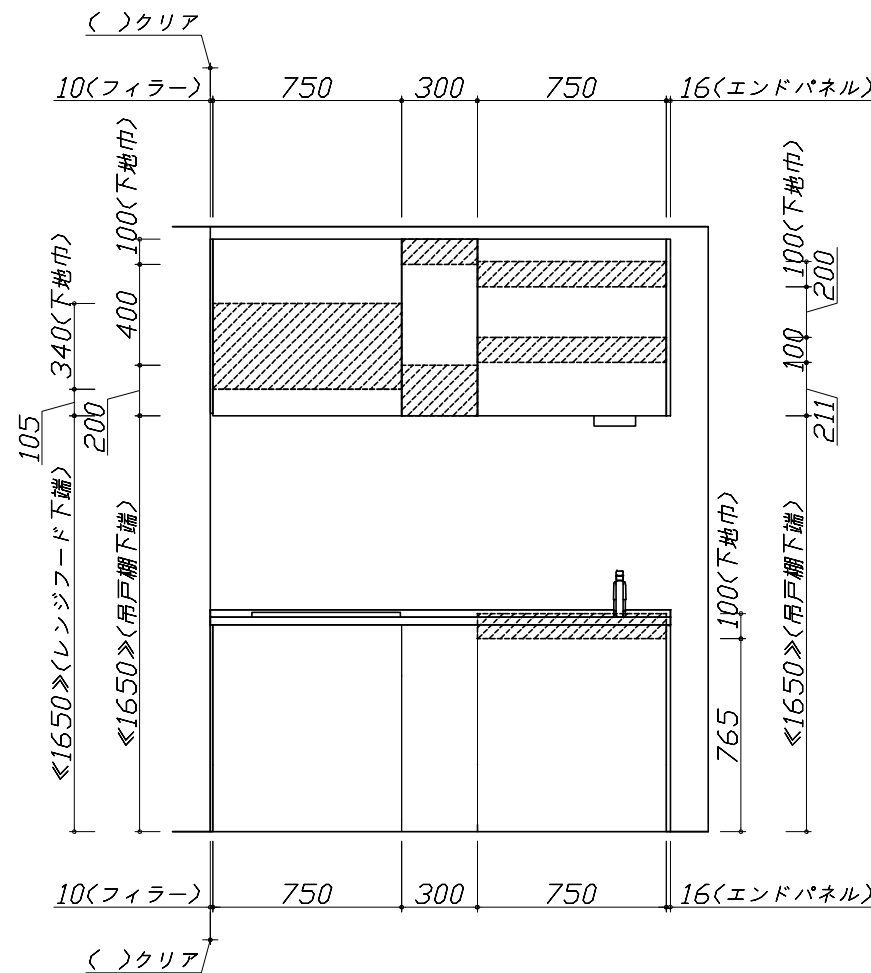

固定下地位置

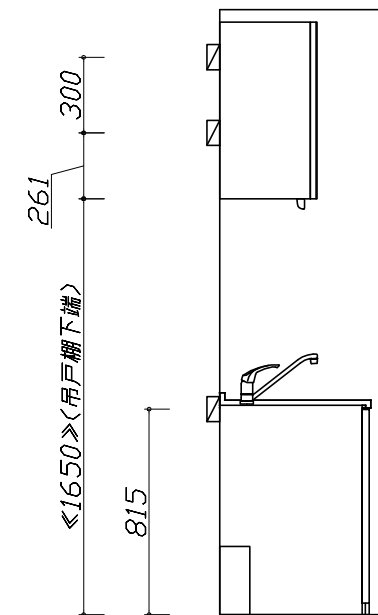

固定下地位置

- 必ずご確認ください。
 - ・天井高さ、吊戸棚・レンジフード取付高さをご確認ください。
 - ・《 》内寸法は参考寸法です。
- 設備図の見方、表示記号について
 - ・寸法はキッチンパネル厚みとクリア寸法を含んでいません。
 - ・KP：キッチンパネル

■設備記号

記号	記号の意味	記号	記号の意味
○	給水位置	⊖	コンセント位置
●	給湯位置	⊖E	アース付コンセント位置
⊖	排水位置	⊖ET	アースミナル付コンセント位置
⊙	ガス配管位置	g	電源取出位置
⊕	電源位置		

⊖ : 点検口

※ダクト配管可能範囲は詳細図参照

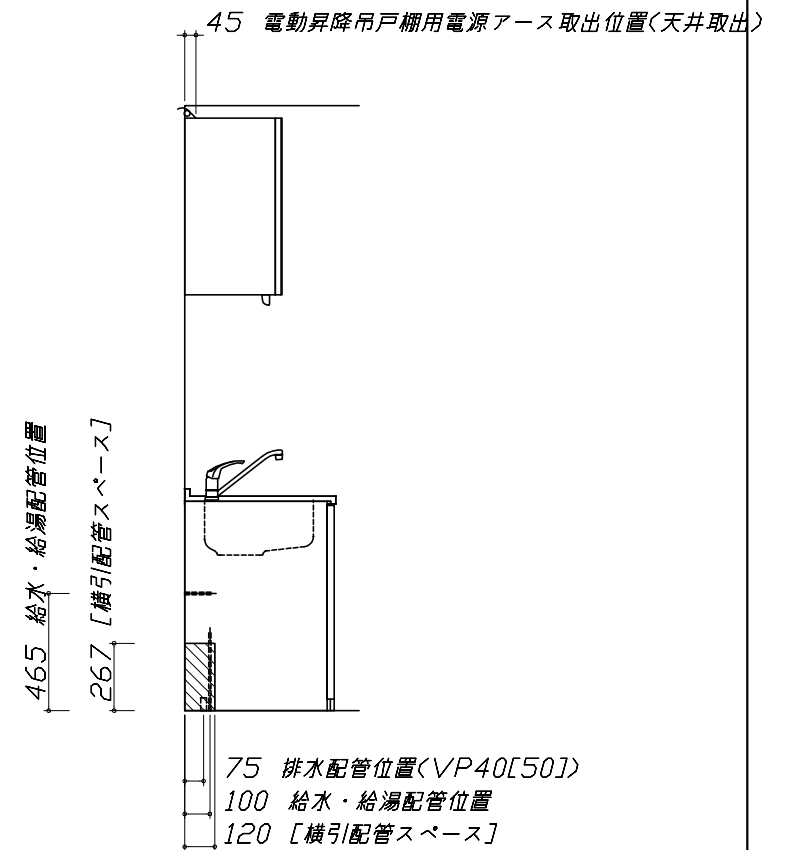
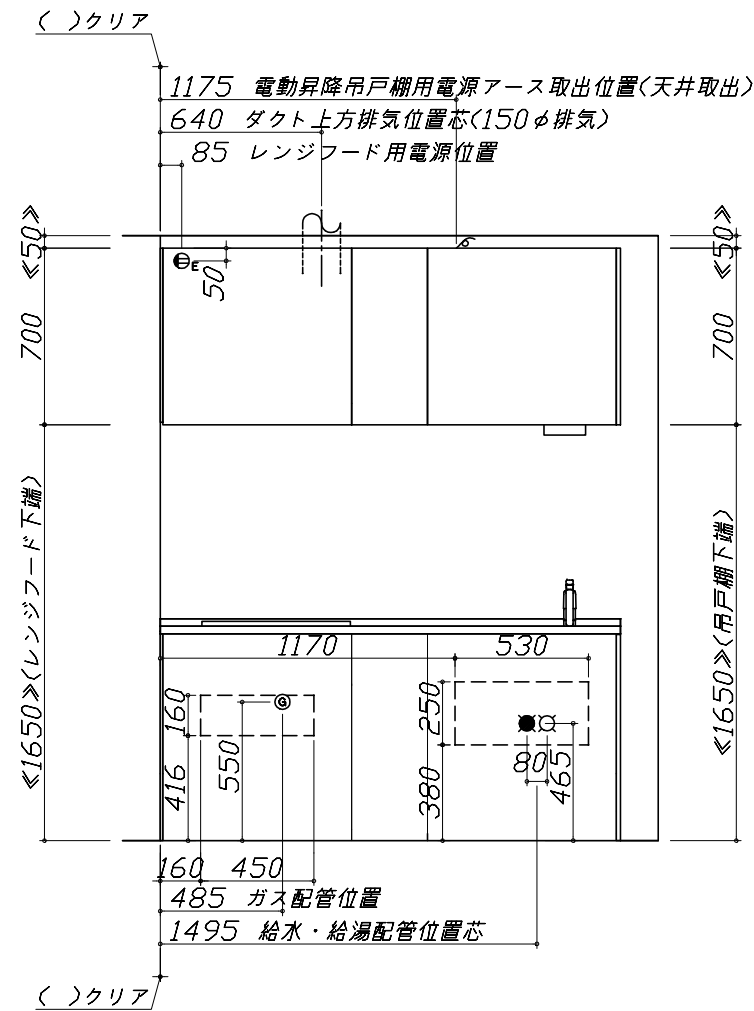
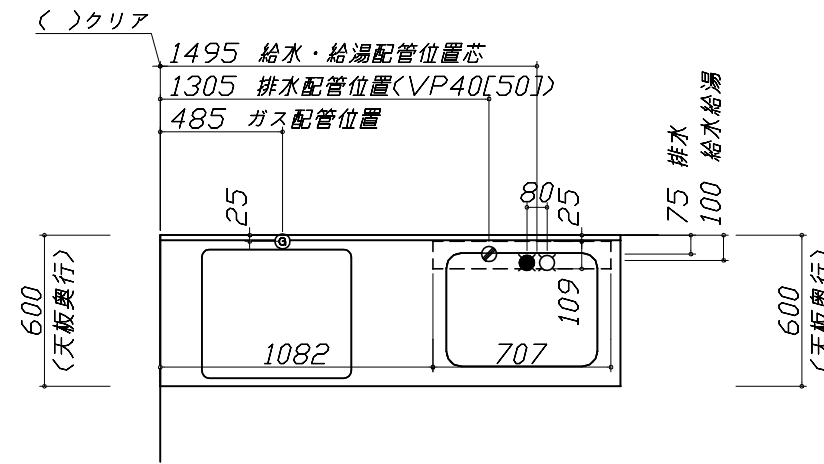
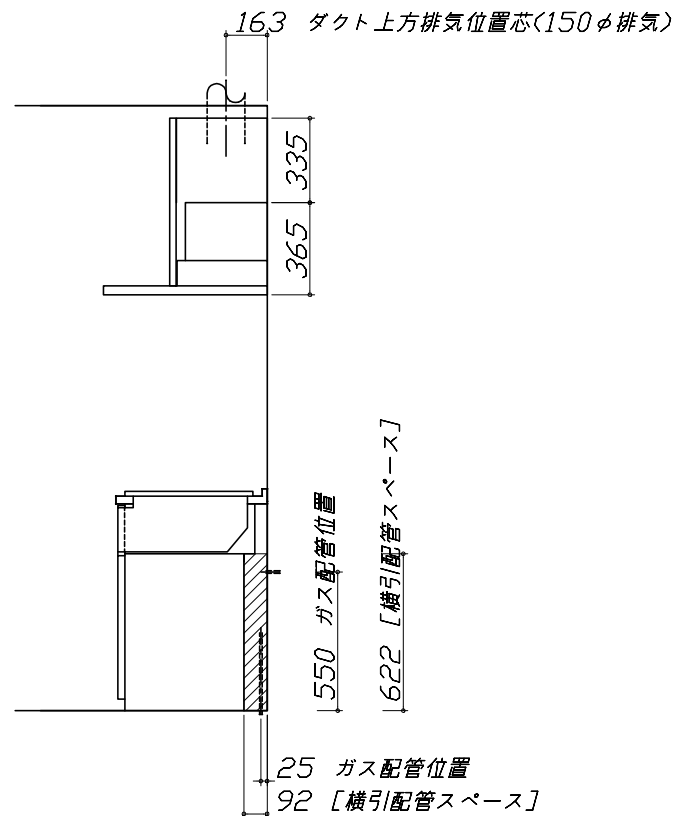

- 必ずお読みください
- 1)以下の工事・部材は別途ご用意ください。
 - ・周囲躯体、仕上げ、取付用下地工事
 - ・ダクト工事、壁面開口、屋外化粧カバー取付等
 - ・給排水配管、電気配線、ガス配管及び接続工事
- 2)本体の取付以外の関連工事は法的有資格者による工事が必要になります。
 - ・大工工事、電気工事、ガス配管工事、管工事、建具工事等

■機器類電源詳細

1	電動昇降吊戸棚用電源アース	100V・コト、必要長さ1m	g
2	レンジフード用電源	15A-125V E付埋込コンセント 消費電力145W	⊖E

ZSシンク給水排水配管例図

給水給湯壁出し配管の場合
止水栓位置にアングル止水栓を取り付けてください。
(止水栓は別途)

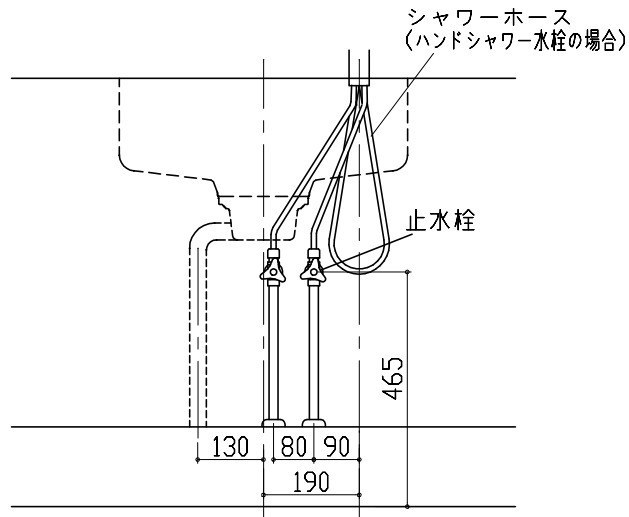

レンジフード詳細図

<VYA-751AD R排気>

実際の排気用接続部品の開口部寸法はφ148です。

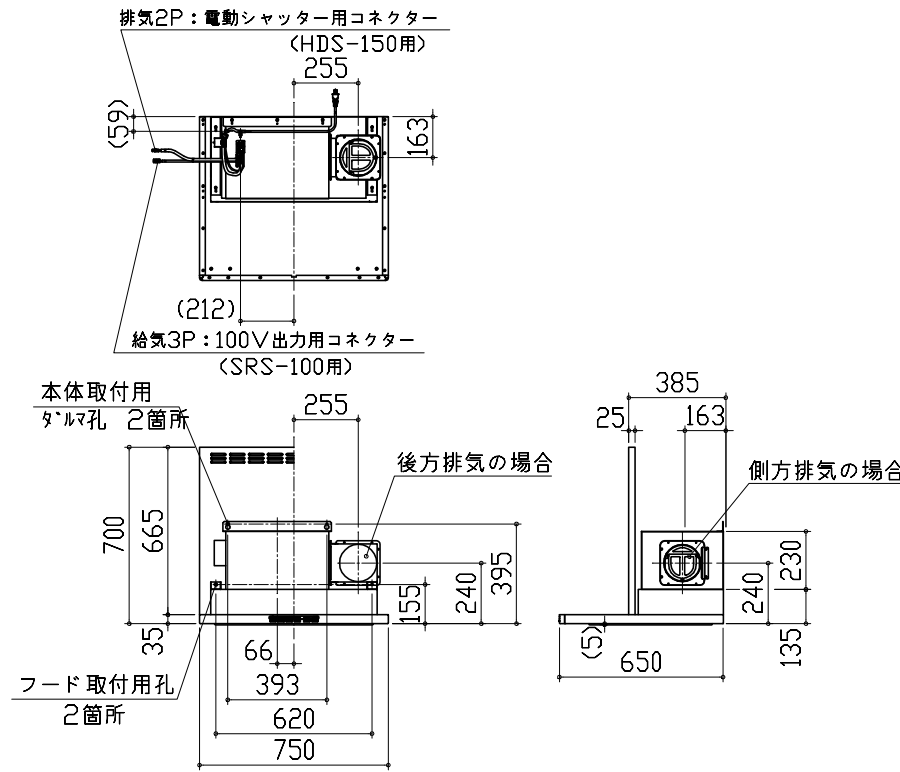

横引配管有効寸法 詳細図

【調理キャビネット】

▨ : 配管スペース

足元スライド標準タイプ

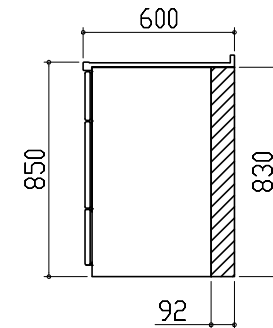

ガス配管例図

<TN72AV60C■>

*■にはトッププレートカラーが入ります。

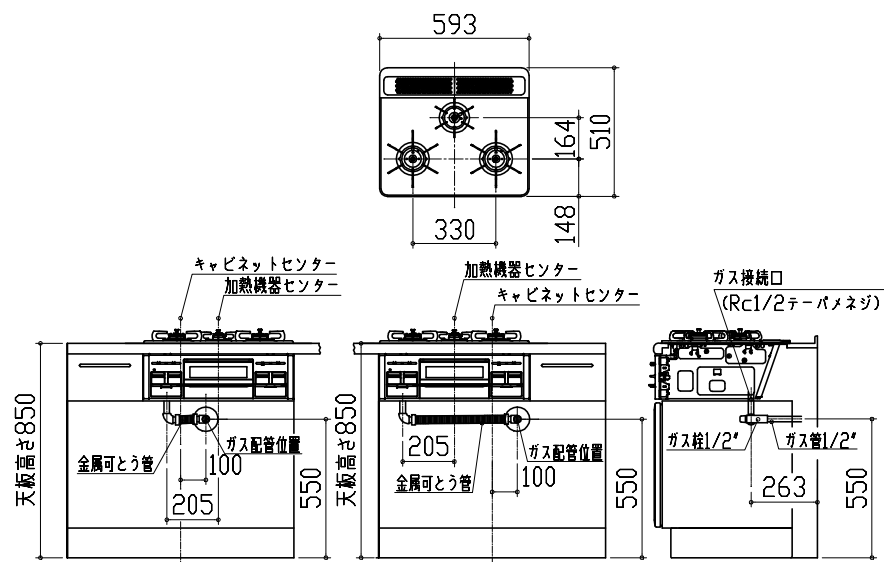

レンジフード詳細図 ダクト配管可能範囲

<VYA 風圧シャッター R排気>

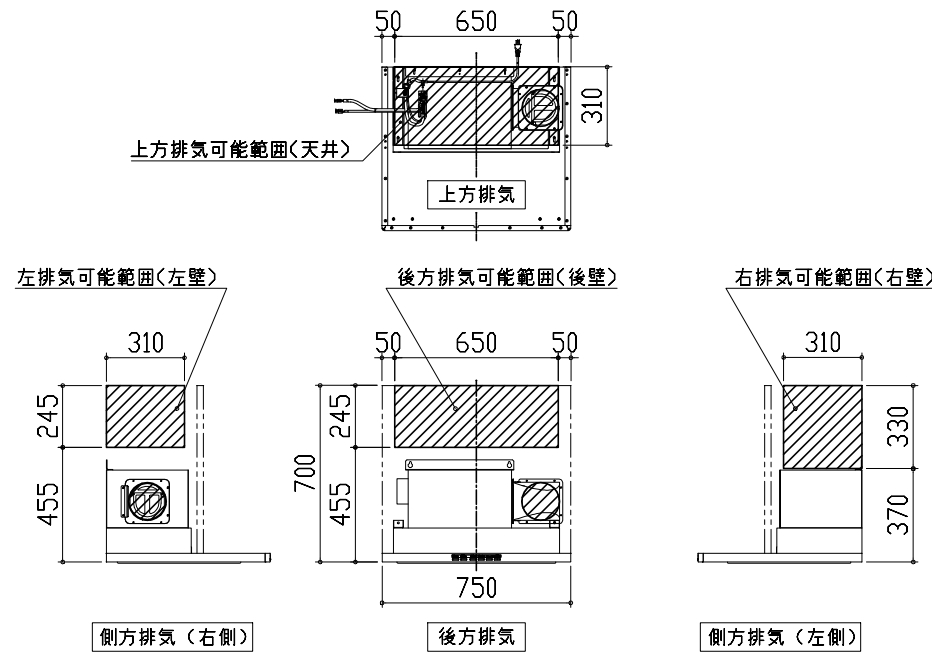

注)
●本図はダクトφ150を使用した場合の配管可能範囲である。
断熱材を取付ける場合は厚みを考慮すること。
●リフォーム時など、既設の壁排気口を利用する場合、P変換アタッチメント(別売)を使用すること。

キャビネット引出寸法 詳細図

【シンクキャビネット】

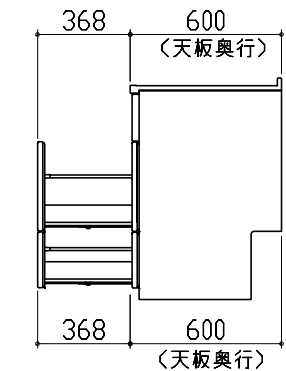

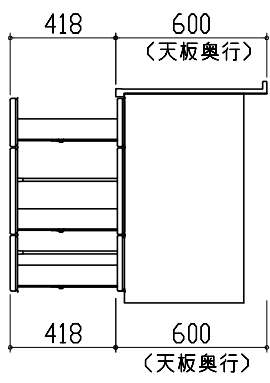
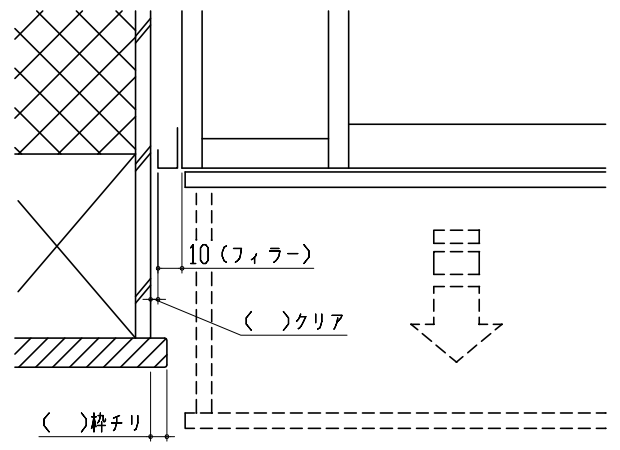
<p>キャビネット引出寸法 詳細図</p> <p>【調理キャビネット】</p> 	<p>エンド取り合い詳細図</p> <p>【キッチン本体 左側】</p> 	
<p>キャビネット引出寸法 詳細図</p> <p>【コンロキャビネット】</p> 