

ホーローシステムキッチン 御見積書

御名前 大阪-枚方SR SK6 様

業者 様

商品名 EMAGE エマージュ

商品
御見積金額 **¥1,534,800 (税込 ¥1,657,584)**

()内の価格は税込価格<税率8%>を表示しています。

(参考) 別途 商品組付費 ¥100,000 (税込 ¥108,000)

商品御見積金額には商品組付費は含まれておりません。
商品組付費は現場の状況により変動する事があります。
又、給水・給湯・ガス・ダクト・電気等の接続工事は含まれておりません。

作成日 2018年3月9日
プラン番号 1840E-1709-0346T
現場番号 A6959774

タカスタンダード株式会社
枚方ショールーム
大阪府枚方市招提元町4-20-1

TEL 072-866-1105 / FAX 072-866-1106
大阪支社
TEL 06-6746-6811 / FAX 06-6746-6805

担当営業	担当アドバイザー	プラン作成者
2016/4/19	EMG-2-VPI(PW)	

備考

御見積仕様

(キッチン)

奥行	奥行65cm
キッチン本体サイズ	I型240cm
天板高さ	85cm
扉カラー	パールアイボリー
キッチンパネル	なし
ワークトップ材質	アクリル人造大理石
カラー	ソリッドベージュ
水栓	浄水器機能付ハンドシャワー水栓
食器洗い乾燥機	シンク下設置間口60cmタイプ
加熱機器	60cmハイバ-ガラスコートトップガスコンロ
レンジ機器	なし
ガス種	13A
周波数	60Hz

(周辺収納)

周辺扉カラー	パールアイボリー
キッチンパネル	なし
カウンター材質	人造大理石
カラー	ソリッドベージュ

御確認事項

No.*

御名前 大阪-枚方SR SK6

様

現場番号	A6959774	プラン番号	1840E-1709-0346T	作成日	2018/3/9
------	----------	-------	------------------	-----	----------

御見積明細 キッチン

NO	商品名	仕様	品番	数量	単価	金額
1	人造大理石ワークトップ	ユーティリティシンクE	AJIS240 TALD	1	138,500	138,500
2	シンクキャビネット	スライド・シンク下食洗	F-RSXM120 R5(VPI B	1	99,500	99,500
3	食器洗い乾燥機	引出し式(シルバー色)	TKW-601C-SV	1	152,000	152,000
4	食器洗い乾燥機用前面パネル	扉同色	P-DWP60 (PI)	1	4,000	4,000
5	調理台キャビネット	足元スライド(3段引出し)	F-TFVM045 -5(VPI B	1	82,000	82,000
6	コンロ用キャビネット	足元スライド	F-KTVM075 R5(VPI B	1	88,500	88,500
7	浄水器機能付水栓	ハンドシャワー水栓	KM5061TTK	1	56,000	56,000
	浄水器用カートリッジセット		TJS-U15セット	1	19,000	19,000
8	ガス加熱機器(ハイバ-ガラスコート)	両面焼き	TAF810WV60CD	1		
	ガス加熱機器(本体)	シルバー	TAF810WV60C 1213	1	141,000	141,000
	ガス加熱機器(トッププレート)	クリアパールダークグレー	T810-60TP-CD	1	27,000	27,000
9	コンロ前パネル(レンジフード側)	マルチ収納対面用	TMB-PKK90 (PW)	1	15,300	15,300
10	コンロ前パネル(リビング側)	マルチ収納対面用	TMB-PKL90 (PI)	1	19,000	19,000
11	収納ユニット	マルチ収納対面用	TMB-S 150 -2	1	31,000	31,000
12	カウンター下パネル	マルチ収納対面用	TMB-PCK90H(PI)	1	7,500	7,500
13	カウンター下パネル	マルチ収納対面用	TMB-PCS150(PI)	1	10,300	10,300
14	引戸本体	マルチ収納対面用	ヒキド TMB120(PI)	1	16,500	16,500
	引戸レールセット	マルチ収納対面用	レール TMB240	1	24,500	24,500
15	パネルモール	マルチ収納対面(OPセット・横化粧用)	TMB-PKE-ルB	1	700	700
16	引戸収納棚板のみ	マルチ収納対面用	TMB-タナ 120L5-(W)	1	14,500	14,500
17	引戸収納マグネット付	マルチ収納対面用	TMB-ラック120R5-(W)	1	14,500	14,500
18	マルチ収納対面用カウンター	人造大理石	C-JB240KHL(A)	1	34,500	34,500
	【ベースキャビネット小計】			22		995,800
19	レンジフード(本体)	シロココファン	VRAT-901ARCR(V)	1	71,000	71,000
	レンジフード用前面パネル	扉同色	VZP-90-595H(PI)	1	8,500	8,500
20	エンドパネル		VEP-595H(PI)	1	6,900	6,900
21	リモコン		RHリモコン-2	1	2,000	2,000
22	エンドパネル	マルチ収納対面用	EP-TMB-85L(PI)	1	30,000	30,000
23	レンジフード別売部品	レンジフード横壁取付金具	TMB-VRAS01カナゲ	1	9,500	9,500
24	水切りプレート	ユーティリティシンクE用	SK ミス キリプレートUSE	1	3,500	3,500
25	水切りプレート	ユーティリティシンクE用	ミドル ミス キリプレートUSE	1	5,000	5,000

御名前 大阪-枚方SR SK6

様

現場番号	A6959774	プラン番号	1840E-1709-0346T	作成日	2018/3/9
------	----------	-------	------------------	-----	----------

御見積明細 キッチン

NO	商品名	仕様	品番	数量	単価	金額
26	洗剤置き	ユーティリティシンクE用	SKセンザイオキ	1	4,500	4,500
27	まな板	ユーティリティシンクE用	マナイトUSE	1	5,500	5,500
28	水切り	ユーティリティシンクE用	ミズキリUSE	1	6,000	6,000
29	ゴミポケット	ユーティリティシンクE用	ゴミポケットUSE	1	7,000	7,000
30	どこでもラック(スクエアタイプ)	マルチラック、ホワイト	MGSK コモノラ (W	1	1,700	1,700
31	どこでもラック(スクエアタイプ)	小物置きS + フック、ホワイト	MGSK コモノラックス (W	1	2,500	2,500
32	どこでもラック(スクエアタイプ)	タオルハンガーS、ホワイト	MGSK タオルハンガー-S (W	2	1,100	2,200
	どこでもラック(スクエアタイプ)	アタッチメント(小物トレイ)	MGAK コモノラトレ-15S (W	1	400	400
33	どこでもラック	フキン掛け(上面取付タイプ)	MGSK ウエフキンカケ (W	1	2,500	2,500
34	スパイスボックス		スパイスボックスT (W	1	1,200	1,200
35	かくせるラック	ボール・ボトル・ラップ立て	MGTS-300	1	3,500	3,500
36	間仕切り名人	Sタイプ、間口45cm用	MGマジキリJ SM 2	2	3,600	7,200
37	間仕切り名人	Sタイプ、間口30cm用	MGマジキリJ SM 1	1	1,800	1,800
38	間仕切り名人	Hタイプ、間口45・60cm用	MGマジキリJ HL 1	1	3,400	3,400
39	間仕切り名人	食器用間仕切りポール	MGマジキリホ-ルJ4	2	2,700	5,400
40	間仕切り名人	Tタイプ、間口45・60cm用	MGマジキリP TL 1	1	3,900	3,900
41	水切りトレイ		ミズキリトレイ	1	3,900	3,900
42	カートリッジホルダー	ホーローキャビ用	カートリッジホルダー-MG	1	1,900	1,900
キッチン合計				51		¥1,196,700

御見積明細 周辺収納

NO	商品名	仕様	品番	数量	単価	金額
43	ウォールキャビネット	周辺用吊戸	W-M L090 - (VPI B	1	29,100	29,100
44	トールユニット上台	D45cm・H230cm、開き扉タイプ	O-UAGL090 - (VPI B	1	76,000	76,000
45	トールユニット下台	奥行45cm、3段引出しタイプ	O-DFSL090 -5(VPI B	1	89,900	89,900
46	家電収納ユニットカウンター	奥行45cm、人造大理石	C-JE 90NU (A)	1	37,500	37,500
47	家電収納ユニットキャビネット	奥行45cmタイプ	F-HW L090 -5(V)	1	36,500	36,500
	収納ワゴン	奥行45cm用	NW-90K	1	21,500	21,500
	収納ワゴン用前面扉		NWヒラ90MK(VPI B	1	12,300	12,300
	オープンタイプ用幕板		HWマジキリ90 (PI)	1	3,700	3,700
48	ダストボックス	本体	DB-NWNホソタイ	3	1,250	3,750

御名前 大阪-枚方SR SK6

様

現場番号	A6959774	プラン番号	1840E-1709-0346T	作成日	2018/3/9
------	----------	-------	------------------	-----	----------

御見積明細 周辺収納

NO	商品名	仕様	品番	数量	単価	金額
	ダストボックス	フタ	DB-NWNフタ	3	650	1,950
49	エンドパネル	周辺用ミドル吊戸用(H700)	EP-WMN (VPI B	1	7,500	7,500
50	エンドパネル	吊戸・トル間用H560	EP-OA-IM (VPI B	1	6,900	6,900
51	エンドパネル	奥行45cmハイカウンター用	EP-NIG-85 (VPI B	1	11,500	11,500
周辺収納合計				17		¥338,100

商品総合計				68		¥1,534,800
-------	--	--	--	----	--	------------

御見積明細の価格には消費税は含まれておりません。別途消費税が必要となります。

(参考) 別途 商品組付費

キッチン商品組付費

¥100,000 (税込 ¥108,000)

商品組付費は現場の状況により変動する事があります。又、給水・給湯・ガス・ダクト・電気等の接続工事は含まれておりません。

()内の価格は税込価格 < 税率8% > を表示しています。

平面図

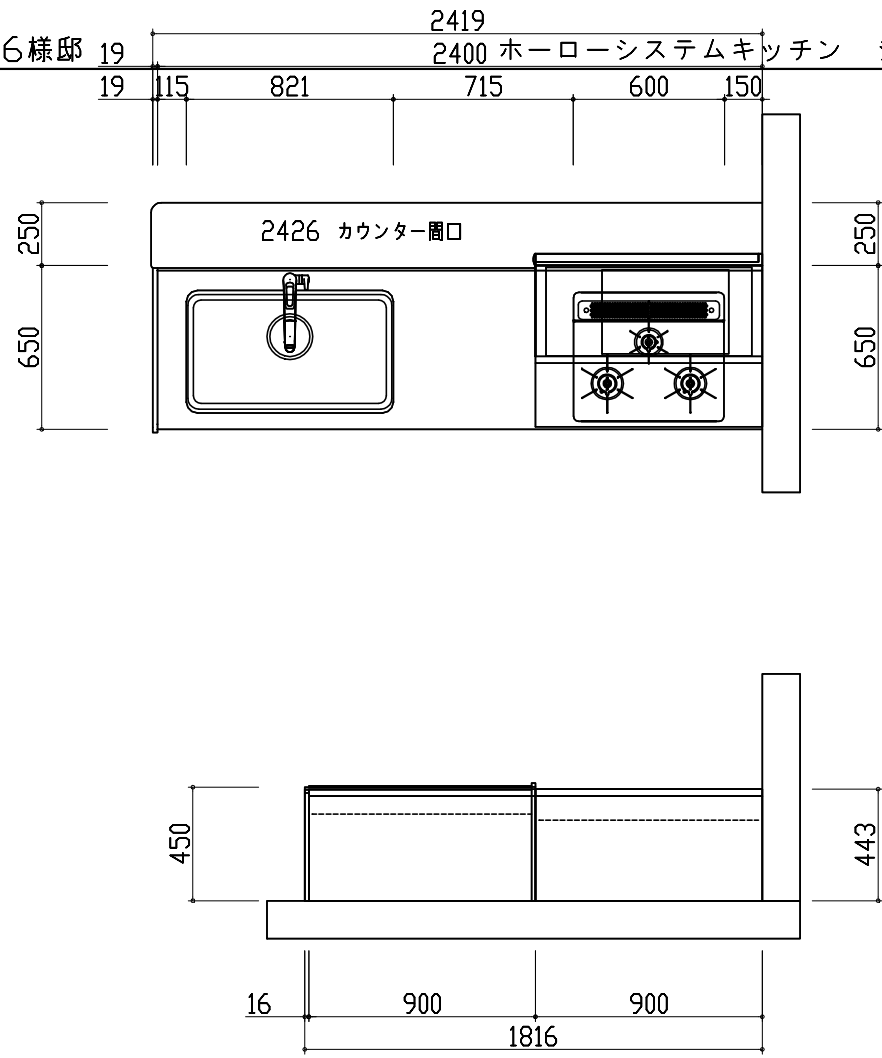
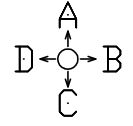

D側面図

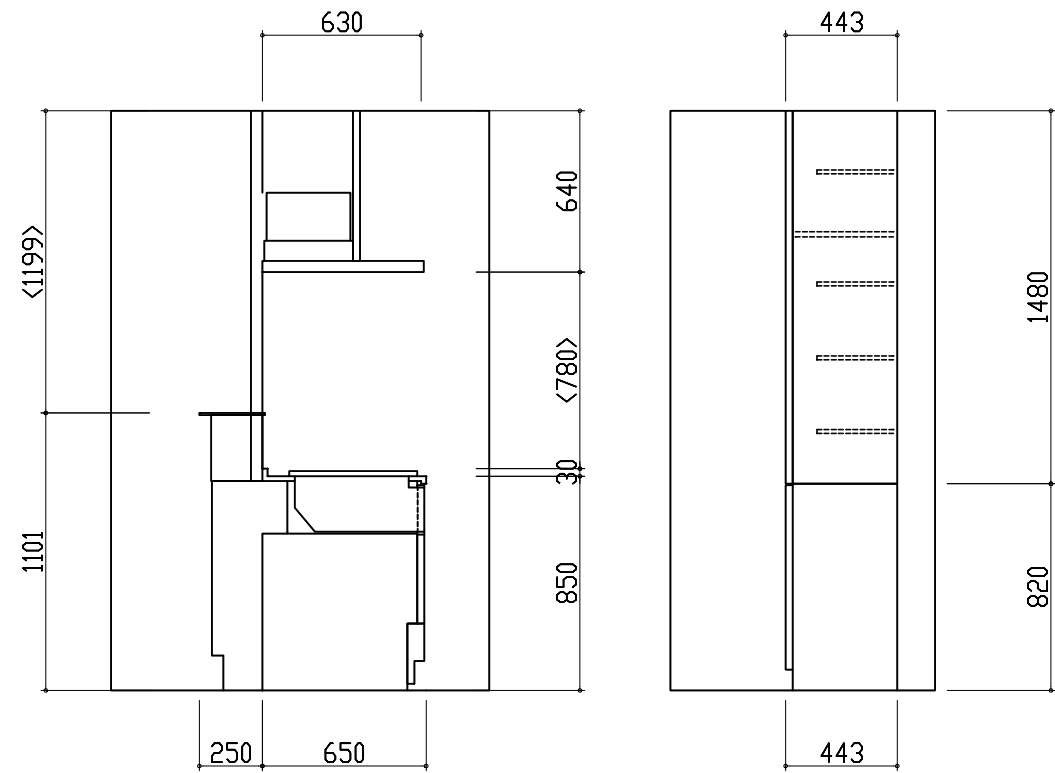
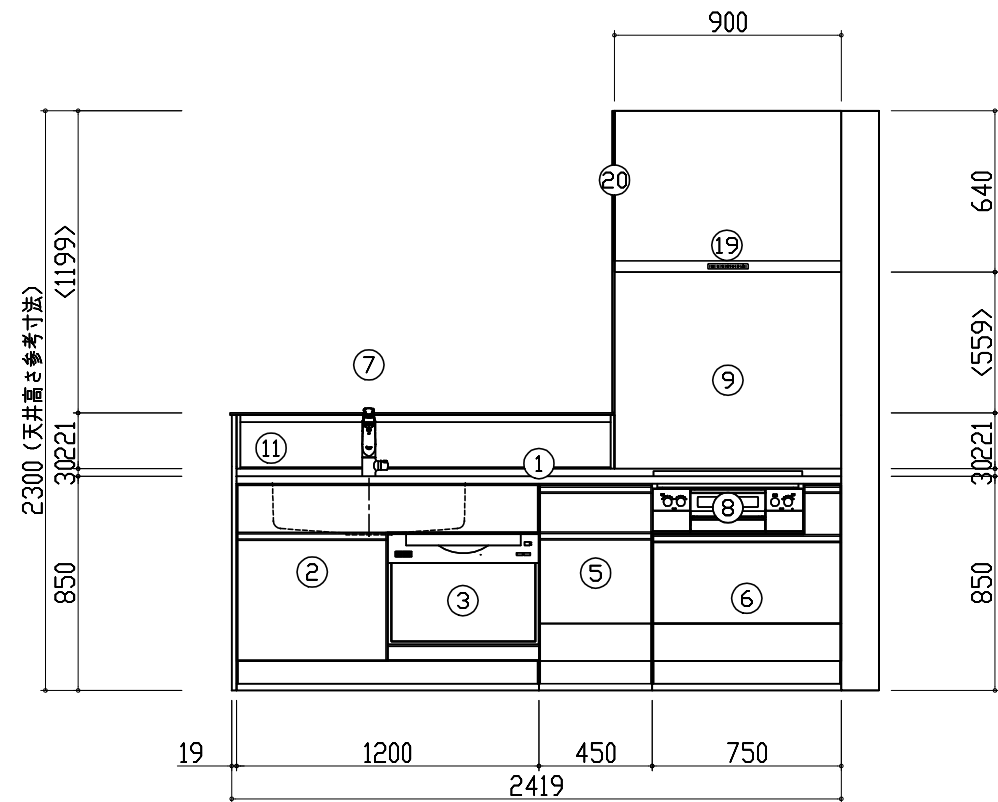
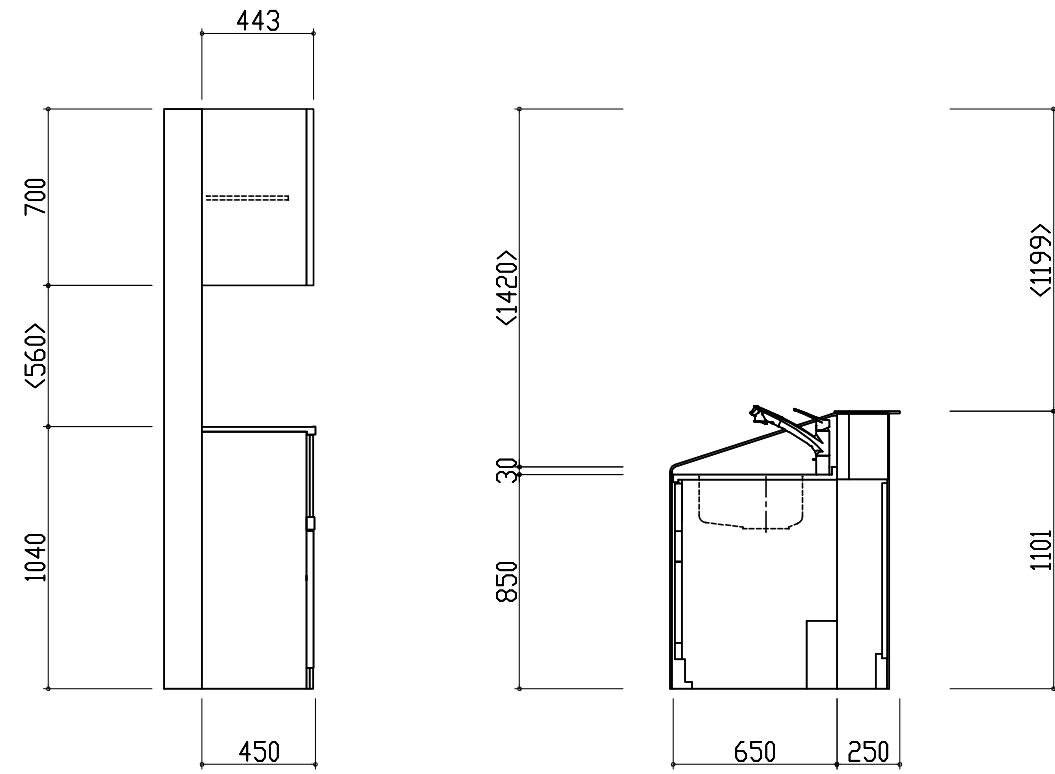

A正面図

B側面図

E立面図

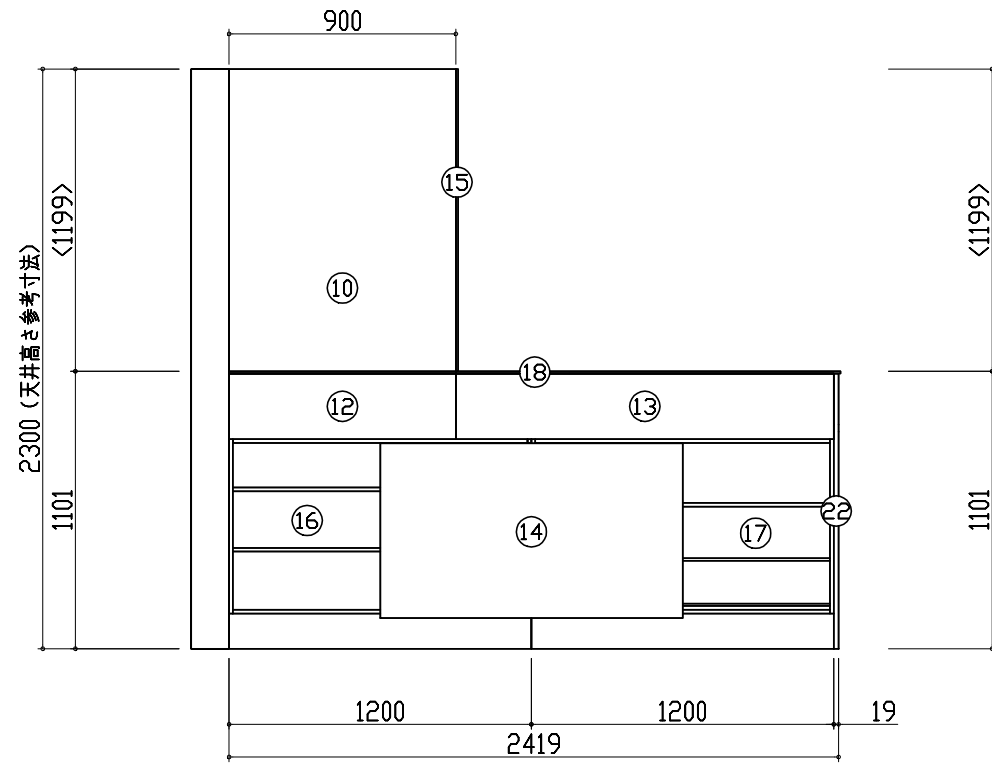

- このレイアウトプランは参考図面ですので価格・仕様・設置・納期等の詳細については注文依頼先、設置業者の方に必ず確認していただきますようお願い致します。
- 壁側のキャビネットがスライドタイプ・足元スライドタイプの場合、額縁・幅木等との干渉にご注意ください。
- 製品の外形寸法は概略表記しております。

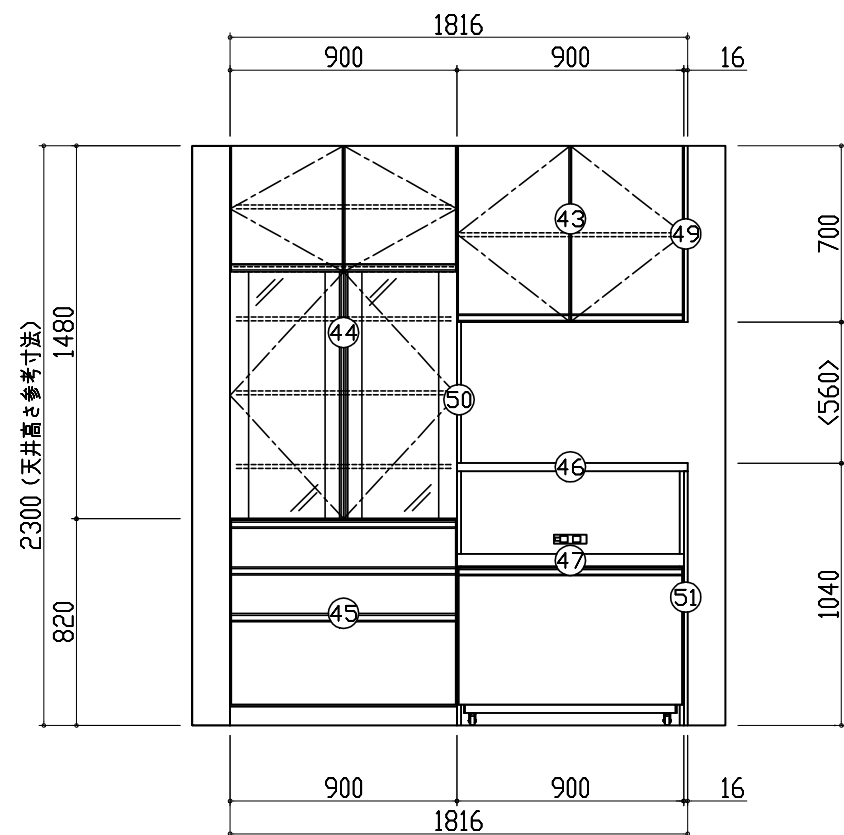

C背面図

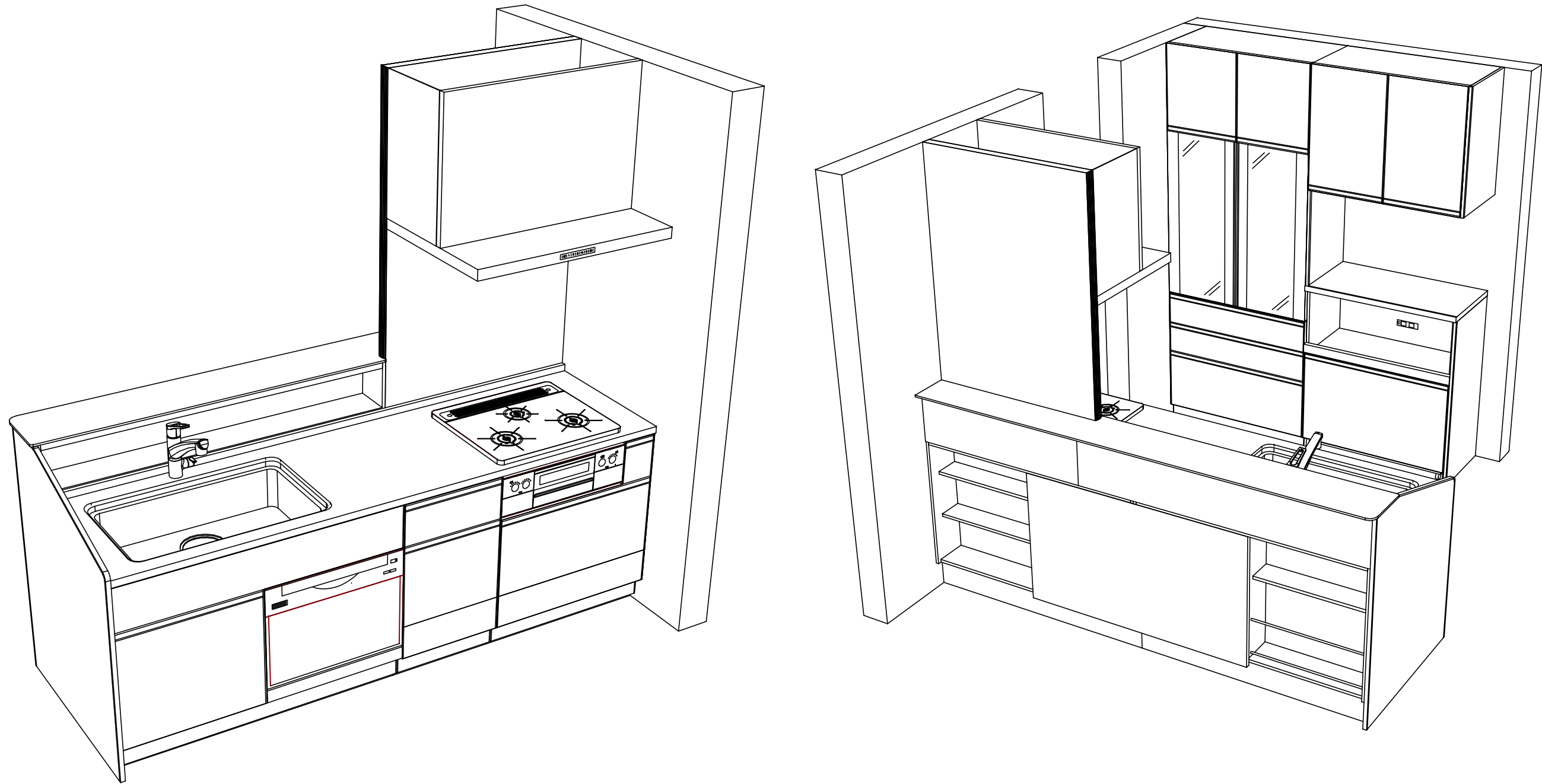

- 固定下地は固定位置を中心に幅100mm以上、厚み12mm以上の十分な強度を持つ合板をお願いします。
- レンジフード本体と排気ダクトは、可燃物との距離を10cm以上離すか、不燃材料を使用して可燃物を覆う必要があります。
- アイラックを窓前または対面垂壁に設置する場合の額縁出代はキッチンパネル厚み(3mm)+20mm以下をお願いします。周辺用アイラック内蔵吊戸の場合は+10mm以下をお願いします。

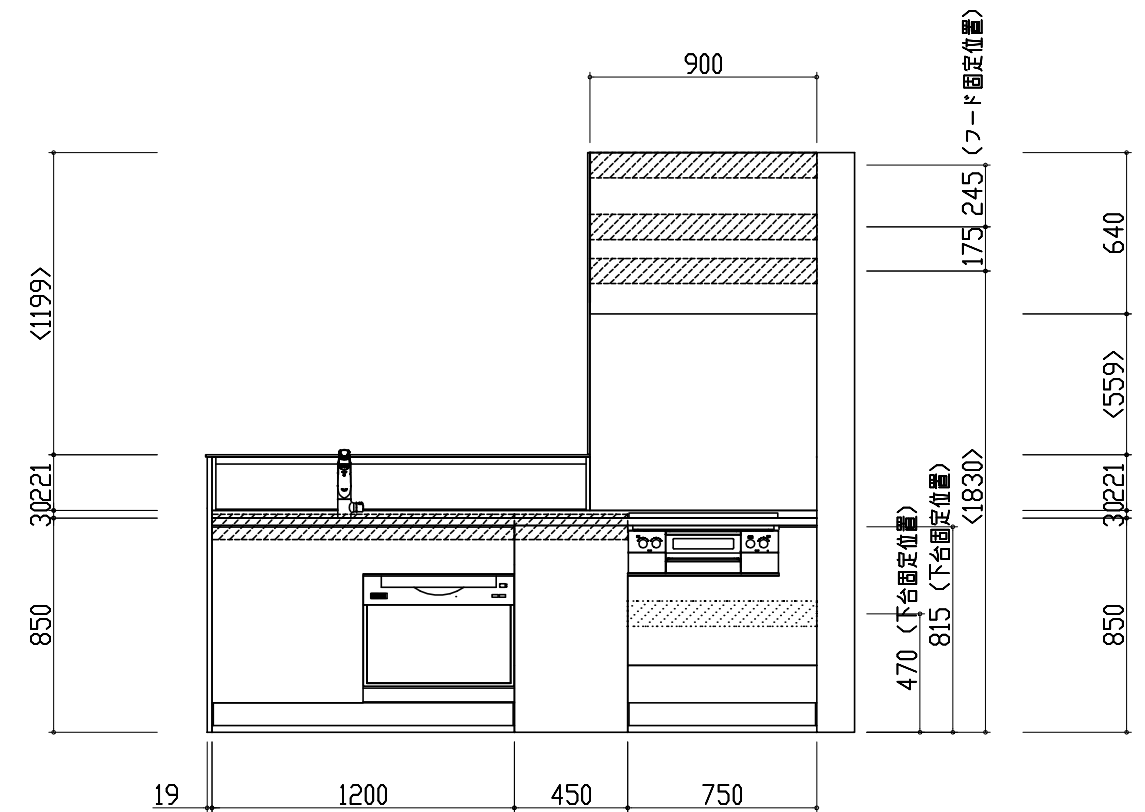
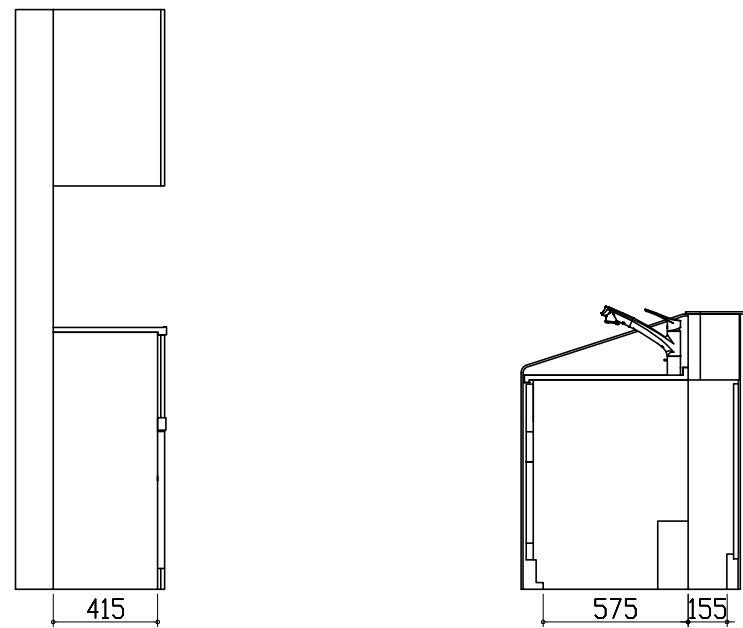

- この図面は設置用図面ですので、扉や引手の表現は実物と異なります。
- 壁側のキャビネットがスライドタイプ・足元スライドタイプの場合、額縁・幅木等との干渉にご注意ください。
- 床面にネジで固定する場合がありますので、床暖房の設置範囲にはご注意ください。
- <>内寸法や天井高さ、窓位置は参考寸法ですので、十分にご確認をお願いします。
- 製品の外形寸法は概略表記しております。

- 固定下地は固定位置を中心に幅100mm以上、厚み12mm以上の十分な強度を持つ合板をお願いします。
- レンジフード本体と排気ダクトは、可燃物との距離を10cm以上離すか、不燃材料を使用して可燃物を覆う必要があります。
- アイラックを窓前または対面垂壁に設置する場合の額縁出代はキッチンパネル厚み(3mm)+20mm以下をお願いします。周辺用アイラック内蔵吊戸の場合は+10mm以下をお願いします。

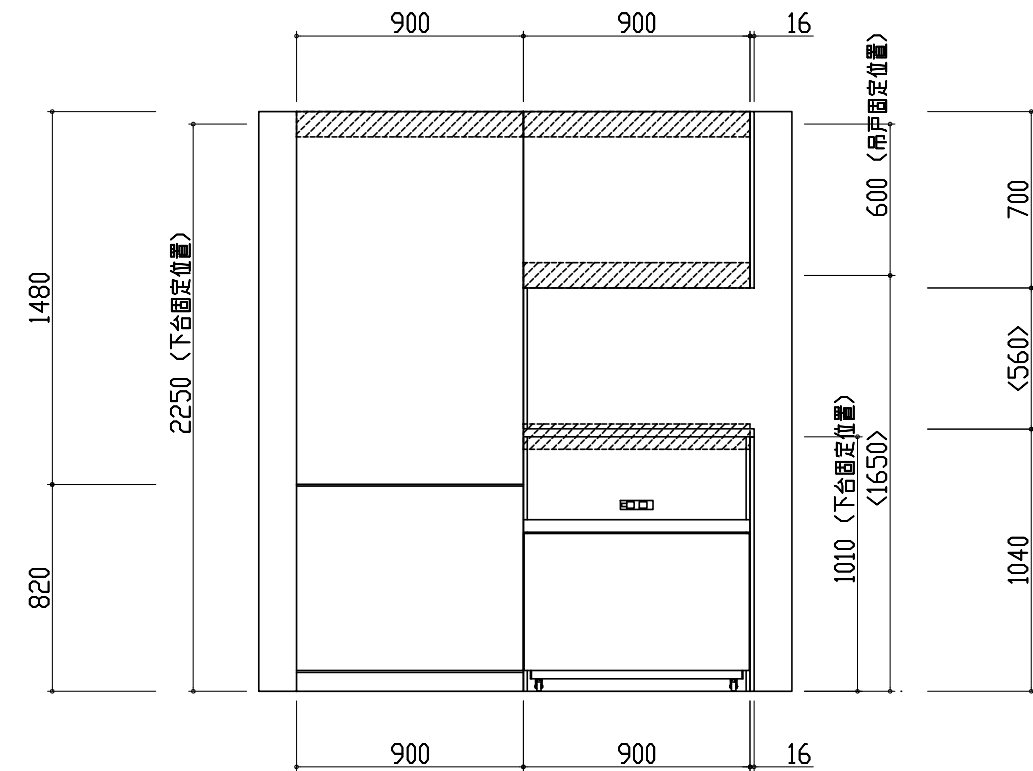
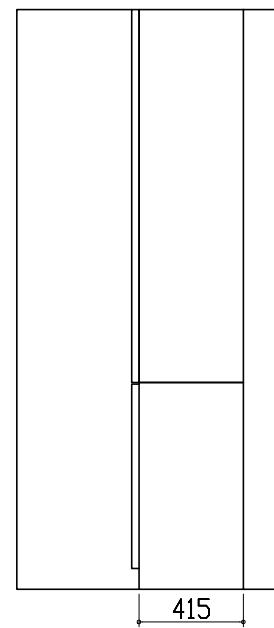
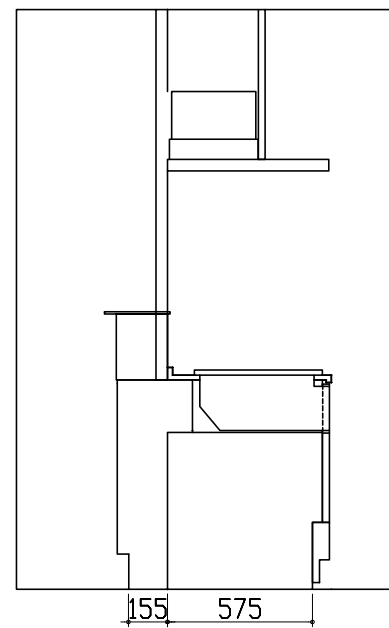

- この図面は設置用図面ですので、扉や引手の表現は実物と異なります。
- 壁側のキャビネットがスライドタイプ・足元スライドタイプの場合、額縁・幅木等との干渉にご注意ください。
- 床面にネジで固定する場合がありますので、床暖房の設置範囲にはご注意ください。
- <>内寸法や天井高さ、窓位置は参考寸法ですので、十分にご確認をお願いします。
- 製品の外形寸法は概略表記しております。

- 固定下地は固定位置を中心に幅100mm以上、厚み12mm以上の十分な強度を持つ合板をお願いします。
- レンジフード本体と排気ダクトは、可燃物との距離を10cm以上離すか、不燃材料を使用して可燃物を覆う必要があります。
- アイラックを窓前または対面垂壁に設置する場合の額縁出代はキッチンパネル厚み(3mm)+20mm以下をお願いします。周辺用アイラック内蔵吊戸の場合は+10mm以下をお願いします。

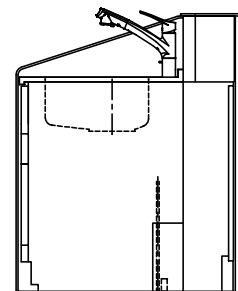
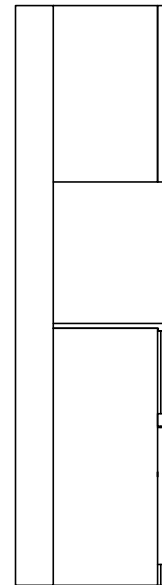

75 排水配管位置(VP40[50]):FL+50
100 給水・給湯配管位置(床立上げの場合)

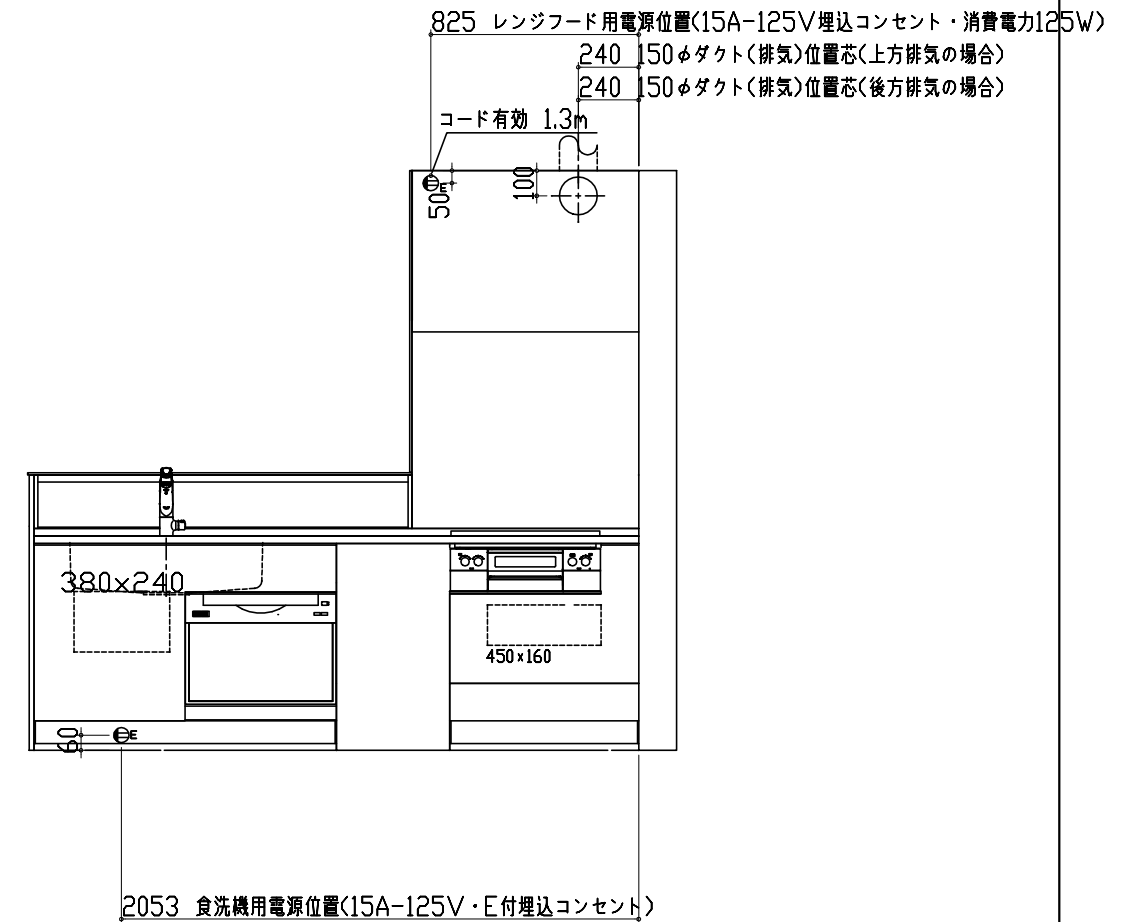

- この図面は設置用図面ですので、扉や引手の表現は実物と異なります。
- 壁側のキャビネットがスライドタイプ・足元スライドタイプの場合、額縁・幅木等との干渉にご注意ください。
- 床面にネジで固定する場合がありますので、床暖房の設置範囲にはご注意ください。
- <>内寸法や天井高さ、窓位置は参考寸法ですので、十分にご確認をお願いします。
- 製品の外形寸法は概略表記しております。

- 固定下地は固定位置を中心に幅100mm以上、厚み12mm以上の十分な強度を持つ合板をお願いします。
- レンジフード本体と排気ダクトは、可燃物との距離を10cm以上離すか、不燃材料を使用して可燃物を覆う必要があります。
- アイラックを窓前または対面垂壁に設置する場合の額縁出代はキッチンパネル厚み(3mm)+20mm以下をお願いします。周辺用アイラック内蔵吊戸の場合は+10mm以下をお願いします。

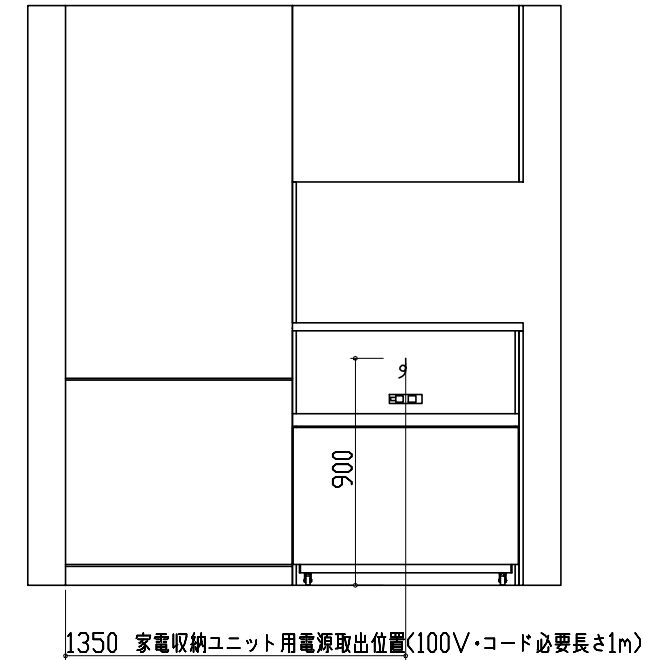
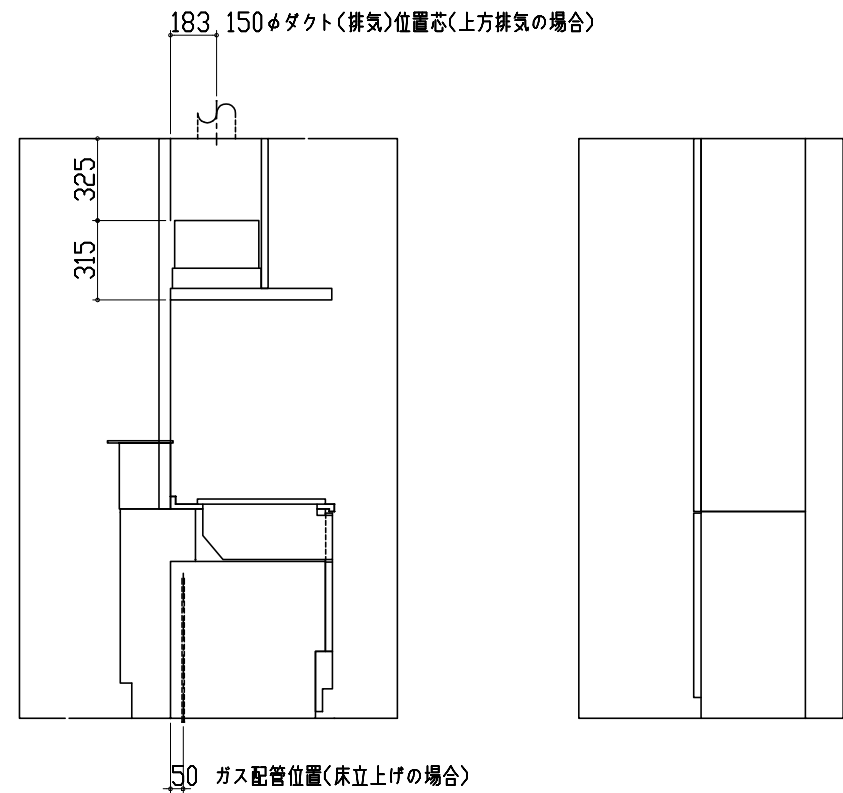

- この図面は設置用図面ですので、扉や引手の表現は実物と異なります。
- 壁側のキャビネットがスライドタイプ・足元スライドタイプの場合、額縁・幅木等との干渉にご注意ください。
- 床面にネジで固定する場合がありますので、床暖房の設置範囲にはご注意ください。
- <>内寸法や天井高さ、窓位置は参考寸法ですので、十分にご確認をお願いします。
- 製品の外形寸法は概略表記しております。

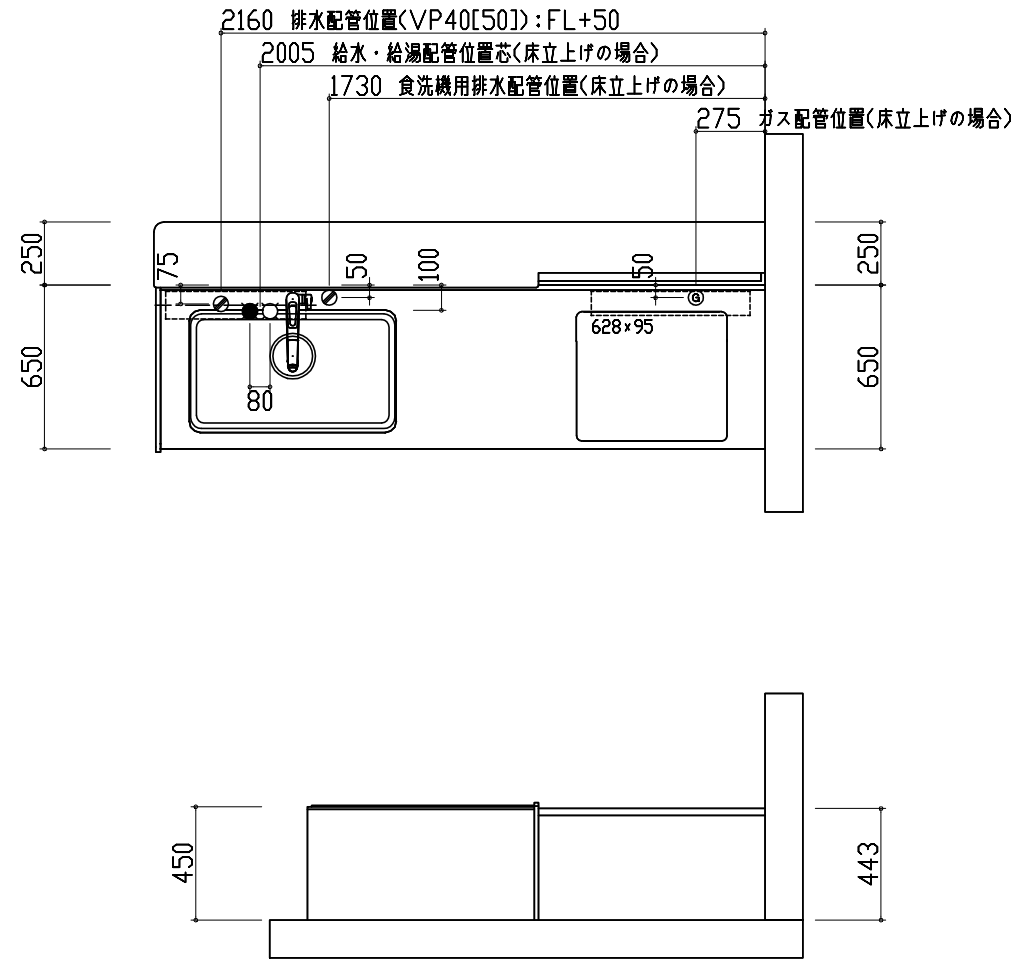

- 固定下地は固定位置を中心に幅100mm以上、厚み12mm以上の十分な強度を持つ合板をお願いします。
- レンジフード本体と排気ダクトは、可燃物との距離を10cm以上離すか、不燃材料を使用して可燃物を覆う必要があります。
- アイラックを窓前または対面垂壁に設置する場合の額縁出代はキッチンパネル厚み(3mm)+20mm以下をお願いします。周辺用アイラック内蔵吊戸の場合は+10mm以下をお願いします。

- この図面は設置用図面ですので、扉や引手の表現は実物と異なります。
- 壁側のキャビネットがスライドタイプ・足元スライドタイプの場合、額縁・幅木等との干渉にご注意ください。
- 床面にネジで固定する場合がありますので、床暖房の設置範囲にはご注意ください。
- <>内寸法や天井高さ、窓位置は参考寸法ですので、十分にご確認をお願いします。
- 製品の外形寸法は概略表記しております。

< 詳細図 1 >

<ユーティリティシンクE> 給水給湯壁出し配管の場合
給水排水配管例図

止水栓位置にアングル止水栓を取り付けてください。
(止水栓は別途)

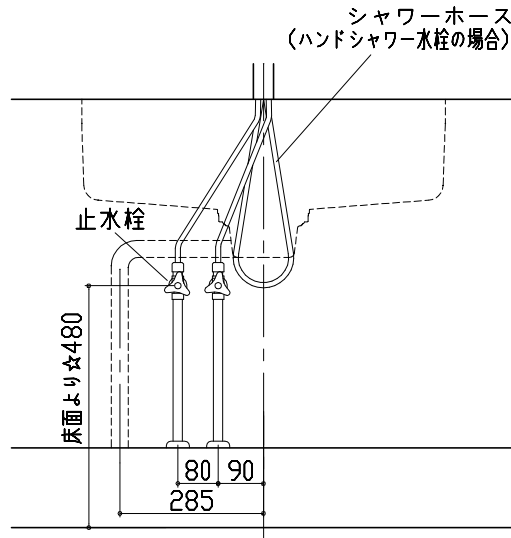

☆印寸法は天板高さに連動して変化します。

天板高さ82cm	450mm
天板高さ85cm	480mm
天板高さ88cm	510mm
天板高さ90cm	530mm

<シンク下食器洗い乾燥機>
床立上げの配管例

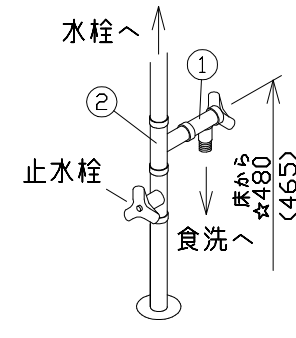

①アングル型止水栓
②片ナットチーズ
(給湯の場合は耐熱配管)
※水栓の給水(湯)管より分岐
しますので、食器洗い乾燥機
専用の給水(湯)管は不要です。

床立上げの配管例

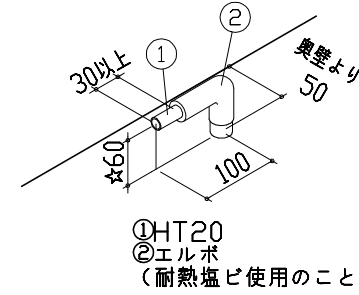

①HT20
②エルボ
(耐熱塩ビ使用のこと)

壁出しの配管例

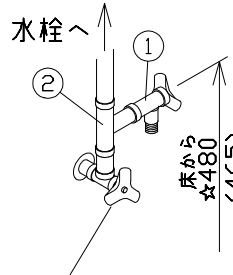

①アングル型止水栓
②片ナットチーズ
(給湯の場合は耐熱配管)
※水栓の給水(湯)管より分岐
しますので、食器洗い乾燥機
専用の給水(湯)管は不要です。

アングル型止水栓

壁出しの配管例

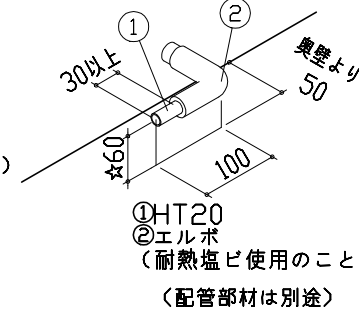

①HT20
②エルボ
(耐熱塩ビ使用のこと)
(配管部材は別途)

注) ☆印寸法は天板高さ90cmの場合
+50でも可とする。
()寸法はZ、ZSシンクの場合を示す。

<VRAT-601/751/901 R排気>

ホーロー前面パネルタイプ

後方および左右排気口位置はアルミダクト使用時の参考
寸法です。ダクト配管可能範囲につきましては弊社事業
所へお問合せください。
実際の排気用接続部品の開口部寸法はφ148です。

A寸法	ダクト使用時	<160> 180以上
	VMH丸ダクト金具L使用時	95

< >内寸法はマルチ収納対面プラン設置時寸法。

筒口	60筒口	75筒口	90筒口
W1	600	750	900
W2	530	680	830
W3	-	65	65

製品高さ	B	C
H640	574.5	639.5
H700	634.5	699.5

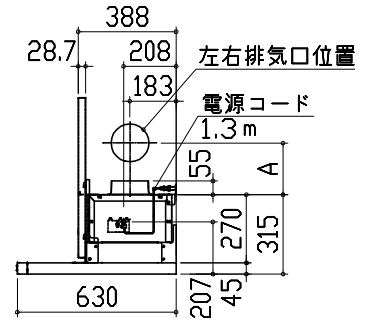
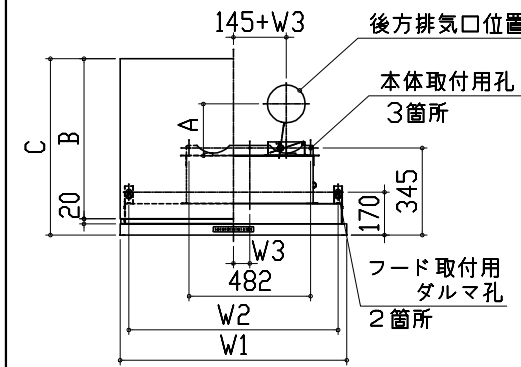
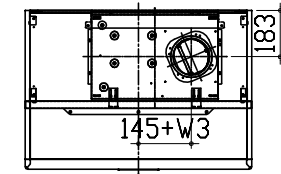

<TAF810WV60C■>

※■にはトッププレートカラーが入ります。

ガス配管例図

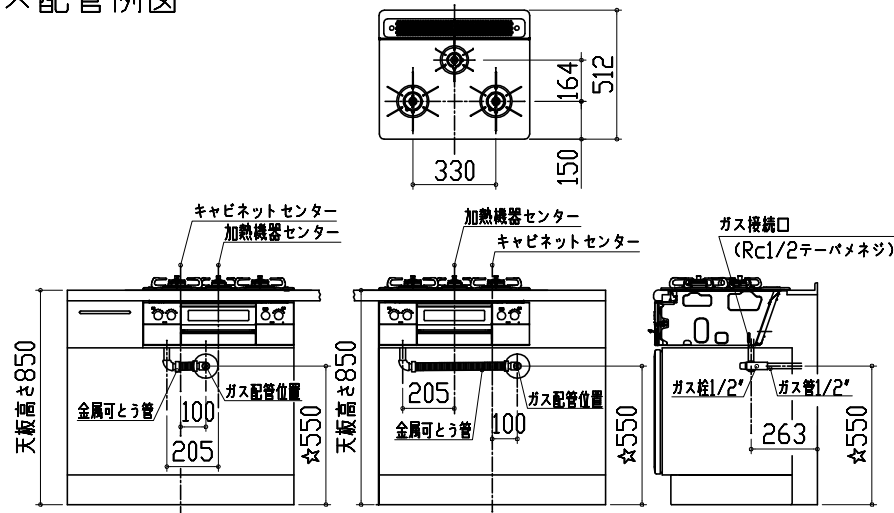

☆印寸法は天板高さに連動して変化します。

天板高さ82cm	520mm
天板高さ85cm	550mm
天板高さ88cm	580mm
天板高さ90cm	600mm

<シンク下食器洗い乾燥機>
電気配線例図

※本体を設置する場所の背壁(図の斜線部)に給・排水工事部分
を避けて125V、15Aのアースターミナル付埋込みコンセントを設
け、これに電源電線、アース線を配線してください。

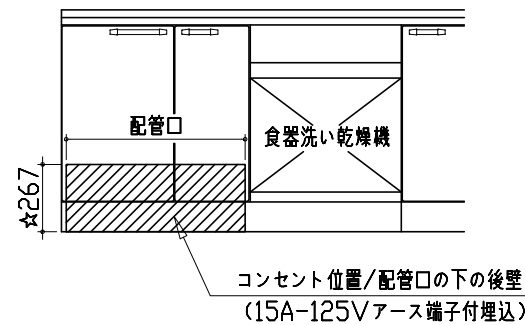

☆印寸法は天板高さに連動して変化します。

天板高さ82cm	237mm
天板高さ85cm	267mm
天板高さ88cm	297mm
天板高さ90cm	317mm

電源は100V15A以上の専用回路を
設けてください。

品番	消費電力
TKW-404A	885W
TKW-404A-SV	
TKW-404GP-ST	
EW-45R2BT	527W
EW-45R2ST	
EW-45H1ST	838W
EW-45V1ST	
EW-45L1SMT	
TKW-601C	925W
TKW-601C-SV	
NP-P60V1PKTA	990W
NP-P60V1PSTA	

<家電収納庫>
電気配線例図

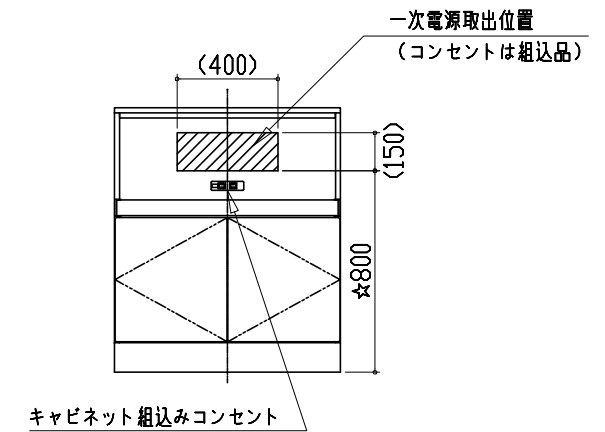

☆印寸法は天板高さに連動して変化します。

天板高さ82cm	770mm
天板高さ85cm	800mm
天板高さ88cm	830mm
天板高さ90cm	850mm

< 詳細図 2 >

< キャビネット横引配管有効寸法詳細図 >  : 配管スペース

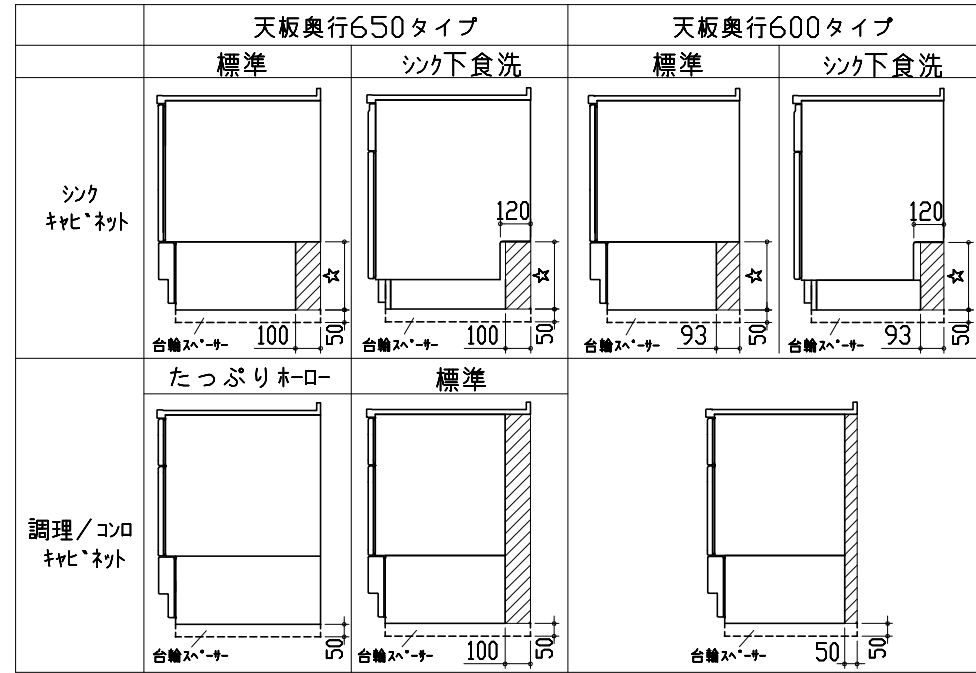

注) シンク下食洗の食洗側は対象外
注) 台輪スペーサーは天板高さ90cmの場合のみ

☆印寸法は天板高さに連動して変化します。		
	標準	シンク下食洗
天板高さ82cm	240mm	237mm
天板高さ85cm	270mm	267mm
天板高さ90cm		

< マルチ収納対面取付下地位置 >

本図は、左勝手の場合です。右勝手は左右対称になります。

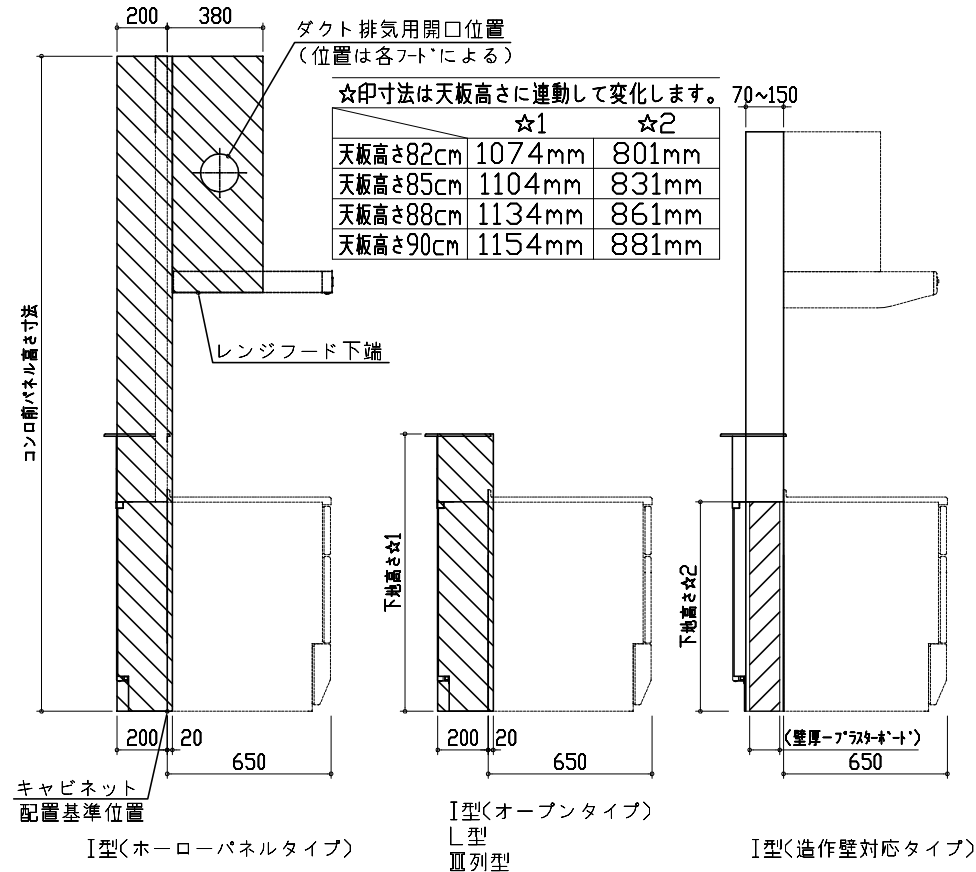

Takara standard
タカラスタンダード株式会社

現場名称 : 大阪一枚方SR SK6様邸
現場番号 : A6959774
プラン番号 : 1840E-1709-0346T

縮尺 : FREE
作成日 : 2018年3月9日

枚方ショールーム
担当営業 : 2016/4/19
担当アドバイザー : EMG-2-VPI(PW)