

ホーローシステムキッチン 御見積書

御名前 横浜-港北SR SK5Iマ-ジュ 様

業者 様

商品名 Treasia トレーシア

作成日 2020年9月19日
プラン番号 2716H-2009-0245T
現場番号 A6311455

タカラスタANDARD株式会社
港北営業所
神奈川県横浜市都筑区中川中央2丁目4-14
TEL 045-594-1612 / FAX 045-594-1616

港北ショールーム
TEL 045-594-1610 / FAX 045-594-1611

商品
御見積金額 **¥1,484,900 (税込 ¥1,633,390)**

()内の価格は税込価格<税率10%>を表示しています。

(参考) 別途 商品組付費 ¥143,000 (税込 ¥157,300)

商品御見積金額には商品組付費は含まれておりません。
商品組付費は現場の状況により変動する事があります。
又、給水・給湯・ガス・ダクト・電気等の接続工事は含まれておりません。

担当営業	担当アドバイザー	プラン作成者
	田中(恵)	田中(恵)

御見積仕様 御見積のカラー表示は参考です。最終発注時には必ず御確認下さい。

(キッチン)	(周辺収納)
奥行	奥行65cm
キッチン本体サイズ	I型255cm
天板高さ	85cm
扉カラー	ミックスウッドダーク・ブラックモ-ル
キッチンパネル	なし
引手タイプ	ハンドル引手タイプ
ワークトップ材質	アクリル人造大理石
カラー	ソリッドライトグレー
水栓	浄水器内蔵ハンドシャワ - 水栓
食器洗い乾燥機	シンク下設置間口45cmタイプ
加熱機器	60cmハイバ-ガラスコートトップガスコンロ
レンジ機器	なし
ガス種	13A
周波数	50Hz

(周辺収納)	(周辺収納)
周辺扉カラー	ミックスウッドダーク・ブラックモ-ル
キッチンパネル	なし
周辺引手タイプ	ハンドル引手タイプ
カウンター材質	人造大理石
カラー	ソリッドライトグレー

備考

この明細にはキッチンパネルは含まれておりません

御確認事項

現場状況により、別途商品搬入費が発生する場合がございますので、商品搬入費につきましては、現調の上、正式にお見積りさせていただきます。

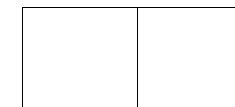

御名前 横浜-港北SR SK5Iマ-ジュ

様

現場番号	A6311455	プラン番号	2716H-2009-0245T	作成日	2020/9/19
------	----------	-------	------------------	-----	-----------

御見積明細 キッチン

御見積のカラー表示は参考です。最終発注時には必ず御確認下さい。

NO	商品名	仕様	品番	数量	単価	金額
1	人造大理石ワークトップ	アクリル人造大理石シンク(グレー)	A7IL255 PDLA	1	150,500	150,500
2	シンクキャビネット	スライド・シンク下食洗、うちにもホーロートレイ	F-RRXM120UL5(VBBKG	1	106,000	106,000
3	食器洗い乾燥機	引出し式(シルバー色)	EW-45R2SMT	1	104,000	104,000
4	食器洗い乾燥機用前面パネル	扉同色	P-DWM45VL5(BBK)-1	1	8,000	8,000
5	調理台キャビネット	足元スライド(3段引出し)・たっぷりホーローキャビネット	F-TFVR060 -5(VBBKG	1	87,500	87,500
6	コンロ用キャビネット	足元スライド・たっぷりホーローキャビネット	F-KTVR075 R5(VBBKG	1	88,500	88,500
7	浄水器内蔵ハンドシャワー水栓	12物質除去	JK106MN-1NTFT1	1	49,000	49,000
8	ガス加熱機器(ハイバ-ガラスコート)	両面焼き	TAF810WV60CD	1		
	ガス加熱機器(本体)	シルバー	TAF810WV60C 1213	1	141,000	141,000
	ガス加熱機器(トッププレート)	クリアパールダークグレー	T810-60TP-CD	1	27,000	27,000
9	見切り対応フィルター	マルチ収納対面用、ブラウン	ミキリTMB (B)	1	1,000	1,000
10	コンロ前パネル(レンジフード側)	マルチ収納対面用、パールホワイト	TMB-PKK90 (PW)	1	15,300	15,300
11	コンロ前パネル(リビング側)	マルチ収納対面用、扉同色	TMB-PKL90 (BB)	1	19,000	19,000
12	収納ユニット	マルチ収納対面用	TMB-S 165 -2	1	31,500	31,500
13	カウンター下パネル	マルチ収納対面用、扉同色	TMB-PCK90M(BB)	1	7,500	7,500
14	カウンター下パネル	マルチ収納対面用、扉同色	TMB-PCS165(BB)	1	11,000	11,000
15	引戸本体	マルチ収納対面用、扉同色	ヒキド TMB128(BBK)	1	17,000	17,000
	引戸レールセット	マルチ収納対面用、ブラック	レール TMB255(K)	1	25,000	25,000
16	パネルモール	マルチ収納対面(OPセット・横化粧用)、ブラック	TMB-PKE-ルB(K)	1	700	700
17	引戸収納棚板のみ	マルチ収納対面用、ブラウン	TMB-タナ 128L5-B	1	14,500	14,500
18	引戸収納マガジンラック付	マルチ収納対面用、ブラウン	TMB-ラック128R5-B	1	14,500	14,500
19	マルチ収納対面用カウンター	人造大理石、ソリッドライトグレー	C-5B255KML(A)	1	35,500	35,500
	【ベースキャビネット小計】			22		954,000
20	レンジフード(本体)	シロココファン、ブラック	VRAT-902ARCR(K)	1	71,000	71,000
	レンジフード用前面パネル	扉同色	VZP-90-655H(BB)	1	8,500	8,500
21	エンドパネル	扉同色	VEP-655H(BB)	1	6,900	6,900
22	リモコン		RHリモコン-2	1	2,000	2,000
23	見切り対応フィルター	レンジフード用、ブラック	ミキリW10F(K)	1	1,500	1,500
24	見切り対応フィルター	下台用、ブラック	ミキリタ10H(K)	1	700	700
25	エンドパネル	マルチ収納対面用	EP-TMB-85L(BBK)-1	1	30,000	30,000
26	レンジフード別売部品	レンジフード横壁取付金具	TMB-VRAS01カナガ	1	9,500	9,500

御名前 横浜-港北SR SK5Iマ-ジュ

様

現場番号	A6311455	プラン番号	2716H-2009-0245T	作成日	2020/9/19
------	----------	-------	------------------	-----	-----------

御見積明細 キッチン

御見積のカラー表示は参考です。最終発注時には必ず御確認下さい。

NO	商品名	仕様	品番	数量	単価	金額
27	台輪カバー	ブラック	ダイカバ-V3(K)	1	5,500	5,500
28	水切り	人大シンク用	ミズキリT	1	3,500	3,500
29	どこでもラック	フキン掛け(上面取付タイプ)	MGSK ウィフキンカケ (W	1	2,500	2,500
30	どこでもラック	フリーラック	MGSK フリーラック (W	1	1,700	1,700
31	かくせるホーローボックス	間口60cm用	ビラウラHS- 60N	1	5,900	5,900
32	かくせるホーローボックス	間口75cm用	ビラウラHS- 75N	1	6,900	6,900
33	水切りトレイ		ミズキリトレイ	1	3,900	3,900
34	コンセント	マルチ収納対面用	TMBコンセントボックス	1	3,500	3,500
35	天井幕板	チャコールグレー	P-TM140 (D)	1	4,000	4,000
キッチン合計				39		¥1,121,500

御見積明細 周辺収納

NO	商品名	仕様	品番	数量	単価	金額
36	ウォールキャビネット	周辺用吊戸、耐震タッチ付	W-M L090 -P(VBBKF-D	1	36,500	36,500
37	トールユニット上台	奥行45cm、開き扉タイプ、H2300用、耐震タッチ付	O-UAAL090 -P(VBBKF-D	1	81,000	81,000
38	トールユニット下台	奥行45cm、3段引出しタイプ、台輪ブラック	O-DFSL090 -5(VBBKGG	1	83,000	83,000
39	カウンターユニット用カウンター	奥行45cm、人造大理石、ソリッドライトグレー	C-EP 90NU (A)	1	38,000	38,000
40	家電収納ユニットキャビネット	奥行45cmタイプ	F-HW L090 -5(L)-1	1	41,000	41,000
	収納ワゴン	奥行45cm用	NW-90KJ	1	21,500	21,500
	収納ワゴン用前面扉	奥行45cm用	NWビラ90M KJ(VBBKG	1	12,300	12,300
	オープンタイプ用幕板		HWマクイタ90 (BBK)	1	3,700	3,700
41	ダストボックス	本体	DB-NWNホンタイ	3	1,250	3,750
	ダストボックス	フタ	DB-NWNフタ	3	650	1,950
42	見切り対応フィルター	トールユニット用、ブラック	ミキリ-ル10(KW)	1	500	500
43	エンドパネル	周辺用ミドル吊戸用(H700)	EP-WMN (VBBKD	1	7,500	7,500
44	エンドパネル	吊戸・トール間用H560	EP-OA-IM (VBBKD	1	6,900	6,900
45	エンドパネル	奥行45cmハイカウンター・家電収納用	EP-NIG-85 (VBBKD	1	11,500	11,500
46	間仕切り名人	Sタイプ、間口45cm用	MGマジキリJ SM 2	1	3,600	3,600
47	間仕切り名人	食器用間仕切りポール	MGマジキリボ-ルJ4	1	2,700	2,700
48	天井幕板	チャコールグレー	P-TM440 (D)	1	8,000	8,000
周辺収納合計				21		¥363,400

御名前 横浜-港北SR SK5I7-シユ 様

現場番号	A6311455	プラン番号	2716H-2009-0245T	作成日	2020/9/19
------	----------	-------	------------------	-----	-----------

商品総合計				60	¥1,484,900
-------	--	--	--	----	------------

御見積明細の価格には消費税は含まれておりません。別途消費税が必要となります。

(参考) 別途 商品組付費

キッチン商品組付費 ¥143,000 (税込 ¥157,300)

商品組付費は現場の状況により変動する事があります。又、給水・給湯・ガス・ダクト・電気等の接続工事は含まれておりません。

()内の価格は税込価格 < 税率10% > を表示しています。

■必ずご確認ください。

- ・天井高さ、吊戸棚・レンジフード取付高さをご確認ください。
- ・《 》内寸法は参考寸法です。

■表示記号について

- ・KP：キッチンパネル
- ・▽：設置基準線

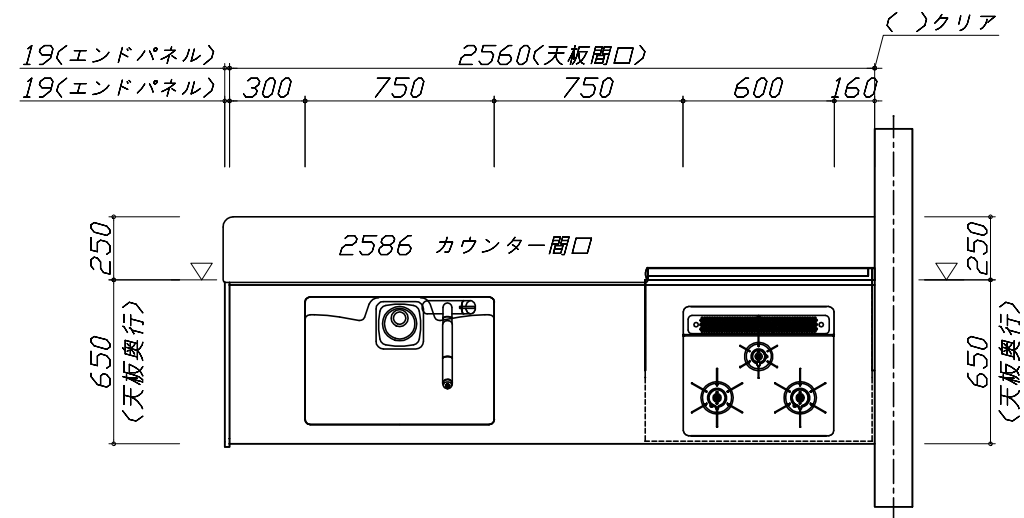
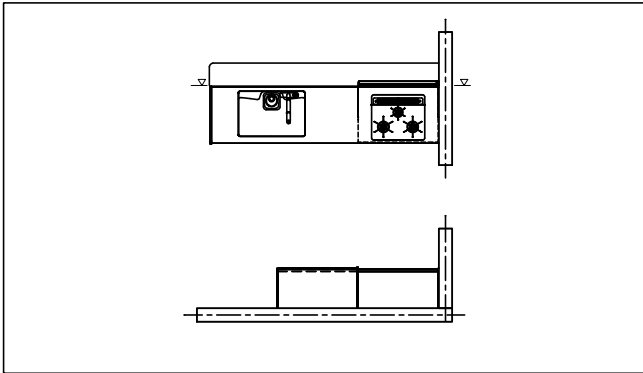

- 必ずご確認ください。
 - ・天井高さ、吊戸棚・レンジフード取付高さをご確認ください。
 - ・《 》内寸法は参考寸法です。
- 表示記号について
 - ・KP：キッチンパネル
 - ・▽：設置基準線

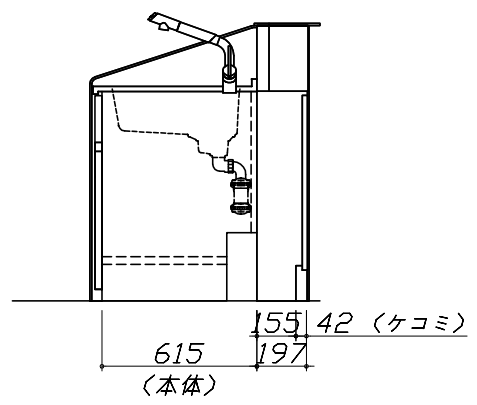
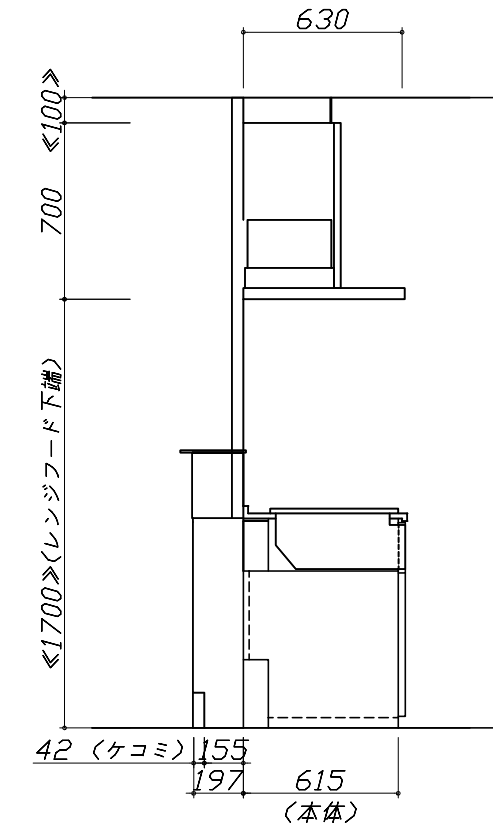
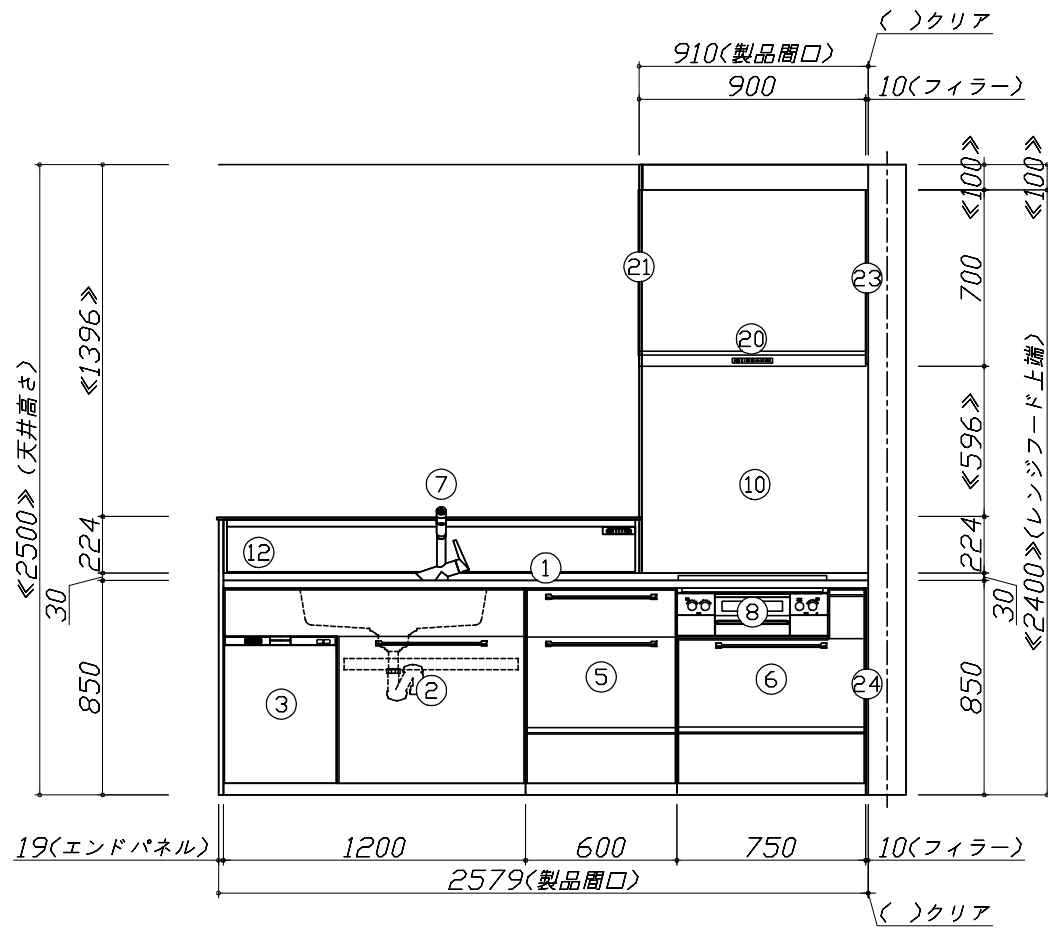
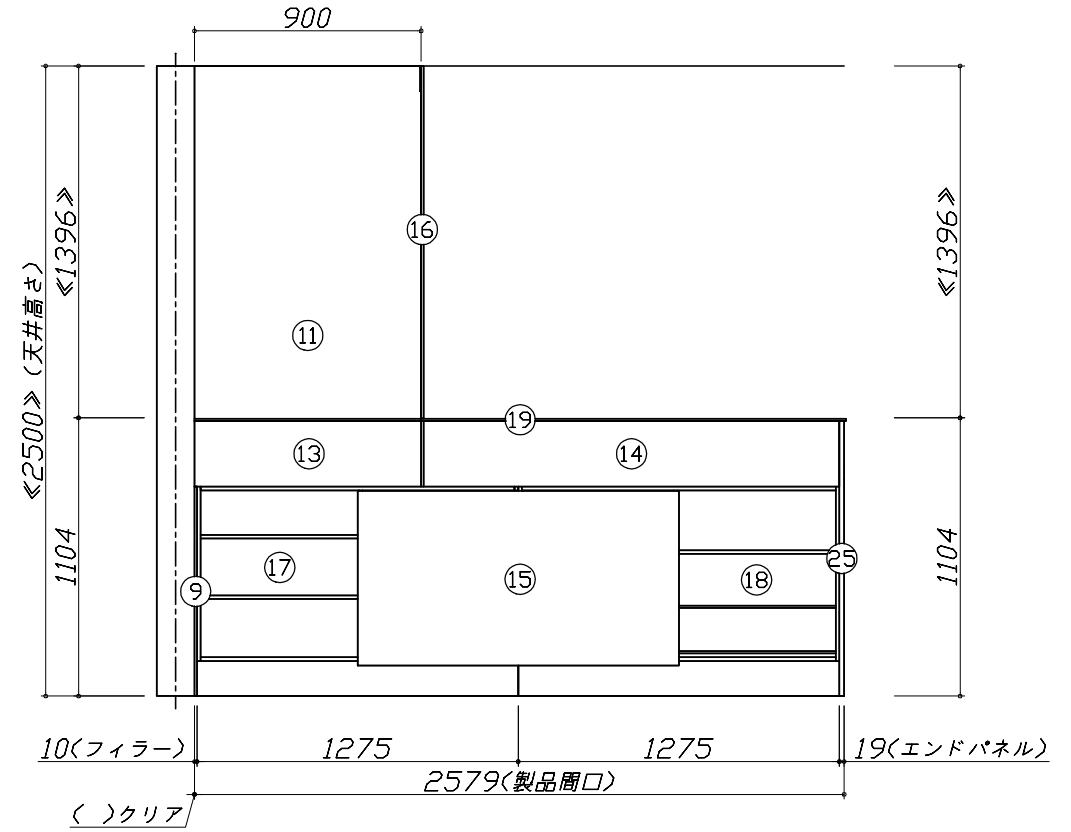

Takara standard
タカラスタンダード株式会社

現場名称： 横浜-港北SR SK5エマージュ様邸	ホーローシステムキッチン Treasia トレーシア	姿図 2	縮尺： 1 / 30
現場番号： A6311455	プラン番号： 2716H-2009-0245T	作成日： 2020年9月19日	
港北営業所	担当営業：	担当アドバイザー： 田中(恵)	

縮尺：A3サイズ等倍

- 必ずご確認ください。
 - ・天井高さ、吊戸棚・レンジフード取付高さをご確認ください。
 - ・《 》内寸法は参考寸法です。
- 表示記号について
 - ・KP：キッチンパネル
 - ・▽：設置基準線

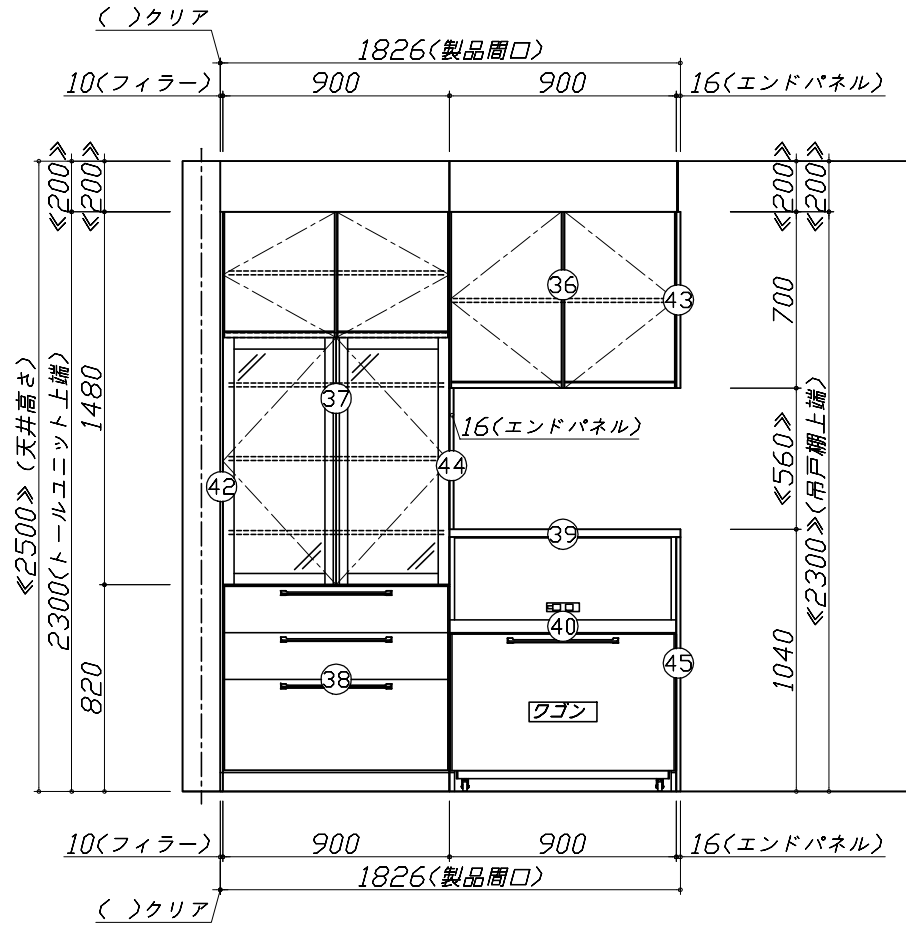
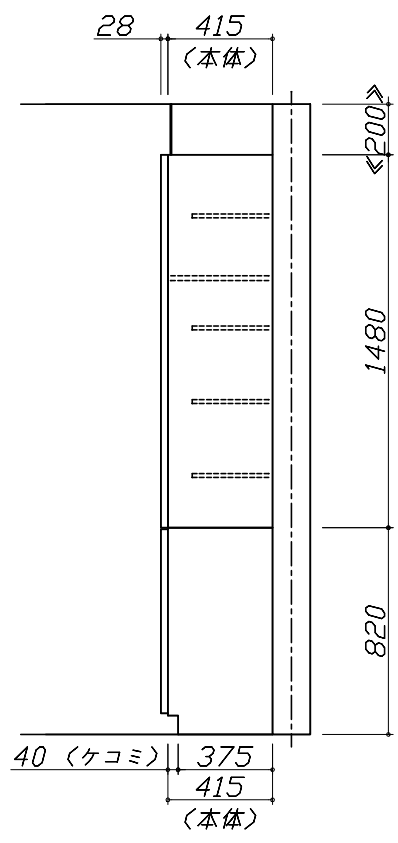
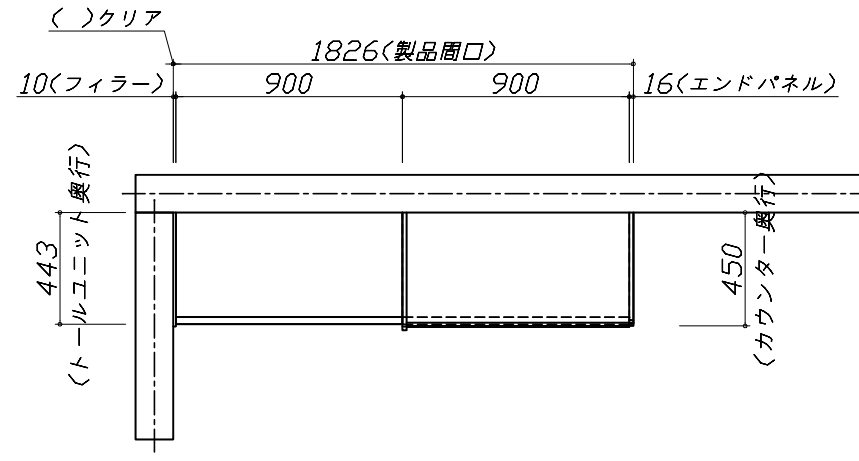
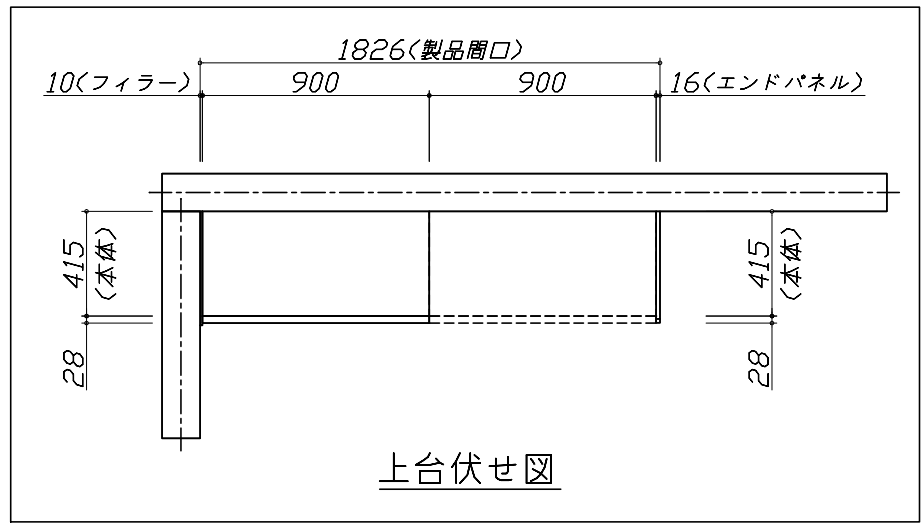

Takara standard
タカラスタンダード株式会社

現場名称： 横浜-港北SR SK5エマージュ様邸
現場番号： A6311455
港北営業所

ホーローシステムキッチン Treasia トレーシア
プラン番号： 2716H-2009-0245T
担当営業：

姿図 3 縮尺： 1 / 30
作成日： 2020年9月19日
担当アドバイザー： 田中(恵)

縮尺：A3サイズ等倍

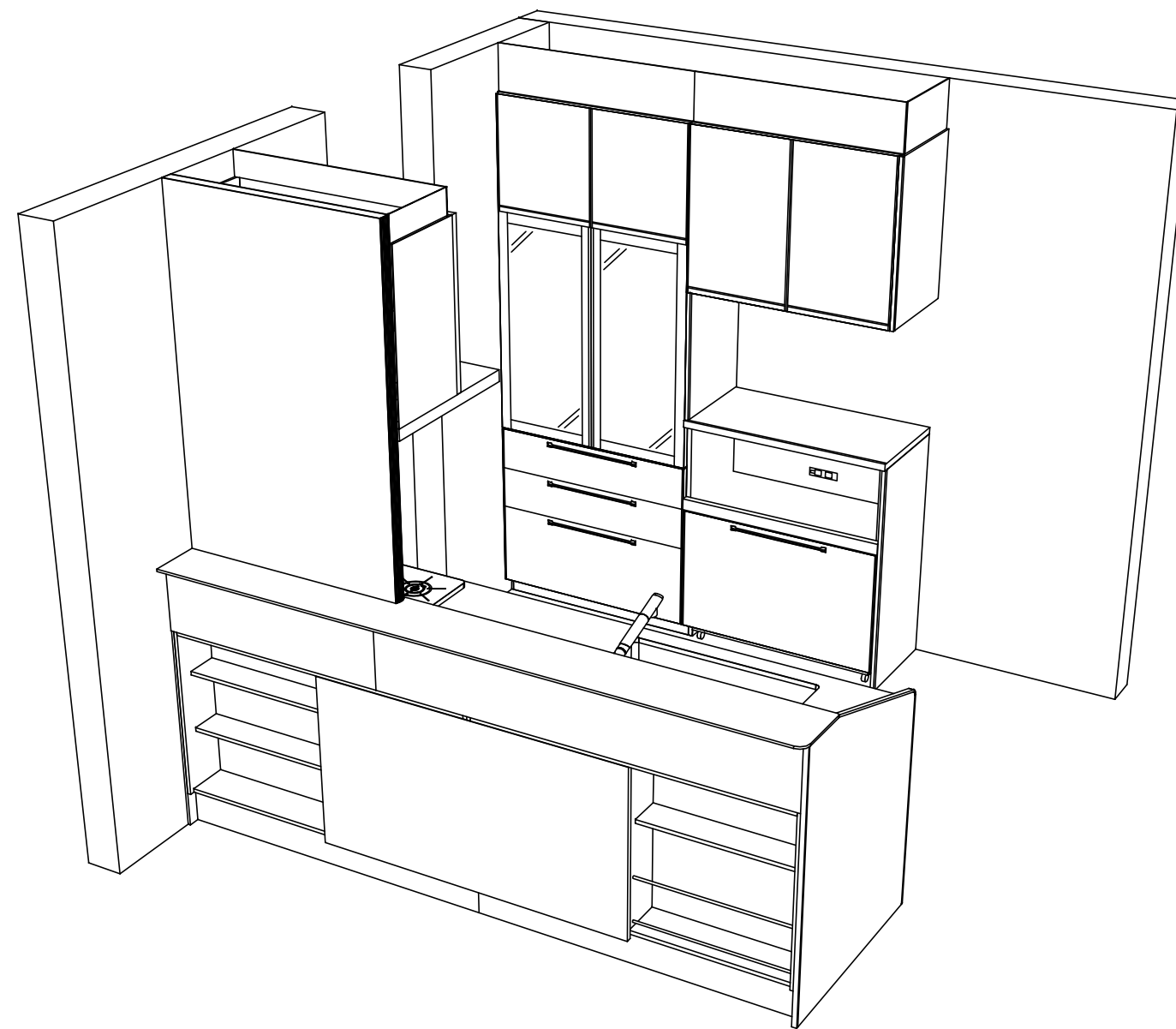
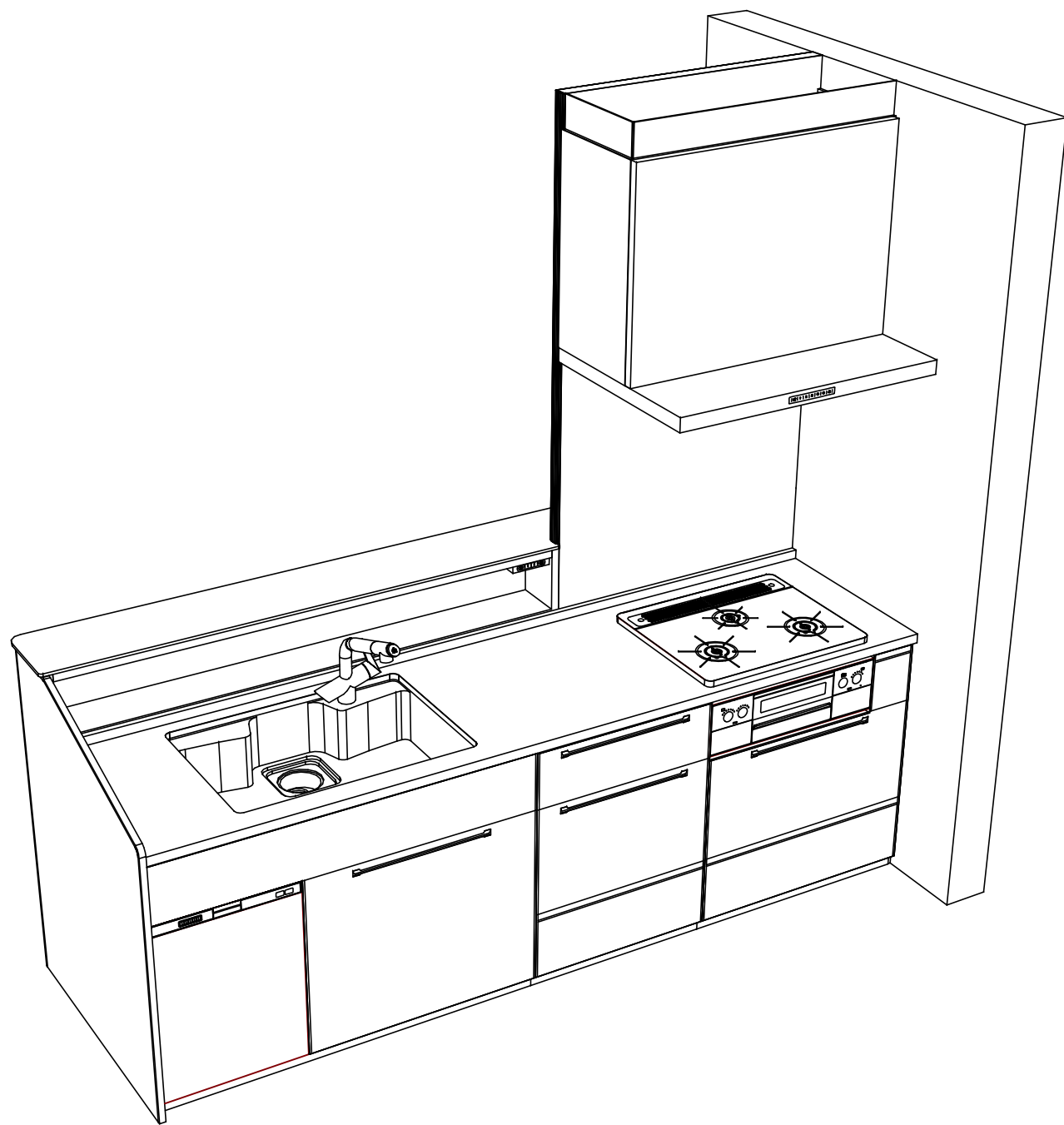

Takara standard
 タカラスタンダード株式会社

現場名称： 横浜-港北SR SK5エマージュ様邸
 現場番号： A6311455
 港北営業所

ホーローシステムキッチン Treasia トレーシア
 プラン番号： 2716H-2009-0245T
 担当営業 :

姿図 4
 縮尺： 1 / 30
 作成日： 2020年9月19日
 担当アドバイザー： 田中(恵)

縮尺：A3サイズ等倍

■商品仕様概要

商品仕様	商品シリーズ	ホーローシステムキッチン TREASIA トレーシア		
	タイプ	足元スライドタイプ		
	扉カラー	ミックスウッド・ダーク・ブラック		
	引手種類	ハンドル引手タイプ		
	天板形状・周口	I型255cm		
		-		
	奥行	奥行65cm		
	天板高さ	85cm		
	キッチンパネル	-		
	キッチンパネルカラー	なし		
見切り・エッジ材	-			

■商品仕様書（キッチン側）

品目	仕様			備考
天板	材質	アクリル人造大理石	色 ソリッドライトグレー	
	シンク	アクリル人造大理石シンク	色 グレー	
	部品	-		
		-		
		ミスト		
		-		
下台	本体	ホーロー製	色 ホワイト	
	底板	ホーロー製		
	引出し	ホーロー製		
	レール・丁番	ソフトクローズレール		
	部品(標準)	かくせるホーローボックス		
	部品(オプション1)	たっぷりホーローキャビネット		
	部品(オプション2)	うちにもホーロートレイ		
設備仕様(下台)	水栓1	JK106MN-1NTFT1		
	水栓2	-		
	食器洗い乾燥機	EW-45R2SMT	色 シルバー	125V-15A・アース付コンセント
	加熱機器(本体)	TAF810WV60CD	色 シルバー	
	加熱機器(トッププレート)	ハイパーガラスコートトップ	色 クリアパールダークグレー	
加熱機器(レンジ)	-			
吊戸棚	本体	-		
	耐震ラッチ	-		
	部品	-		
レンジフード	品名	VRAT-902ARCR(K)	色 ブラック	125V-15A(2芯コンセント)
	ファン仕様	シロッコファン(排気タイプ)		
	部品	-		
		-		
		RHリモコン2、TMB-VRAS01材が		
設備仕様(上台)	照明ユニット	-		
	アイラック	-		
	電動昇降吊戸棚	-		
	昇降棚	-		
エンドパネル	材質	-		
		ホーロー製	色 ミックスウッドダーク	
天井幕板	品名	P-TM140 (D)	色 チャコールグレー	

■商品仕様書（周辺収納側）

品目	仕様			備考
周辺仕様	周辺扉カラー	ミックスウッド・ダーク・ブラック		
	周辺引手タイプ	ハンドル引手タイプ		
	キッチンパネル	なし		
ツールユニット	本体	木製	色 ホワイト	
	底板	木製		
	引出し	ホーロー製		
	レール	ソフトクローズレール		
	丁番	-		
	耐震ラッチ	有		
	部品	棚板		
カウンターユニット	本体	-		
	底板	-		
	レール	-		
	丁番	-		
家電収納	本体	ホーロー製	色 ホワイト	100V
	部品	収納ワゴン		
周辺カウンター	材質	人造大理石	色 ソリッドライトグレー	
吊戸棚	本体	化粧ボード	色 ホワイト	
	耐震ラッチ	有		
	部品	棚板		
設備仕様(上台)	アイラック	-		
エンドパネル	材質	ホーロー製	色 ミックスウッドダーク	
天井幕板	品名	P-TM440 (D)	色 チャコールグレー	

■必ずご確認ください。

- ・天井高さ、吊戸棚・レンジフード取付高さをご確認ください。
- ・《 》内寸法は参考寸法です。

■設備図の見方、表示記号について

- ・寸法はキッチンパネル厚みとクリア寸法を含んでいません。
- ・KP：キッチンパネル
- ・▽：設置基準線

■必ずお読みください

1)以下の工事・部材は別途ご用意ください。

- ・周囲躯体、仕上げ、取付用下地工事
- ・ダクト工事、壁面開口、屋外化粧カバー取付等
- ・給排水配管、電気配線、ガス配管及び接続工事

2)本体の取付以外の関連工事は法的有資格者による工事が必要になります。

- ・大工工事、電気工事、ガス配管工事、管工事、建具工事等

3)キッチンパネルを設置する壁面下地は
 プラスターボード仕上げをお願いします。

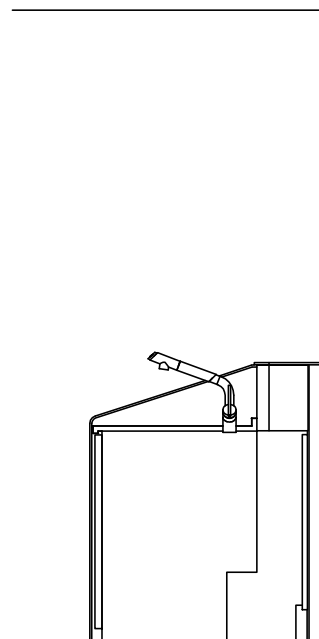

固定下地位置

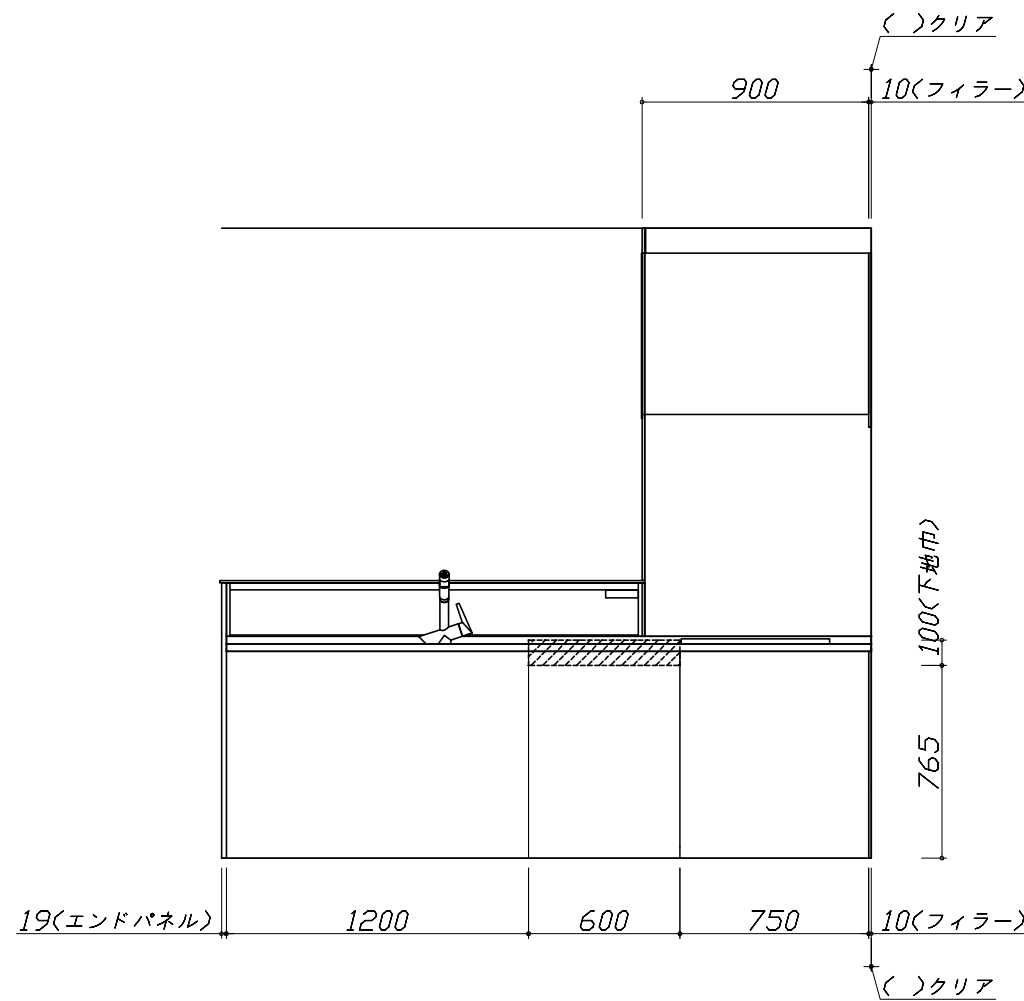

固定下地位置

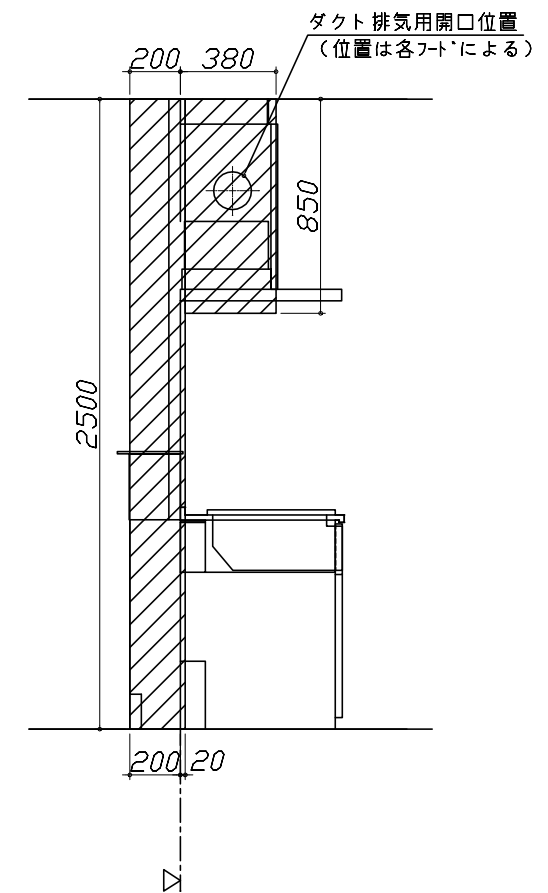

固定下地位置

■必ずご確認ください。

- ・天井高さ、吊戸棚・レンジフード取付高さをご確認ください。
- ・《 》内寸法は参考寸法です。

■設備図の見方、表示記号について

- ・寸法はキッチンパネル厚みとクリア寸法を含んでいません。
- ・KP：キッチンパネル
- ・▽：設置基準線

■吊戸棚取付注意事項

- 吊戸棚の取付は、必ず商品同梱の専用ネジ（トラスタッピンネジ4.5×60）を使用してください。
- 固定下地は固定位置を中心に幅100mm以上、厚み12mm以上の十分な強度を持つ合板をお願いします。

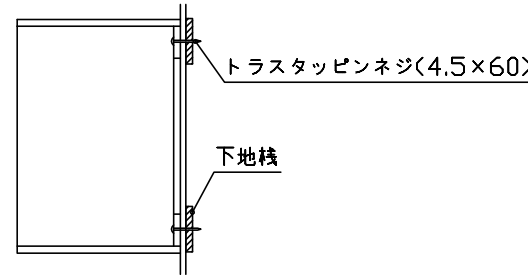

■必ずお読みください

1)以下の工事・部材は別途ご用意ください。

- ・周囲躯体、仕上げ、取付用下地工事
- ・ダクト工事、壁面開口、屋外化粧カバー取付等
- ・給排水配管、電気配線、ガス配管及び接続工事

2)本体の取付以外の関連工事は法的有資格者による工事が必要になります。

- ・大工工事、電気工事、ガス配管工事、管工事、建具工事等

3)キッチンパネルを設置する壁面下地は、プラスターボード仕上げをお願いします。

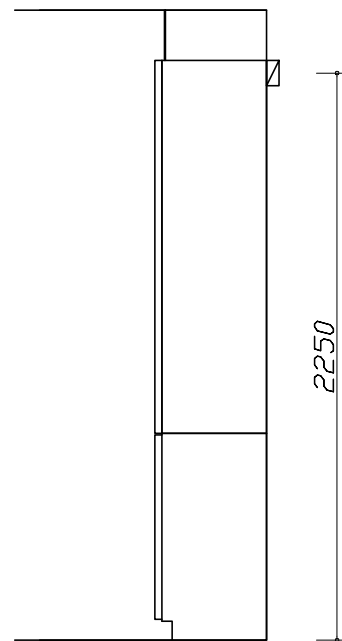

固定下地位置

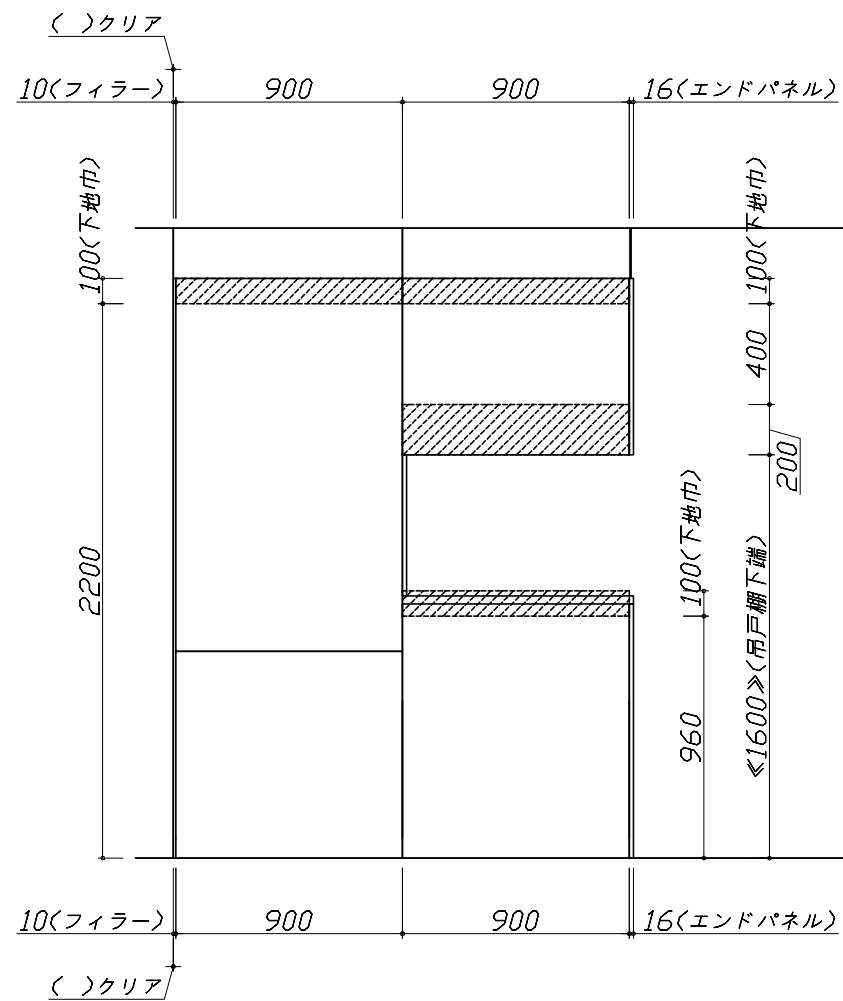

固定下地位置

固定下地位置

■必ずご確認ください。

- ・天井高さ、吊戸棚・レンジフード取付高さをご確認ください。
- ・《 》内寸法は参考寸法です。

■設備図の見方、表示記号について

- ・寸法はキッチンパネル厚みとクリア寸法を含んでいません。
- ・KP：キッチンパネル
- ・▽：設置基準線

■設備記号

記号	記号の意味	記号	記号の意味
○	給水位置	⊖	コンセント位置
●	給湯位置	⊖E	7-ス付コンセント位置
⊘	排水位置	⊖ET	7-スターミナル付コンセント位置
⊙	ガス配管位置	g	電源取出位置
⊕	電源位置		

⊔ : 点検口

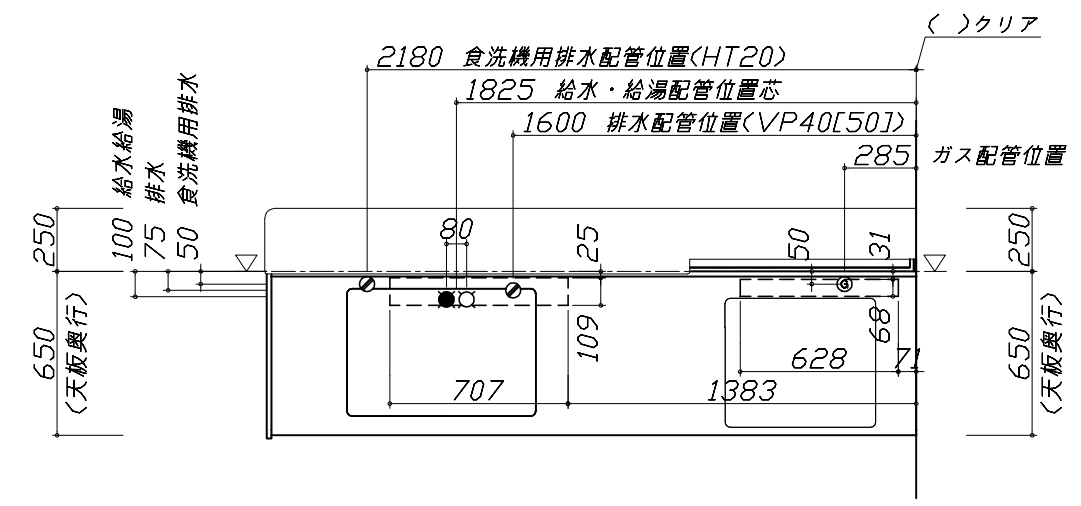

■必ずお読みください

1)以下の工事・部材は別途ご用意ください。

- ・周囲躯体、仕上げ、取付用下地工事
- ・ダクト工事、壁面開口、屋外化粧カバー取付等
- ・給排水配管、電気配線、ガス配管及び接続工事

2)本体の取付以外の関連工事は法的有資格者による工事が必要になります。

- ・大工工事、電気工事、ガス配管工事、管工事、建具工事等

■機器類電源詳細

1	食洗機用電源	15A-125V E付埋込コンセント	⊖ET
2	レンジフード用電源	15A-125V E付埋込コンセント 消費電力145W	⊖E
3	コンセントボックス用電源	15A-100V コード必要長さは詳細図参照	g

※ダクト配管可能範囲は詳細図参照

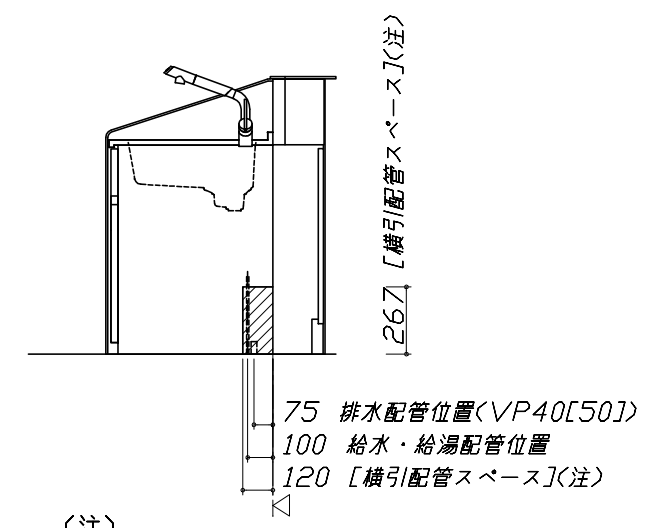

食洗機部分は横引配管スペース無し

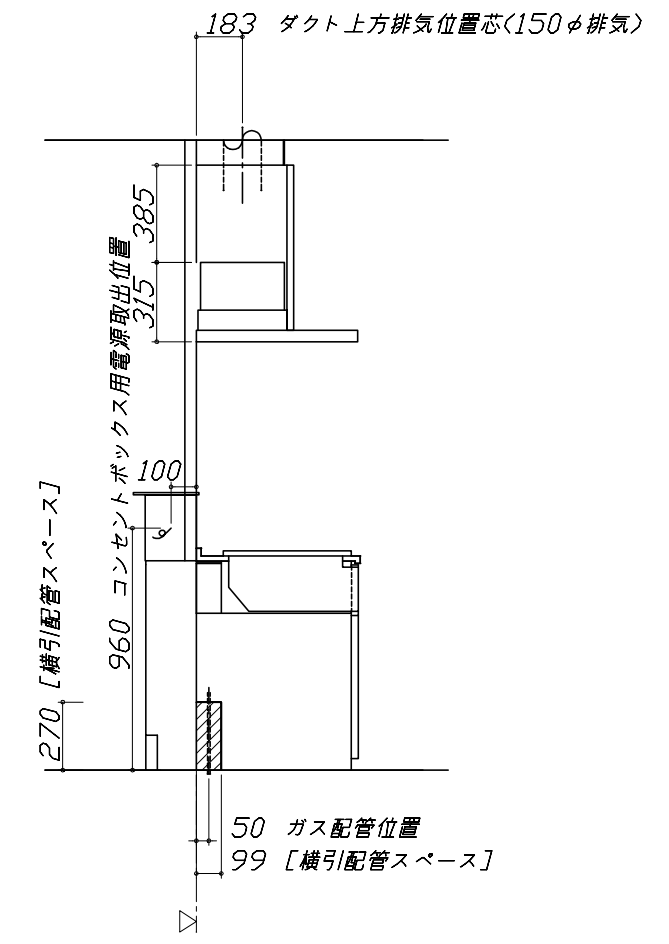
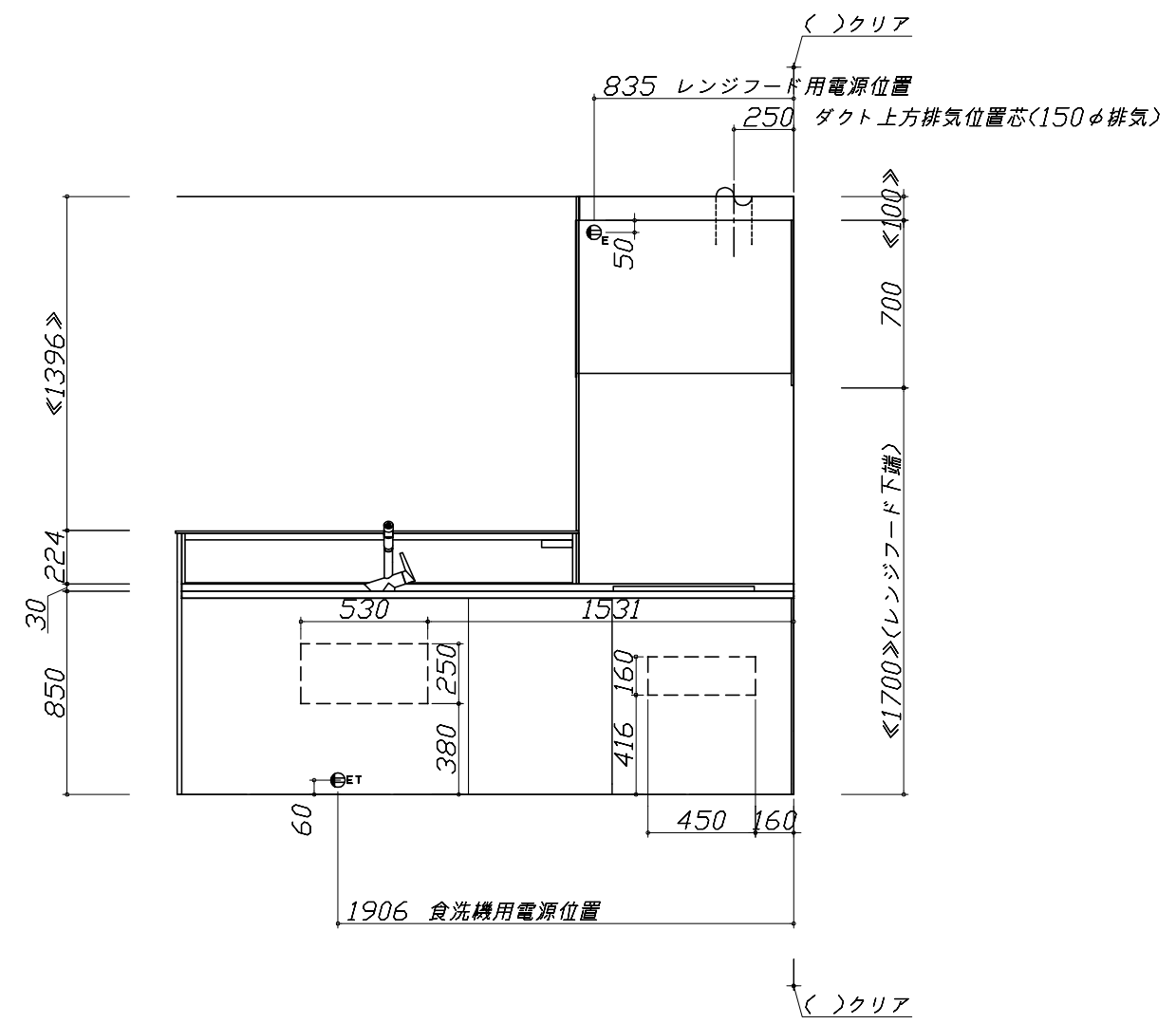

- 必ずご確認ください。
 - ・天井高さ、吊戸棚・レンジフード取付高さをご確認ください。
 - ・《 》内寸法は参考寸法です。
- 設備図の見方、表示記号について
 - ・寸法はキッチンパネル厚みとクリア寸法を含んでいません。
 - ・KP：キッチンパネル
 - ・▽：設置基準線

- 必ずお読みください
- 1)以下の工事・部材は別途ご用意ください。
 - ・周囲躯体、仕上げ、取付用下地工事
 - ・ダクト工事、壁面開口、屋外化粧カバー取付等
 - ・給排水配管、電気配線、ガス配管及び接続工事
- 2)本体の取付以外の関連工事は法的有資格者による工事が必要になります。
 - ・大工工事、電気工事、ガス配管工事、管工事、建具工事等

■機器類電源詳細

1	家電収納ユニット用電源	15A-100V・コト`必要長さ1m	9
---	-------------	--------------------	---

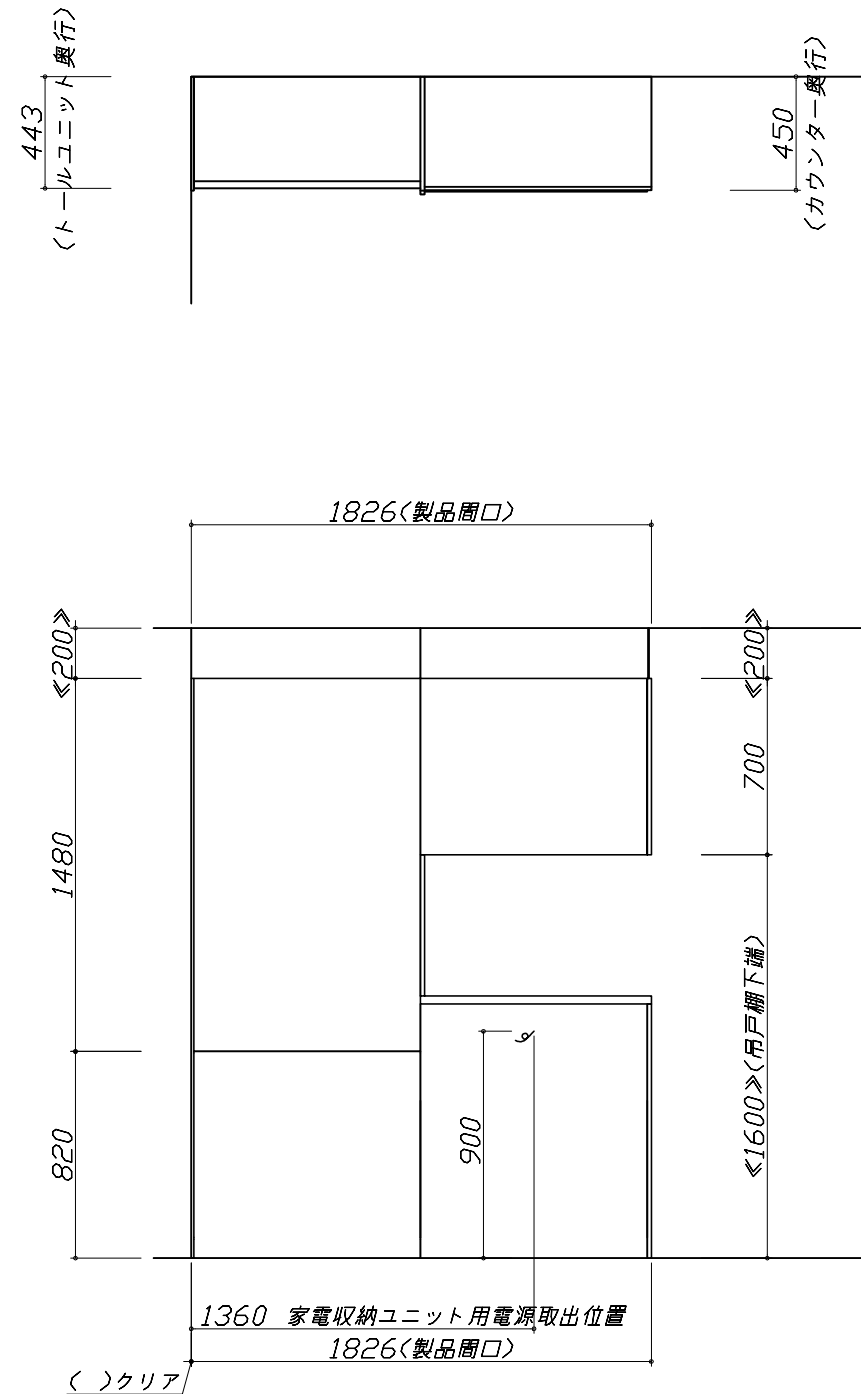
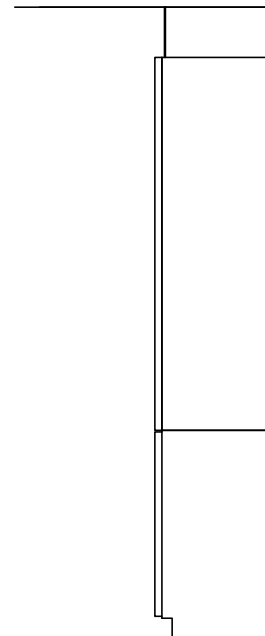

人大シンク給水排水配管例図

給水給湯壁出し配管の場合
止水栓位置にアングル止水栓を取り付けてください。
(止水栓は別途)

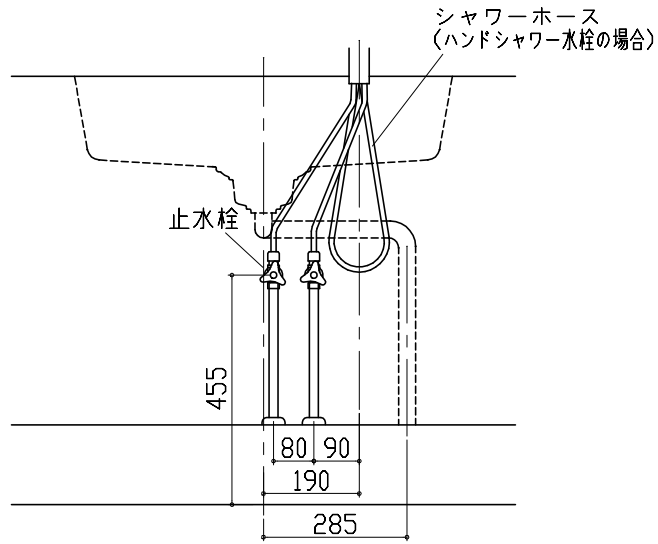

シンク下食器洗い乾燥機 配管例図

床立上げの配管例

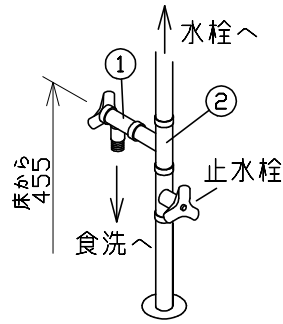

壁出しの配管例

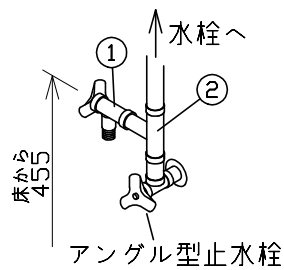

- 必要部材
①止水栓
②片ナットチーズ
(給湯の場合は耐熱配管)
*水栓の給水(湯)管より分岐しますので、食器洗い乾燥機専用の給水(湯)管は不要です。
*必要部材は建築側用意となります。

床立上げの配管例

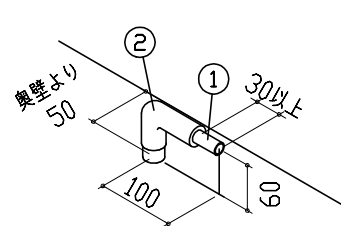

壁出しの配管例

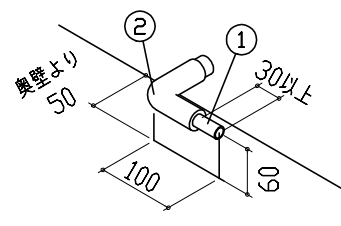

- 必要部材
①HT20
②エルボ
(耐熱塩ビ使用のこと)
*必要部材は建築側用意となります。

レンジフード詳細図

<VRAT-902 R排気>

右排気口位置はアルミダクト使用時の参考寸法です。
実際の排気用接続部品の開口部寸法はφ148です。

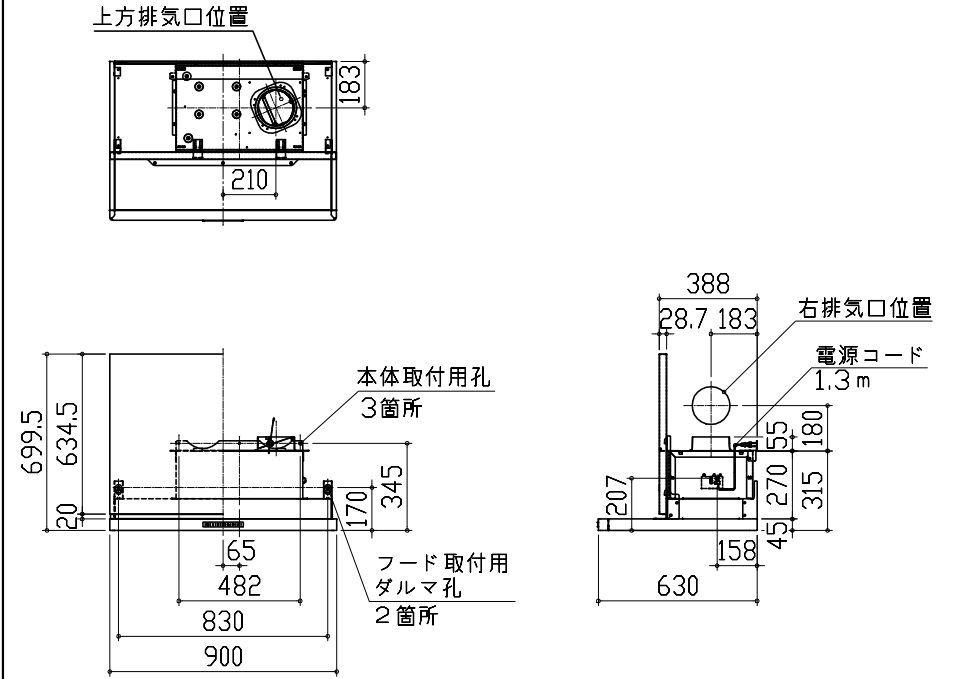

ガス配管例図

<TAF810WV60C ■>

*■にはトッププレートカラーが入ります。

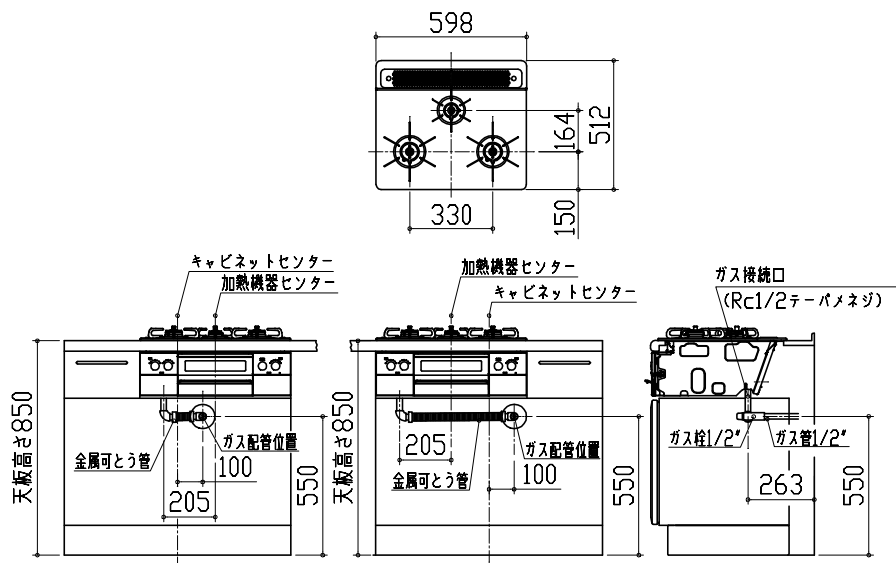

シンク下食器洗い乾燥機 電気配線例図

電源は100V15A以上の専用回路を
設けてください。

品番	消費電力
EW-45R2SMT	527W

*本体を設置する場所の背壁(図の斜線部)に給・排水工事部分
を避けて125V、15Aのアースターミナル付埋込みコンセントを設
け、これに電源電線、アース線を配線してください。

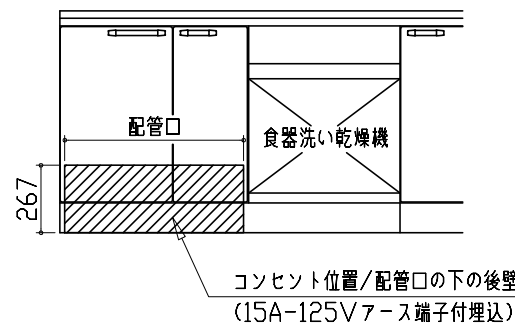

レンジフード詳細図 ダクト配管可能範囲

<VRAT 風圧シャッター R排気>

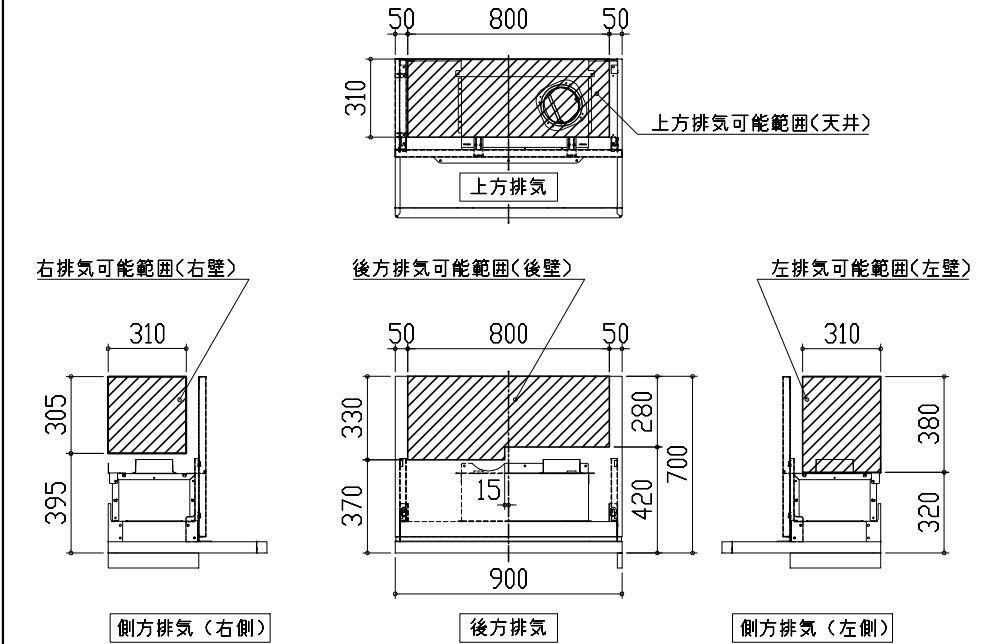

- 注)
●本図はアルミダクトφ150を使用した場合の配管可能範囲である。
断熱材を取付ける場合は厚みを考慮すること。
●リフォーム時など、既設の壁排気口を利用する場合、P変換アタッチメント(別売)を使用すること。

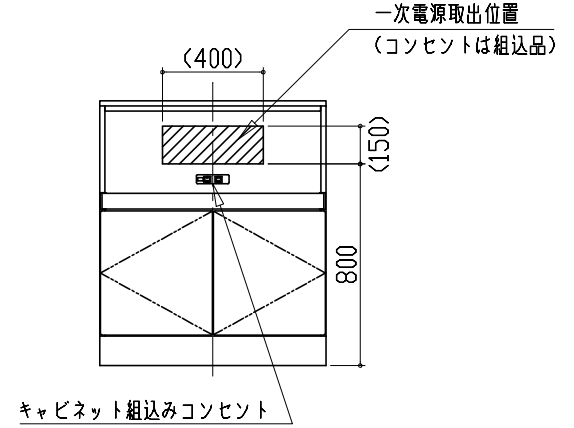
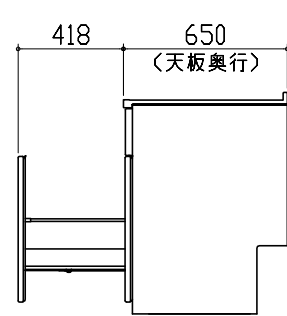
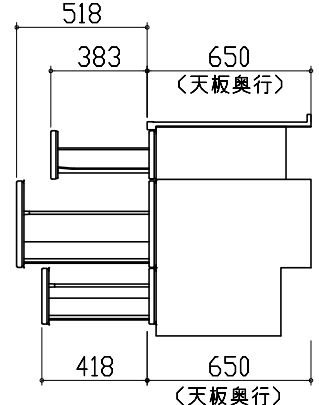
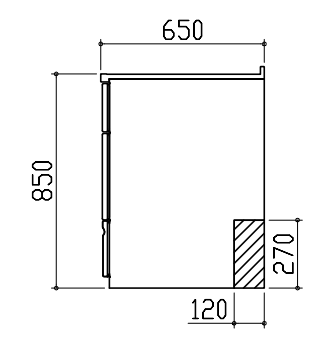
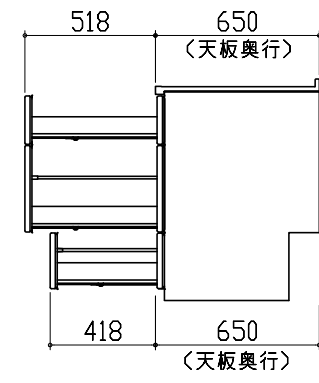
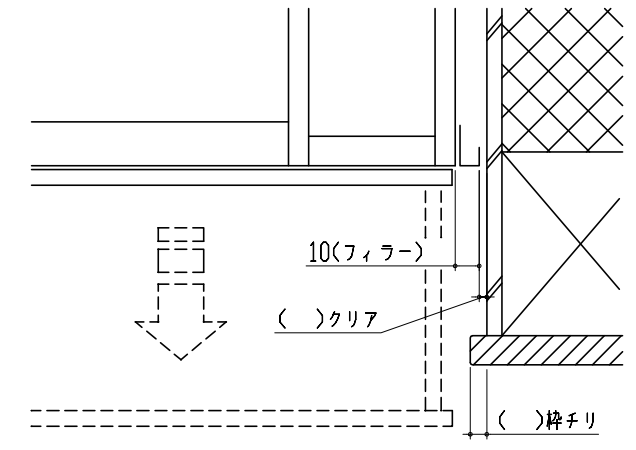
<p>家電収納庫 電気配線例図</p> <p><奥行45cm></p> <p>電源は100V15A以上の専用回路を 設けてください。</p> 	<p>キャビネット引出寸法 詳細図</p> <p>【シンクキャビネット】</p> 	<p>キャビネット引出寸法 詳細図</p> <p>【コンロキャビネット】</p> 	
<p>横引配管有効寸法 詳細図</p> <p>【調理キャビネット】</p>	<p>キャビネット引出寸法 詳細図</p> <p>【調理キャビネット】</p>	<p>エンド取り合い詳細図</p> <p>【キッチン本体 右側】</p>	
<p>足元スライドたっぷり収納タイプ</p>  <p>▨ : 配管スペース</p>		 <p>■ 留意事項 引出しを開けたときにドア枠・窓枠・巾木と干渉しないようクリアを確保してください。</p>	
<p>Takara standard タカラスタンダード株式会社</p>	<p>現場名称： 横浜-港北SR SK517-シイ様邸 現場番号： A6311455 港北営業所</p>	<p>ホーローシステムキッチン Treasia トレーシア プラン番号： 2716H-2009-0245T 担当営業：</p>	<p>詳細図 2 縮尺： FREE 作成日： 2020年9月19日 担当アドバイザー： 田中(恵)</p>

エンド取り合い詳細図

【周辺 左側】

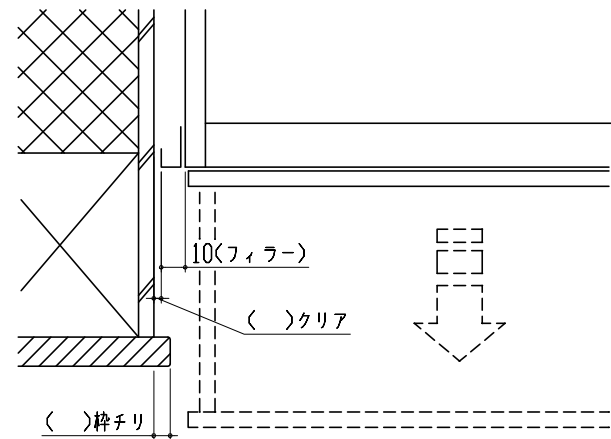

■ 留意事項

引出しを開けたときにドア枠・窓枠・巾木と干渉しないようクリアを確保してください。

コンセントボックス用電源取出位置図

本図は、左勝手の場合です。

電源は100V15A以上の専用回路を設けてください。

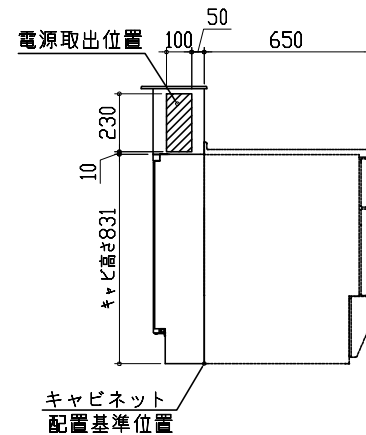

【電源線長さ一覧】

プラン	電源長さ
I型・ホーローパネルタイプ	1500mm
I型・オープンタイプ	
L型	600mm
II列型	
I型・造作壁タイプ	

天井幕板施工例図

