

ホーローシステムキッチン 御見積書

御名前 横浜-港北SR 2FSK2E-テル 様

業者 様

商品名 Edel エーデル(Mタイプ)

商品
御見積金額 **¥310,200 (税込 ¥341,220)**

()内の価格は税込価格<税率10%>を表示しています。

(参考) 別途 商品組付費 別途

商品御見積金額には商品組付費は含まれておりません。
商品組付費は現場の状況により変動する事があります。
又、給水・給湯・ガス・ダクト・電気等の接続工事は含まれておりません。

御見積仕様

(キッチン)

奥行	奥行65cm
キッチン本体サイズ	I型210cm
天板高さ	85cm
扉カラー	ライトグリーン
キッチンパネル	なし
ワークトップ材質	ステンレス
カラー	オーバルエンボス加工
水栓	シングルレバー水栓
食器洗い乾燥機	なし
加熱機器	60cmホーロートップガスコンロ
レンジ機器	なし
ガス種	13A
周波数	50Hz

御確認事項

作成日 2021年6月15日
プラン番号 2716H-2106-0199T
現場番号 A6637560

タカラスタANDARD株式会社
港北ショールーム
神奈川県横浜市都筑区中川中央2丁目4-14

TEL 045-594-1610 / FAX 045-594-1611
横浜支店 販売課
TEL 045-435-8033 / FAX 045-435-8051

担当営業	担当アドバイザー	プラン作成者
		売却用

備考

キッチンパネルは含まれておりません。



御名前 横浜-港北SR 2FSK2I-テル

様

現場番号	A6637560	プラン番号	2716H-2106-0199T	作成日	2021/6/15
------	----------	-------	------------------	-----	-----------

御見積明細 キッチン

NO	商品名	仕様	品番	数量	単価	金額
1	ステンレスワークトップ	ZSシンク(小物置き)	TIIN210 VALY	1	46,000	46,000
	排水トラップセット		STラップHSK2-J	1	1,700	1,700
2	シンクキャビネット	扉	F-RNTM090 -5(ESM B	1	38,300	38,300
3	調理台キャビネット	スライド(2段引出し)	F-TDSZ045 -5XESM B	1	33,000	33,000
4	コンロ用キャビネット	扉	F-KFTZ075 R5(ESM B	1	29,000	29,000
5	水栓	シングルレバー水栓	KXS870JT	1	14,000	14,000
6	ガス加熱機器(ホ-ロ-トップ・ブラック)	片面焼き	TN34-60 1213	1	42,000	42,000
	【ベースキャビネット小計】			7		204,000
7	ウォールキャビネット	レンジフード横タイプ、耐震ラッチ付	W-M A120FLP(ESM B	1	32,000	32,000
8	照明ユニット	10W(LED仕様)	SMY-57 LED	1	13,000	13,000
9	レンジフード	シロッコファン(ブラック色)	VUS-905AD (K)	1	29,000	29,000
	前幕板	高さ70cmタイプ、ブラック色	マイマクイタ90SA350CK	1	3,000	3,000
10	レンジフード別売部品	横化粧板	ヨコシヨウイクSA700(K)	1	3,500	3,500
11	シロッコファン用排気金具	上方排気接続用	マルダクカナグ(U)	1	3,000	3,000
12	エンドパネル	下台用	EP-XN-85 (ESM B	2	8,500	17,000
	エンドパネル用施工部材		EP-XNカナグセットE	1		
13	エンドパネル	ウォールキャビネット、電動昇降、VUSVDS用	EP-WM (ESM B	1	6,000	6,000
14	どこでもラック	鍋ふたホルダー	MGSK ナベフタホルダ (W	1	3,900	3,900
15	直管アダプター		チョカンAD2インチ	1	300	300
	小計			12		110,700
	照明ユニット展示品はSMY-601		SMY-601	1	8,000	8,000
	照明ユニットLEDマイナス			1	-13,000	-13,000
	レンジフード	シロッコファン(ブラック色)	VUS-905AD(K)	1	-29,000	-29,000
	レンジフード	シロッコファン(ブラック色)	VUS-905AD(K)	1	29,500	29,500
	キッチン合計			23		¥310,200
	商品総合計			23		¥310,200

御見積明細の価格には消費税は含まれておりません。別途消費税が必要となります。

御名前 横浜-港北SR 2FSK2I-テル 様

現場番号	A6637560	プラン番号	2716H-2106-0199T	作成日	2021/6/15
------	----------	-------	------------------	-----	-----------

(参考) 別途 商品組付費

キッチン商品組付費

別途

商品組付費は現場の状況により変動する事があります。又、給水・給湯・ガス・ダクト・電気等の接続工事は含まれておりません。

()内の価格は税込価格<税率10%>を表示しています。

平面図

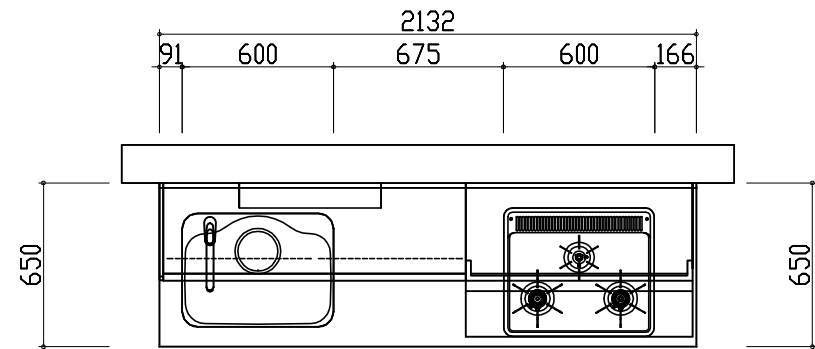
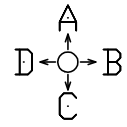

D側面図

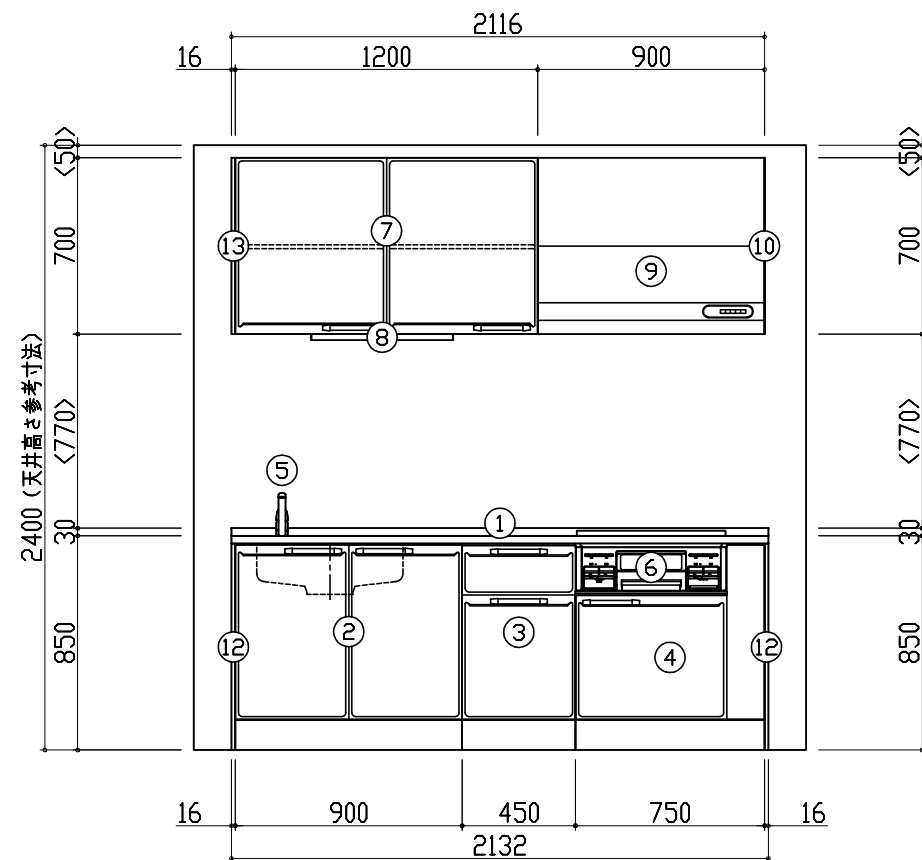
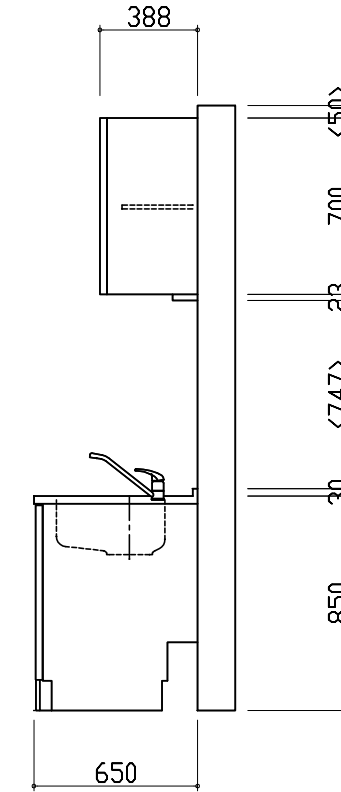

B側面図

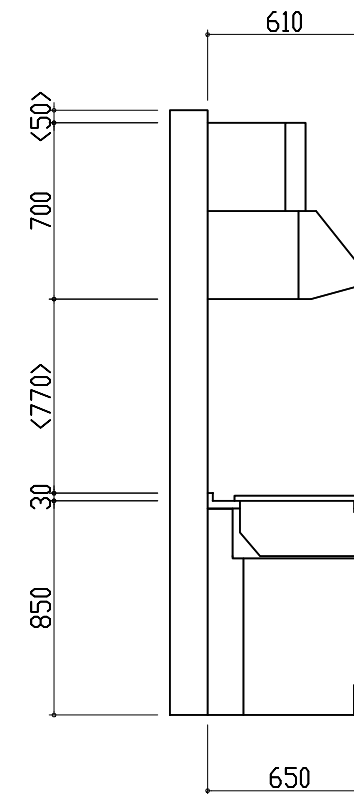

A正面図

- このレイアウトプランは参考図面ですので価格・仕様・設置・納期等の詳細については注文依頼先、設置業者の方に必ず確認していただきますようお願い致します。
- 壁側のキャビネットがスライドタイプ・足元スライドタイプの場合、額縁・幅木等との干渉にご注意ください。
- 製品の外形寸法は概略表記しております。

