

# ぴったりサイズ木製システムキッチン 御見積書

御名前 新奈良ショールーム エーテル 様

業者 様

商品名 Refit リフィット

作成日 2020年3月16日  
プラン番号 1809H-2003-0398T  
現場番号 A9179145

タカスタンダード株式会社  
奈良営業所  
奈良県橿原市新賀町129-1  
TEL 0744-29-6750 / FAX 0744-29-6751

商品  
御見積金額 **¥1,165,600 (税込 ¥1,282,160)**

( )内の価格は税込価格<税率10%>を表示しています。

**(参考) 別途 商品組付費 ¥140,000 (税込 ¥154,000)**

商品御見積金額には商品組付費は含まれておりません。  
商品組付費は現場の状況により変動する事があります。  
又、給水・給湯・ガス・ダクト・電気等の接続工事は含まれておりません。

奈良ショールーム  
TEL 0744-29-6758 / FAX 0744-29-6759

担当営業	担当アドバイザー	プラン作成者

## 備考

## 御見積仕様

(キッチン)

キッチン本体サイズ	I型255cm
天板高さ	85cm
扉カラー	ヒッコリーミディアム
引手	バー引手(ブラック)
キッチンパネル	コンクリートライト
ワークトップ材質	アクリル人造大理石
カラー	ソリッドホワイト
水栓	ハンドシャワー水栓
食器洗い乾燥機	シンク下設置間口45cmタイプ
加熱機器	IHヒーター
レンジ機器	なし
ガス種	未定
周波数	60Hz

(周辺収納)

周辺扉カラー	ヒッコリーミディアム
周辺引手	バー引手(ブラック)
キッチンパネル	なし
カウンター材質	メラミン
カラー	ホワイト

## 御確認事項

No.\*

御名前 新奈良ショールーム エーデル

様

現場番号	A9179145	プラン番号	1809H-2003-0398T	作成日	2020/3/16
------	----------	-------	------------------	-----	-----------

## 御見積明細 キッチン

NO	商品名	仕様	品番	数量	単価	金額
1	人造大理石ワークトップ	アクリル人造大理石シンク(ホワイト)	AOIH255 GALD-N	1	149,900	149,900
2	シンクキャビネット	スライド、シンク下、ソフトクローズ、ホーロー-底板有、見切り無	F-RRSM1059R5EAPL-D	1	72,300	72,300
3	食器洗い乾燥機	引出し式(ブラック色)	EW-45R2BT	1	92,000	92,000
4	食器洗い乾燥機用前面パネル	扉同色	P-DWP45P (APL-)	1	3,000	3,000
5	調理台キャビネット	足スラ3段引出、ソフトクローズ、ホーロー-底板有	F-TFVB075 -5EAPL-D	1	40,500	40,500
6	コンロ用キャビネット	足元スライド、ソフトクローズ、ホーロー-底板有、見切り有	F-KKVB075 R5EAPL-D-2	1	39,500	39,500
7	水栓	エコタイプハンドシャワー水栓	KM5021TTKE	1	33,500	33,500
8	電気加熱機器	IHヒーター両面焼き(ブラック色)	HTB-TS8TMAKF	1	192,000	192,000
9	コンロ前パネル(レンジフード側)	マルチ収納対面用	TMB-PKK90 (PW)	1	15,300	15,300
10	コンロ前パネル(リビング側)	マルチ収納対面用	TMB-PKL90 (SW )	1	13,500	13,500
11	パネルモール	マルチ収納対面(OPセット・横化粧用)	TMB-PKE-ルB	1	700	700
12	収納ユニット	マルチ収納対面用	TMB-S 165 -2	1	31,500	31,500
13	カウンター下パネル	マルチ収納対面用	TMB-PCS165(SW )	1	7,500	7,500
14	カウンター下パネル	マルチ収納対面用	TMB-PCK90H(SW )	1	4,500	4,500
15	引戸本体	マルチ収納対面用	ヒキド TMB128(SW )	1	12,500	12,500
	引戸レールセット	マルチ収納対面用	レール TMB255	1	25,000	25,000
16	引戸収納棚板のみ	マルチ収納対面用	TMB-タナ 128L5-(W)	1	14,500	14,500
17	引戸収納棚板のみ	マルチ収納対面用	TMB-タナ 128R5-(W)	1	14,500	14,500
18	マルチ収納対面用カウンター	人造大理石、ソリッドホワイト	C-OB255KHL(A)	1	35,500	35,500
	【ベースキャビネット小計】			19		797,700
19	レンジフード	シロココファン(ブラック色)	VUA-901AD (K)	1	34,500	34,500
	前幕板	高さ70cmタイプ、ブラック色	マイマク90VUA-640(K)	1	5,500	5,500
20	レンジフード別売部品	横化粧板	ヨコケショウイタVUA-700(K)	1	3,500	3,500
21	レンジフード別売部品	レンジフード横壁取付金具	TMB-VUSカナク	1	2,500	2,500
22	エンドパネル	ベースキャビネット用、H80・85用	EP-XHN85 (APL-)	1	15,000	15,000
23	エンドパネル	マルチ収納対面用、H80・85用	EP-ABN-85 (APL-)	1	8,000	8,000
24	どこでもラック(アルミホーロータイプ)	小物置き、パールホワイト	MGH-KR(W)	2	5,000	10,000
25	どこでもラック(アルミホーロータイプ)	レードル掛け、パールホワイト	MGH-KH(W)	1	5,000	5,000
26	どこでもラック	フキン掛け(上面取付タイプ)	MGSK ウィフキンカケ (W)	1	2,500	2,500
27	水切りトレイ		ミズキリトレイ	1	3,900	3,900
28	スバティストレイ		スバティストレイ	1	2,500	2,500

御名前 新奈良ショールームエーデル

様

現場番号	A9179145	プラン番号	1809H-2003-0398T	作成日	2020/3/16
------	----------	-------	------------------	-----	-----------

## 御見積明細 キッチン

NO	商品名	仕様	品番	数量	単価	金額
29	天板オプション		ジャバラセット	1	600	600
30	コンセント	マルチ収納対面用	TMBコンセントボックス	1	3,500	3,500
	小計			14		97,000
	天井幕板		P-TM140(K)	1	4,000	4,000
キッチン合計				34		¥898,700

## 御見積明細 周辺収納

NO	商品名	仕様	品番	数量	単価	金額
31	ウォールキャビネット	周辺用吊戸	W-M L090 - (APL-D-D)	1	22,000	22,000
32	トールユニット上台	奥行45cm、開き扉タイプ、H2300用	O-UAGL090 - (APL-D-D)	1	57,000	57,000
33	トールユニット下台	奥行45cm、3段引出し、ソフトクローズ	O-DFSL090I-5EAPL-D	1	47,500	47,500
34	カウンターユニット用カウンター	奥行45cm、メラミン、ホワイト	C-SP 90ND (P)	1	18,000	18,000
35	家電収納ユニットキャビネット	奥行45cm、見切り無	F-HZTL090I-5(APL-D-1)	1	44,000	44,000
36	見切り対応フィラー	トールユニット用	ミキリ-110(WK)	1	500	500
37	エンドパネル	周辺用吊戸用	EP-WML (APL-)	1	9,000	9,000
38	エンドパネル	奥行45cmハイカウンター用	EP-BLKN (APL-)	1	14,500	14,500
39	エンドパネル	奥行45cm、トールユニット用	EP-OUN (APL-)-1	1	22,000	22,000
周辺収納合計				9		¥234,500

## 御見積明細 キッチンパネル

NO	商品名	仕様	品番	数量	単価	金額
1	ホーローキッチンパネルPタイプ	サイドパネル	PZS-90 (QCG)	1	23,900	23,900
2	KP用エッジセット	樹脂製	KPエッジセットJ (PG)-2	1	2,800	2,800
3	パネル施工キット	シリコン色(グレー)	パネル施工キットS(G)-1	1	5,700	5,700
キッチンパネル合計				3		¥32,400

商品総合計	46	¥1,165,600
-------	----	------------

御見積明細の価格には消費税は含まれておりません。別途消費税が必要となります。

御名前 新奈良ショールーム エーテル

様

現場番号	A9179145	プラン番号	1809H-2003-0398T	作成日	2020/3/16
------	----------	-------	------------------	-----	-----------

**(参考) 別途 商品組付費**

キッチン商品組付費 ¥105,000 ( 税込 ¥115,500 )

キッチンパネル商品組付費 ¥35,000 ( 税込 ¥38,500 )

商品組付費は現場の状況により変動する事があります。又、給水・給湯・ガス・ダクト・電気等の接続工事は含まれておりません。

( )内の価格は税込価格&lt;税率10%&gt;を表示しています。

■必ずご確認ください。

- ・天井高さ、吊戸棚・レンジフード取付高さをご確認ください。
- ・《 》内寸法は参考寸法です。

■表示記号について

- ・KP：キッチンパネル
- ・▽：設置基準線

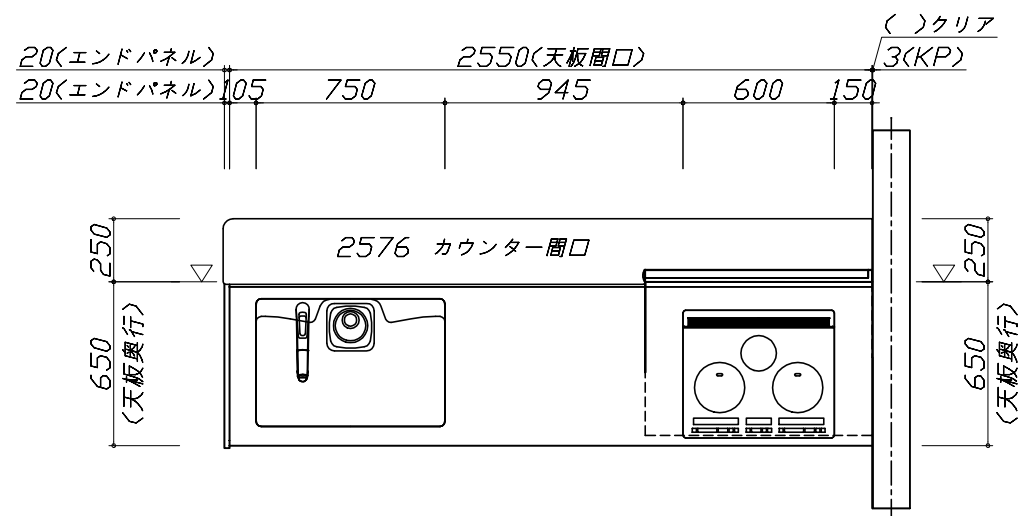
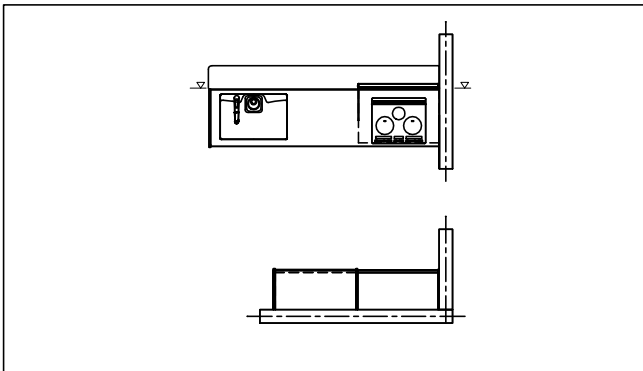

Takara standard  
タカラスタンダード株式会社

現場名称： 新奈良ショールーム エーテル様邸

現場番号： A9179145

奈良営業所

ぴったりサイズ木製システムキッチン Refit リフィット

プラン番号： 1809H-2003-0398T

担当営業：

姿図 1

縮尺： 1 / 30

作成日： 2020年3月16日

担当アドバイザー：

縮尺：A3サイズ等倍

- 必ずご確認ください。
  - ・天井高さ、吊戸棚・レンジフード取付高さをご確認ください。
  - ・《 》内寸法は参考寸法です。
- 表示記号について
  - ・KP：キッチンパネル
  - ・▽：設置基準線

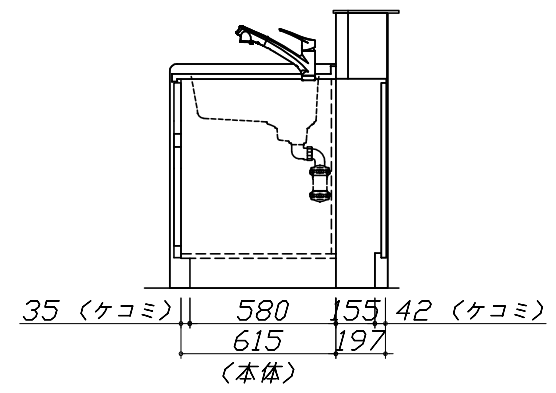
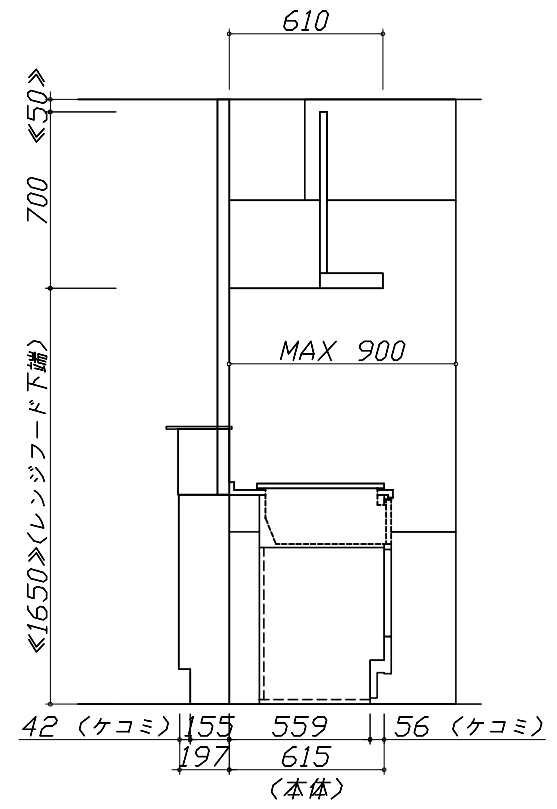
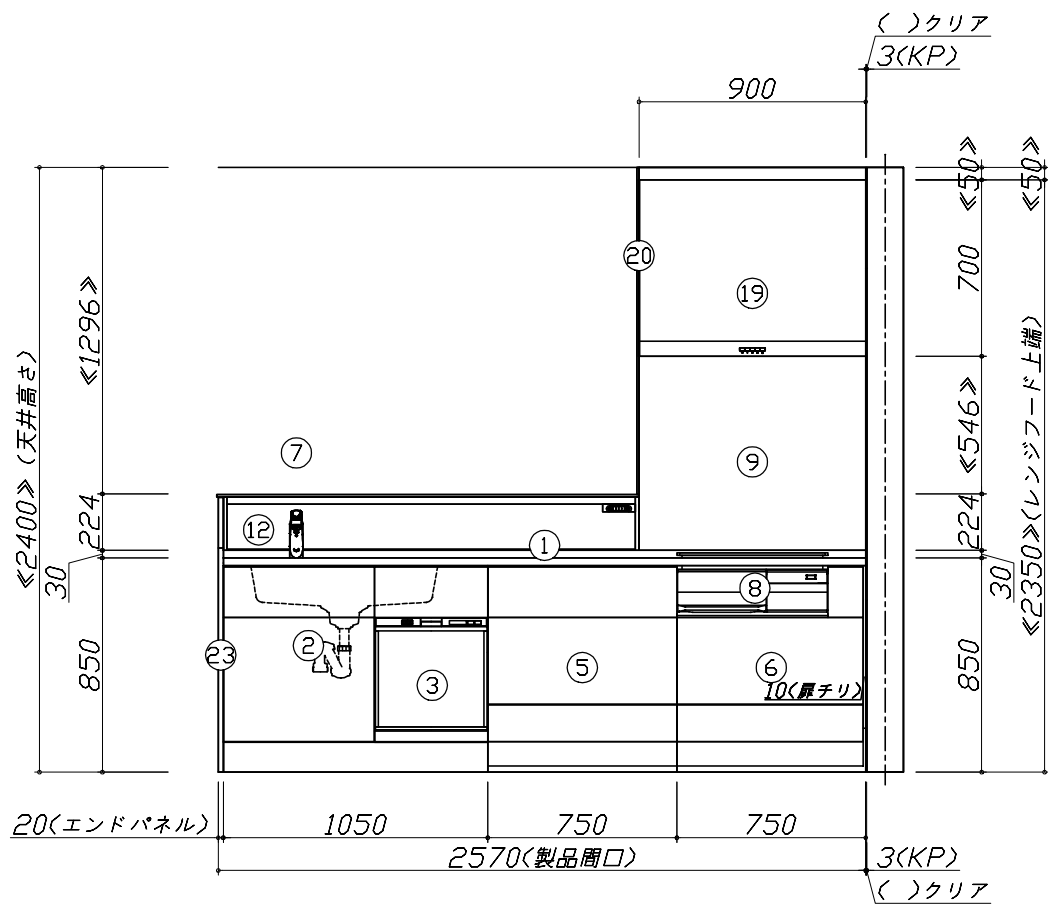
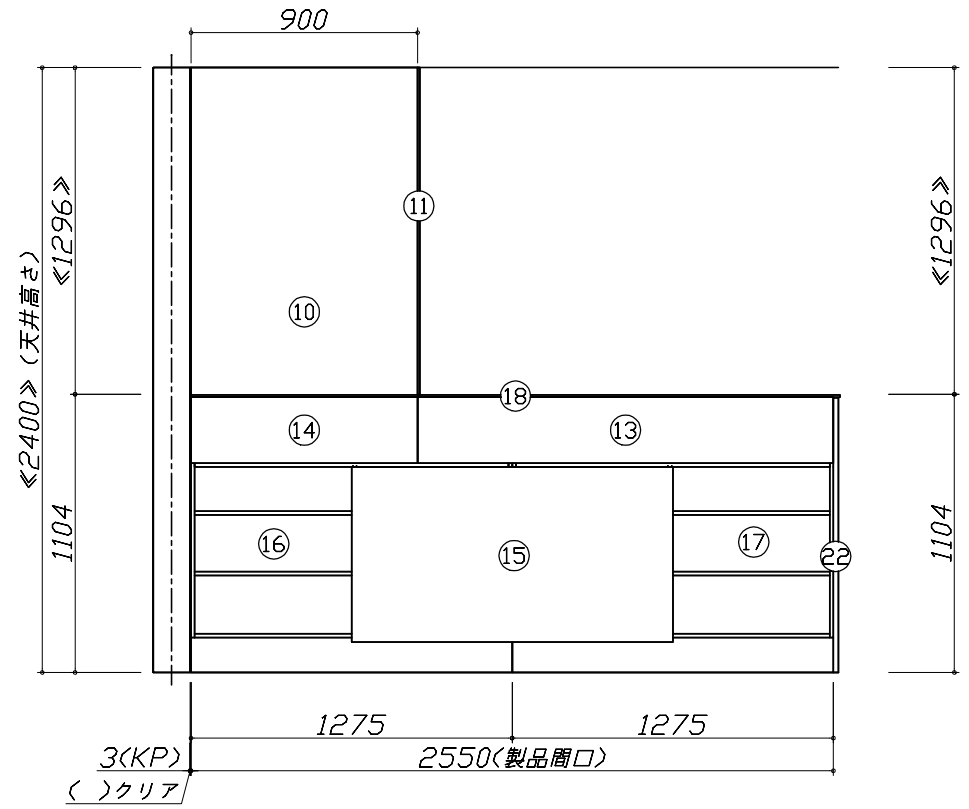

**Takara standard**  
タカラスタンダード株式会社

現場名称： 新奈良ショールーム エーテル②様邸	ぴったりサイズ`木製システムキッチン Refit リフィット	姿図 2	縮尺： 1 / 30
現場番号： A9179145	プラン番号： 1809H-2003-0398T	作成日： 2020年3月16日	
奈良営業所	担当営業：	担当アドバイザー：	

縮尺：A3サイズ等倍

- 必ずご確認ください。
  - ・天井高さ、吊戸棚・レンジフード取付高さをご確認ください。
  - ・《 》内寸法は参考寸法です。
- 表示記号について
  - ・KP：キッチンパネル
  - ・▽：設置基準線

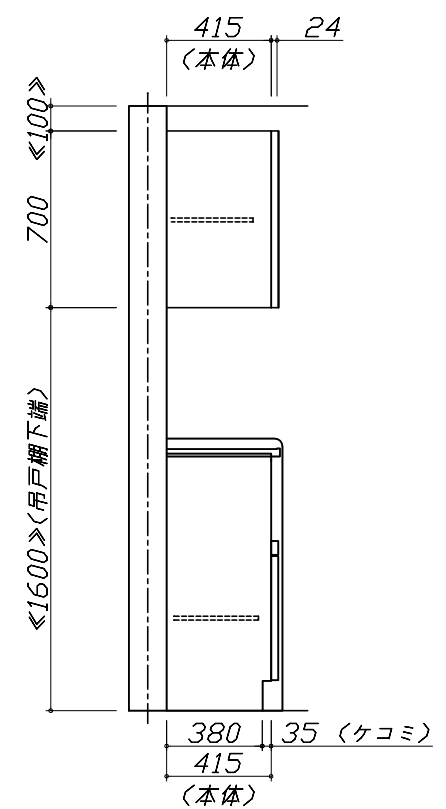
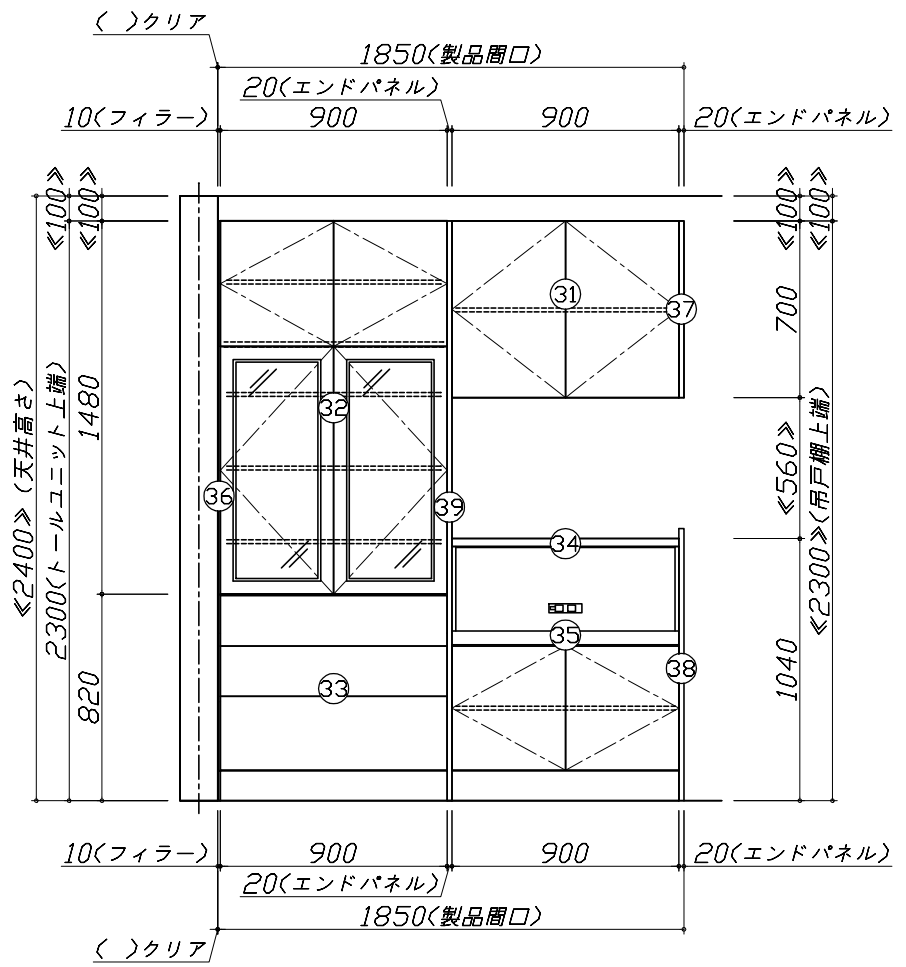
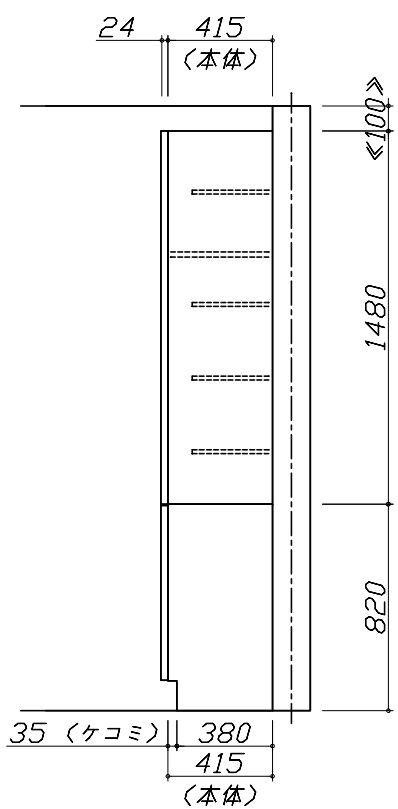
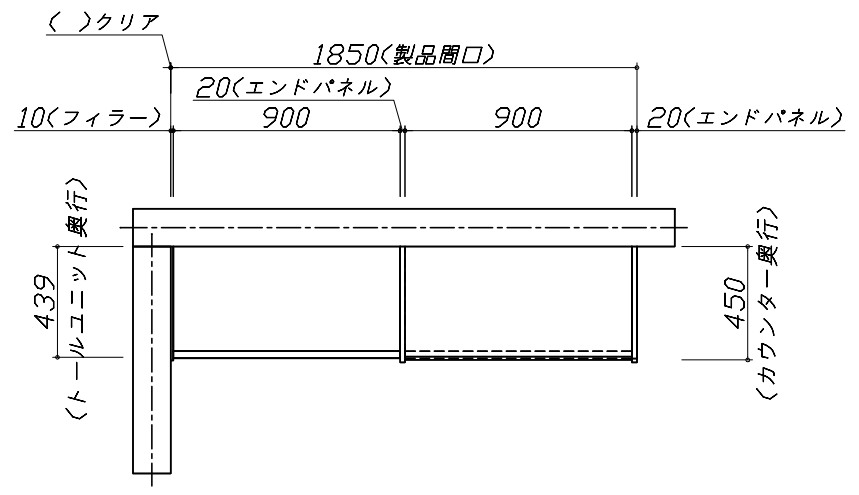
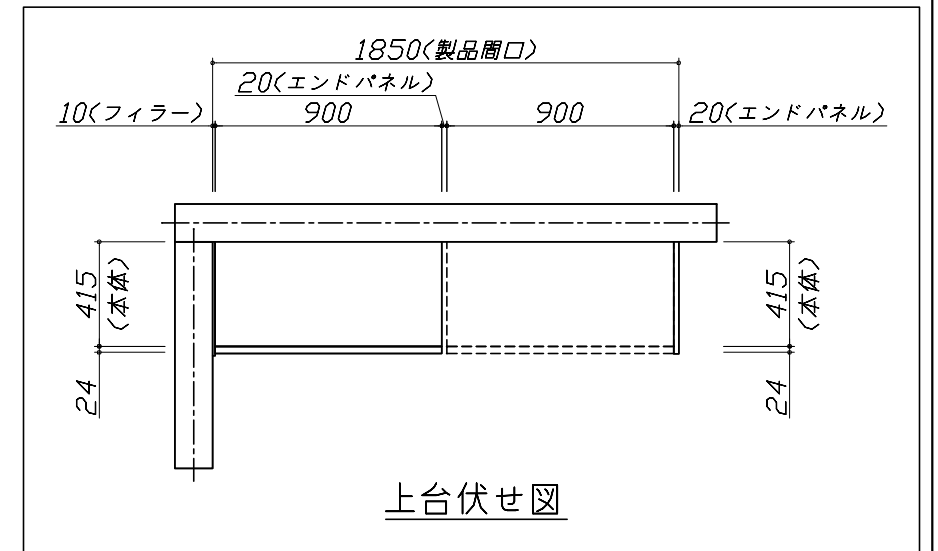

**Takara standard**  
タカラスタンダード株式会社

現場名称： 新奈良ショールーム エーテル様邸	ぴったりサイズ木製システムキッチン ReFit リフィット	姿図 3	縮尺： 1 / 30
現場番号： A9179145	プラン番号： 1809H-2003-0398T	作成日： 2020年3月16日	
奈良営業所	担当営業：	担当アドバイザー：	

縮尺：A3サイズ等倍

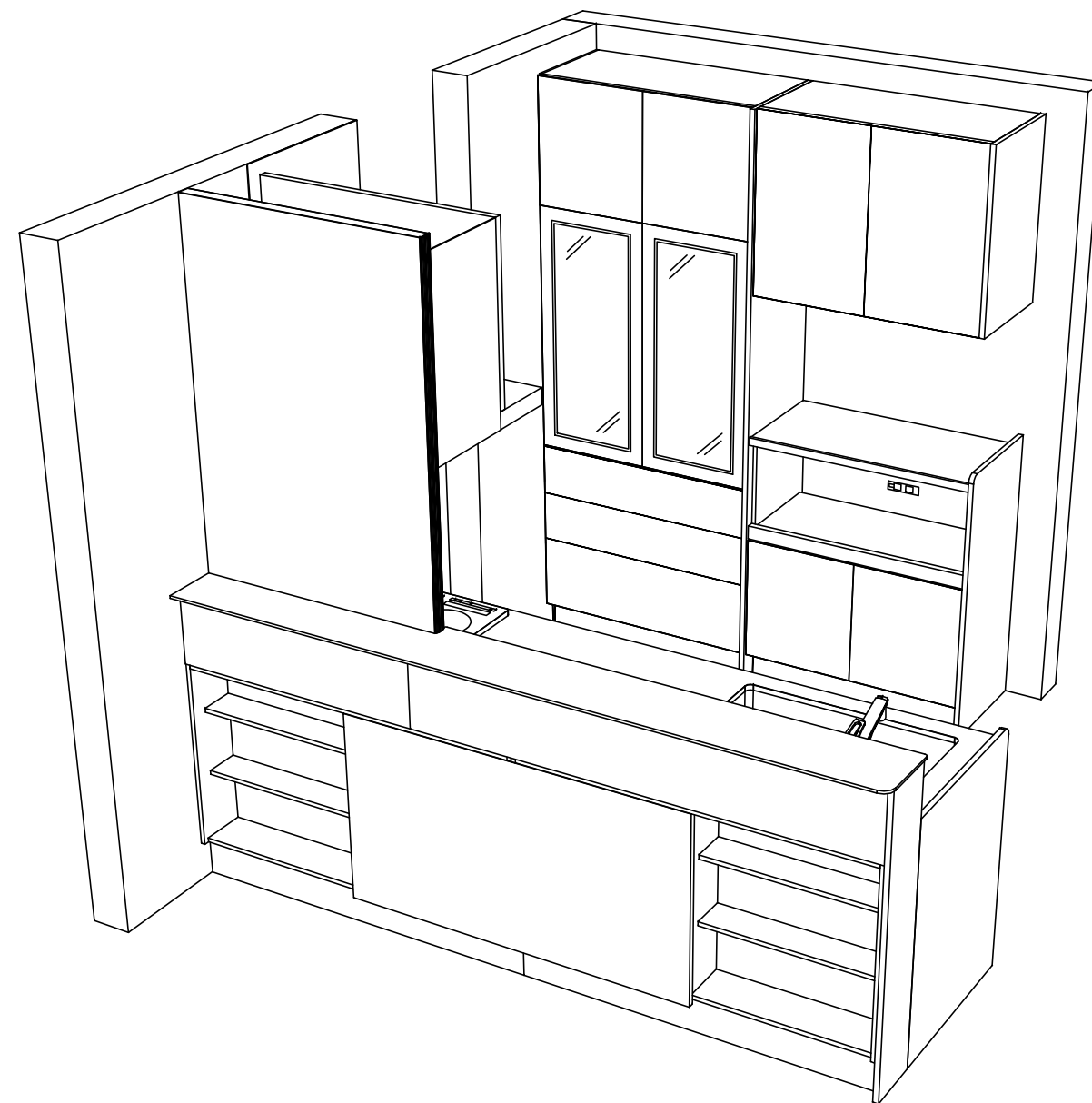
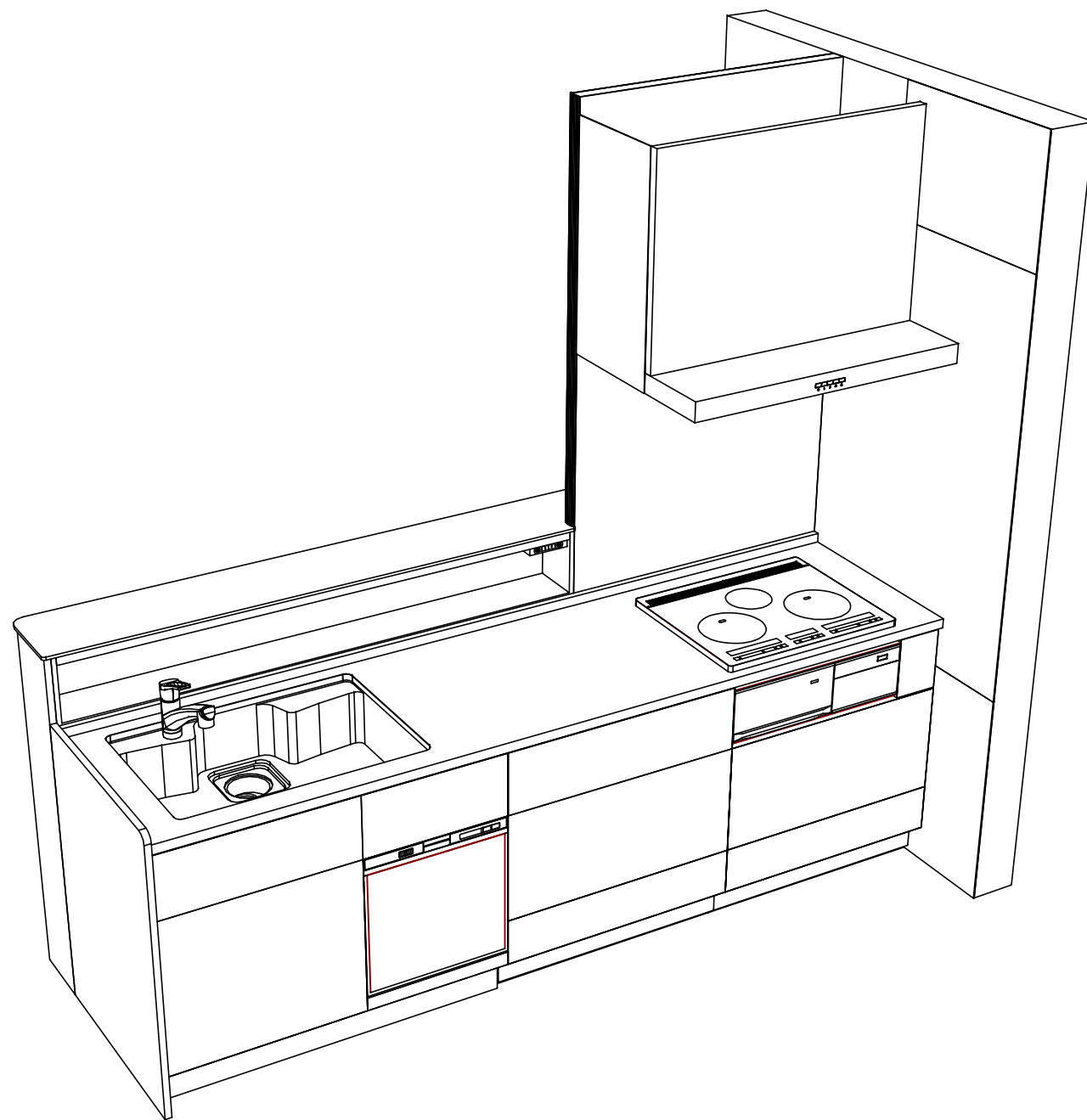

Takara standard  
タカラスタンダード株式会社

現場名称： 新奈良ショールーム エーテル②様邸  
現場番号： A9179145  
奈良営業所

ぴったりサイズ木製システムキッチン Refit リフィット  
プラン番号： 1809H-2003-0398T  
担当営業：

姿図 4 縮尺： 1 / 30  
作成日： 2020年3月16日  
担当アドバイザー：

縮尺：A3サイズ等倍