

# ホーローシステムキッチン 御見積書

御名前 新奈良ショールーム イマージュ 様

業者 様

商品名 EMAGE エマージュ

作成日 2019年7月4日  
 プラン番号 1809H-1812-0134T  
 現場番号 A9191407

タカスタンダード株式会社  
 奈良営業所  
 奈良県橿原市新賀町129-1  
 TEL 0744-29-6750 / FAX 0744-29-6751

商品  
 御見積金額 **¥1,277,400 (税込 ¥1,379,592)**

( )内の価格は税込価格 < 税率8% > を表示しています。

**(参考) 別途 商品組付費 ¥155,000 (税込 ¥167,400)**

商品御見積金額には商品組付費は含まれておりません。  
 商品組付費は現場の状況により変動する事があります。  
 又、給水・給湯・ガス・ダクト・電気等の接続工事は含まれておりません。

奈良ショールーム  
 TEL 0744-29-6758 / FAX 0744-29-6759

担当営業	担当アドバイザー	プラン作成者

## 御見積仕様

(キッチン)

奥行	奥行65cm
キッチン本体サイズ	I型255cm
天板高さ	85cm
扉カラー	フォレストダーク
キッチンパネル	パールホワイト
ワークトップ材質	アクリル人造大理石
カラー	ソリッドホワイト
水栓	ハンドシャワー水栓
食器洗い乾燥機	シンク下設置間口45cmタイプ
加熱機器	60cmハイバ'ーガラスコートトップガスコンロ
レンジ機器	なし
ガス種	未定
周波数	60Hz

(周辺収納)

周辺扉カラー	フォレストダーク
キッチンパネル	なし
カウンター材質	人造大理石
カラー	ソリッドホワイト

## 御確認事項

## 備考

--	--

御名前 新奈良ショールーム Ⅰマ-ジ13

様

現場番号	A9191407	プラン番号	1809H-1812-0134T	作成日	2019/7/4
------	----------	-------	------------------	-----	----------

## 御見積明細 キッチン

NO	商品名	仕様	品番	数量	単価	金額
1	人造大理石ワークトップ	家事らくシンク(ホワイト)	AOIオ255 TARO	1	170,500	170,500
2	シンクキャビネット	スライド・シンク下食洗	F-RRXM120 R5(VFB C	1	106,000	106,000
	食器洗い乾燥機用下飾り		シタガリDWP45(VFB )	1	4,000	4,000
3	食器洗い乾燥機	引出し式(シルバー色)	TKW-404A-SV	1	98,000	98,000
4	食器洗い乾燥機用前面パネル	扉同色	P-DWP45P (FB )	1	4,000	4,000
5	調理台キャビネット	足元スライド(3段引出し)	F-TFVY060 -5(VFB C	1	76,000	76,000
6	コンロ用キャビネット	足元スライド	F-KTVY075 L5(VFB C	1	79,500	79,500
7	水栓	エコタイプハンドシャワー水栓	KM5021TTKE	1	33,500	33,500
8	ガス加熱機器(ハイバ-ガラスコート)	両面焼き	TN72WV60CV	1		
	ガス加熱機器(本体)	シルバー	TN72WV60C	1	97,500	97,500
	ガス加熱機器(トッププレート)	クリアパールグレー	TN72-60TP-CV	1	22,000	22,000
【ベースキャビネット小計】				11		691,000
9	レンジフード(本体)	シロココファン	VRAT-902ADR(V)	1	64,000	64,000
	レンジフード用前面パネル	扉同色	VZP-90-655H(FB )	1	8,500	8,500
10	エンドパネル		VEP-655H(FB )	1	6,900	6,900
11	見切り対応フィルター	レンジフード用	ミキリW10F(V)	1	1,500	1,500
12	見切り対応フィルター	下台用(足元用)	ミキリタ10X(WK)	1	700	700
13	エンドパネル	奥行65cmキャビネット用	EP-XN-85 (VFB B	1	9,200	9,200
14	調理プレート	家事らくシンク用	チョウリプレートVE	1	5,000	5,000
15	まな板	家事らくシンク用	マナイタVE-H	1	14,000	14,000
16	水切り	家事らくシンク用	ミズキリVE	1	7,500	7,500
17	水切りプレート	家事らくシンク用	ミズキリプレートVE	1	5,000	5,000
18	どこでもラック(スクエアタイプ)	小物置きL+フック、チャコールグレー	MGSK コレノックL (CG	1	3,900	3,900
19	天井幕板		P-TM440 (D )	1	8,000	8,000
キッチン合計				23		¥825,200

## 御見積明細 周辺収納

NO	商品名	仕様	品番	数量	単価	金額
20	トールユニット	フル引戸タイプ	OP120-5	1		
	トールユニット用キャビネット上台	奥行45cm、フル引戸タイプ	O-UH L120	1	49,000	49,000
	トールユニット用キャビネット下台	奥行45cm、フル引戸タイプ	O-D PL120W-5(V )W	1	49,000	49,000

御名前 新奈良ショールーム イマージュ

様

現場番号	A9191407	プラン番号	1809H-1812-0134T	作成日	2019/7/4
------	----------	-------	------------------	-----	----------

## 御見積明細 周辺収納

NO	商品名	仕様	品番	数量	単価	金額
	トルユニット上台用引戸扉	引戸、フル引戸タイプ用	ヒキドF-OP120(V)	1	54,000	54,000
	トルユニット用引戸レール		レール F-OP120(V)	1	31,000	31,000
21	カウンターユニット用カウンター	奥行45cm、人造大理石、ソリッドホワイト	C-OP135NW (A)	1	45,500	45,500
22	カウンターキャビネット	奥行45cm、スライド(3段引出し)	F-TFSL060 -5(VFB C)	1	71,500	71,500
23	カウンターキャビネット	奥行45cm、スライド(3段引出し)	F-TFSL075 -5(VFB C)	1	79,500	79,500
24	エンドパネル	奥行45cm・H230cm、トルユニット上台用	EP-OU (VFB B)	1	15,000	15,000
25	エンドパネル	トルユニット下台隣接用	EP-NSH (VFB B)	1	8,100	8,100
26	エンドパネル	奥行45cmキャビネット・トル下台用	EP-NLN-85 (VFB B)	1	8,600	8,600
周辺収納合計				11		¥411,200

## 御見積明細 キッチンパネル

NO	商品名	仕様	品番	数量	単価	金額
1	ホーローキッチンパネルPタイプ	フロントパネル90	PZF - 90 (PW)	1	7,800	7,800
2	ホーローキッチンパネルPタイプ	サイドパネル	PZS-90 (PW)	1	17,000	17,000
3	ホーローキッチンパネルPタイプ	窓パネル185	PZW -185 (PW)	1	7,700	7,700
4	KP用エッジセット	樹脂製	KPEッジセットJ (MW)-2	1	2,800	2,800
5	パネル施工キット	シリコン色(ホワイト)	パネルセコウキットS(W)	1	5,700	5,700
キッチンパネル合計				5		¥41,000

商品総合計

39

¥1,277,400

御見積明細の価格には消費税は含まれておりません。別途消費税が必要となります。

## (参考) 別途 商品組付費

キッチン商品組付費 ¥120,000 (税込 ¥129,600)

キッチンパネル商品組付費 ¥35,000 (税込 ¥37,800)

商品組付費は現場の状況により変動する事があります。又、給水・給湯・ガス・ダクト・電気等の接続工事は含まれておりません。

( )内の価格は税込価格 &lt; 税率8% &gt; を表示しています。

- 必ずご確認ください。
  - ・天井高さ、吊戸棚・レンジフード取付高さをご確認ください。
  - ・《 》内寸法は参考寸法です。
- 表示記号について
  - ・KP：キッチンパネル

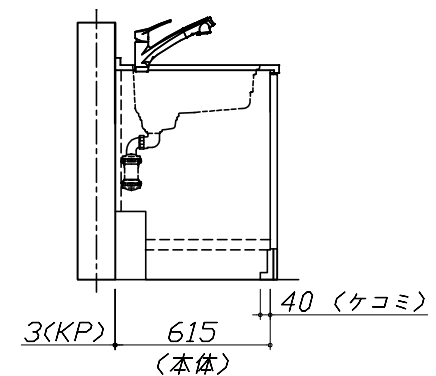
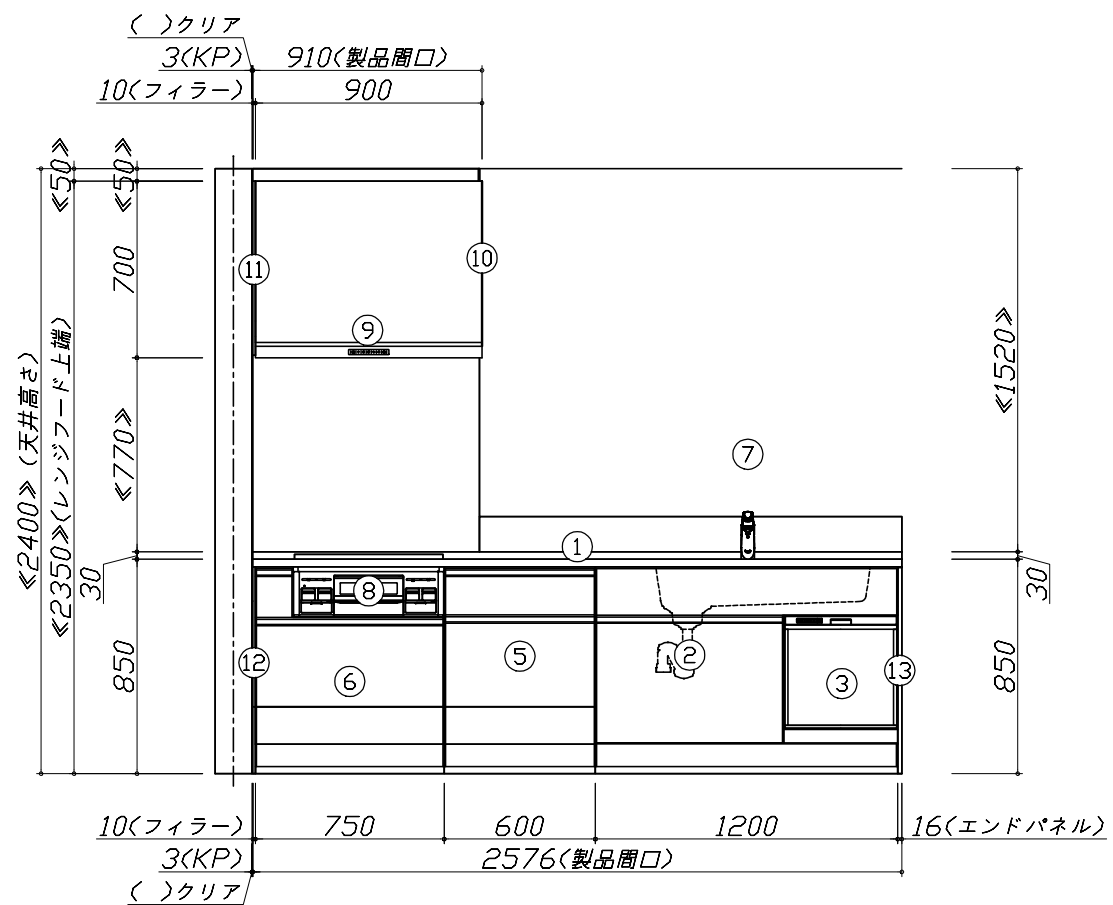
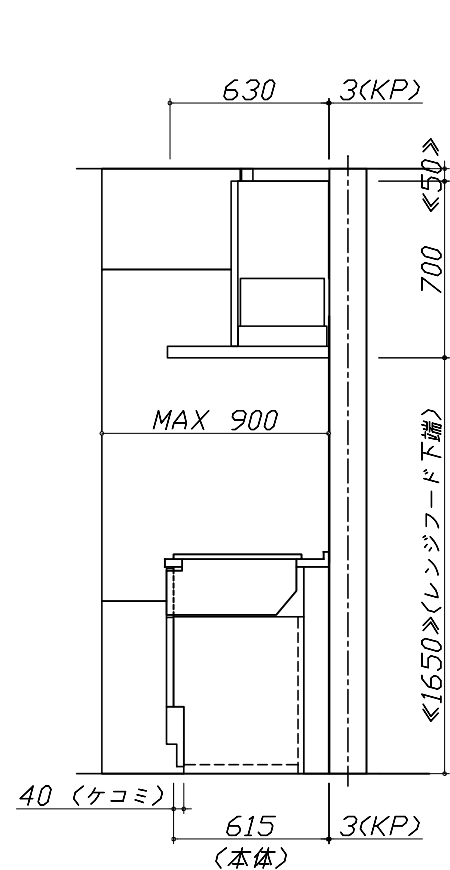
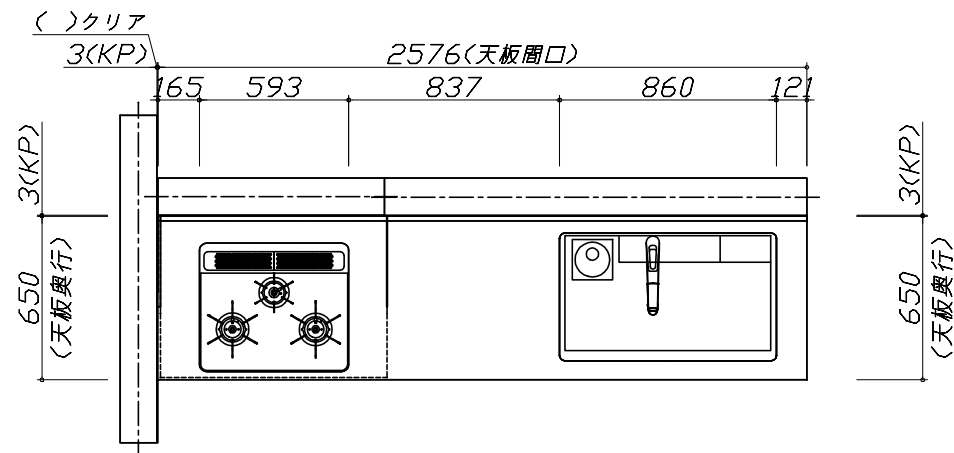
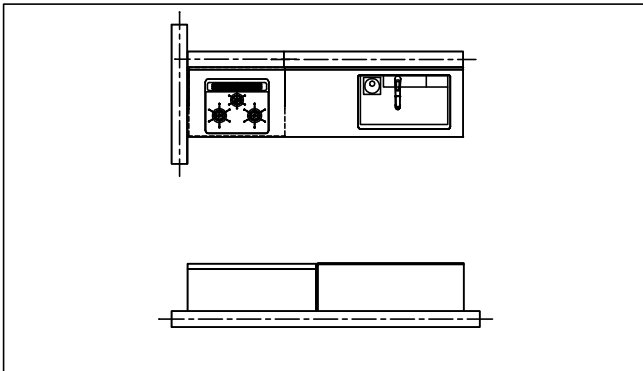

Takara standard  
タカラスタンダード株式会社

現場名称： 新奈良ショールーム エマージュ3様邸  
現場番号： A9191407  
奈良営業所

ホーローシステムキッチン EMAGE エマージュ  
プラン番号： 1809H-1812-0134T  
担当営業：

姿図 1 縮尺： 1 / 30  
作成日： 2019年7月4日  
担当アドバイザー：

- 必ずご確認ください。
  - ・天井高さ、吊戸棚・レンジフード取付高さをご確認ください。
  - ・《 》内寸法は参考寸法です。
- 表示記号について
  - ・KP：キッチンパネル

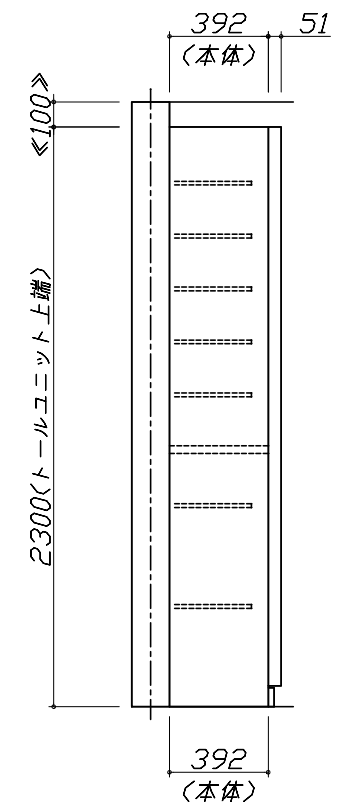
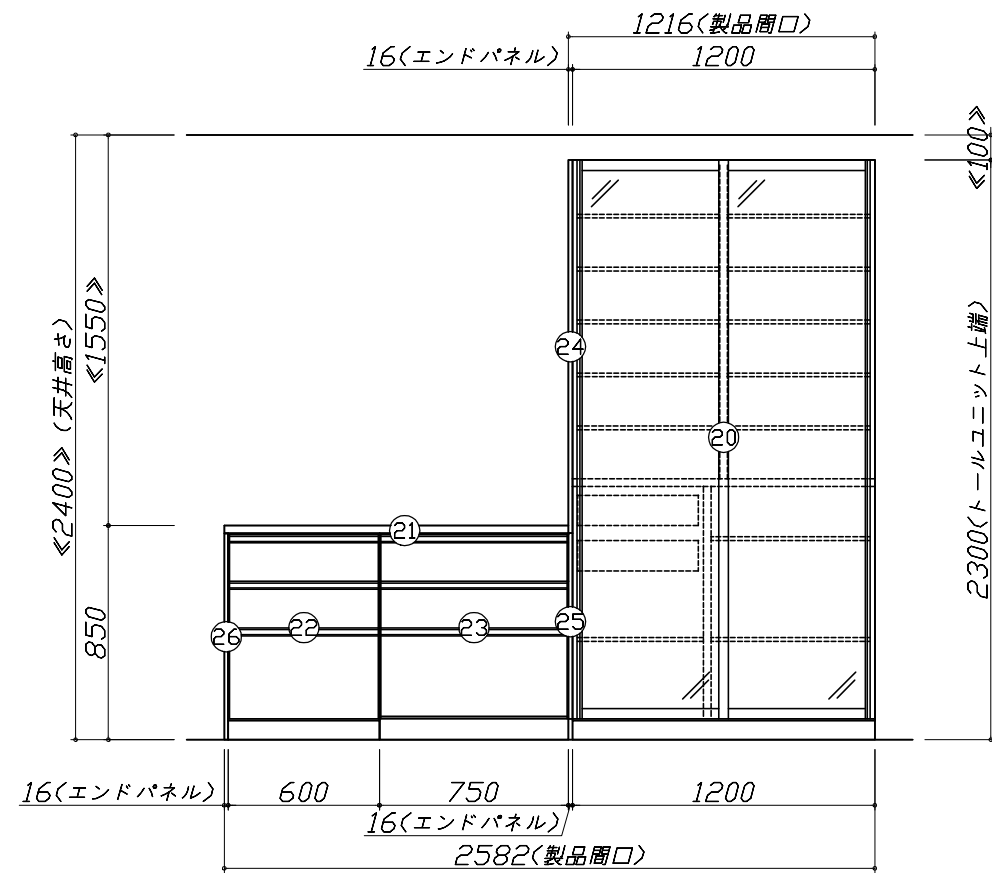
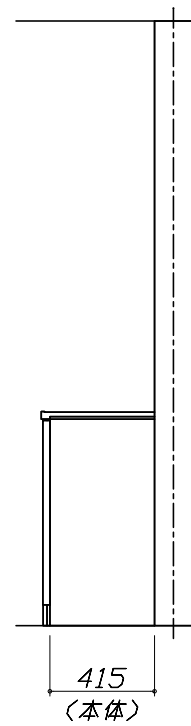
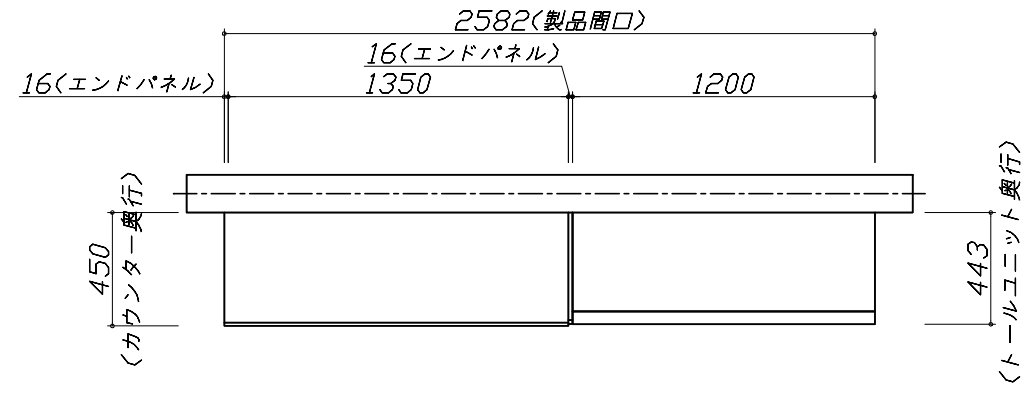
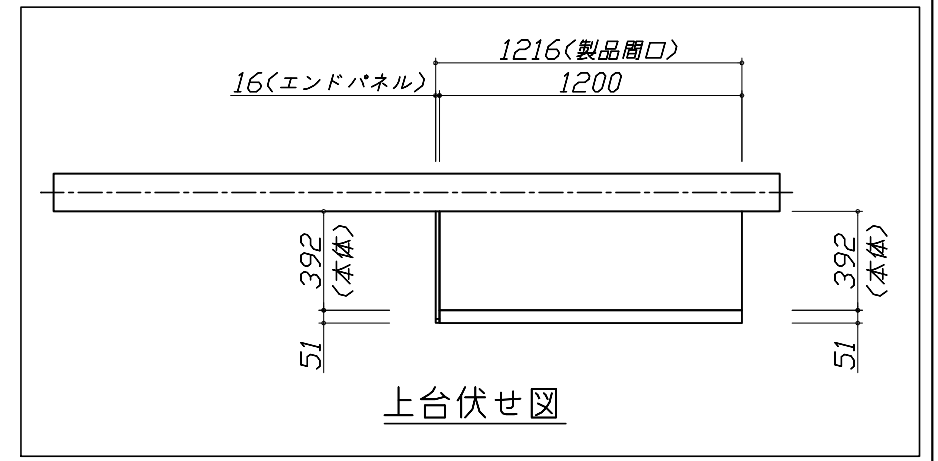

Takara standard  
タカラスタンダード株式会社

現場名称： 新奈良ショールーム エマージュ3様邸  
現場番号： A9191407  
奈良営業所

ホーローシステムキッチン EMAGE エマージュ  
プラン番号： 1809H-1812-0134T  
担当営業：

姿図 2 縮尺： 1 / 30  
作成日： 2019年7月4日  
担当アドバイザー：

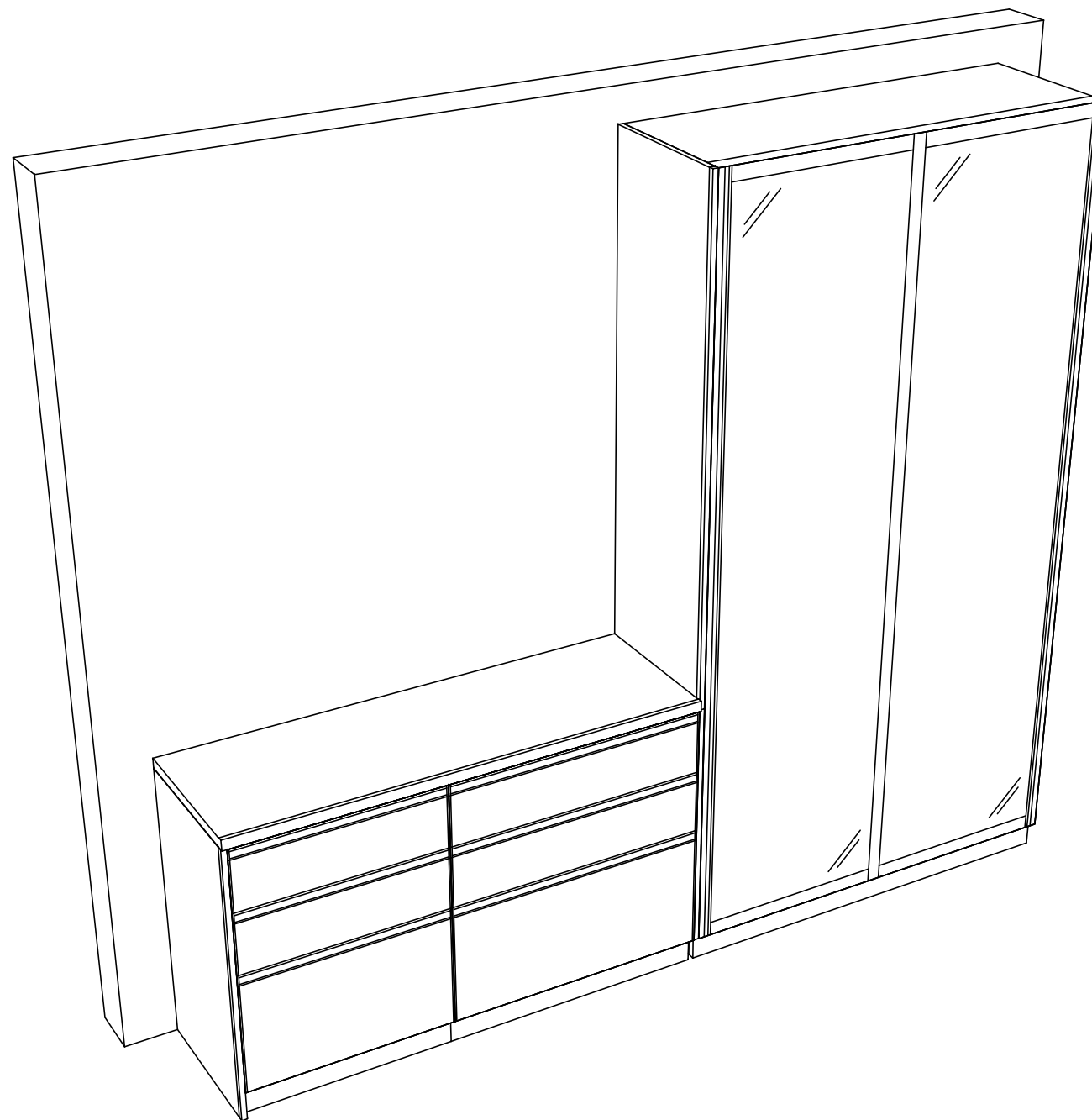
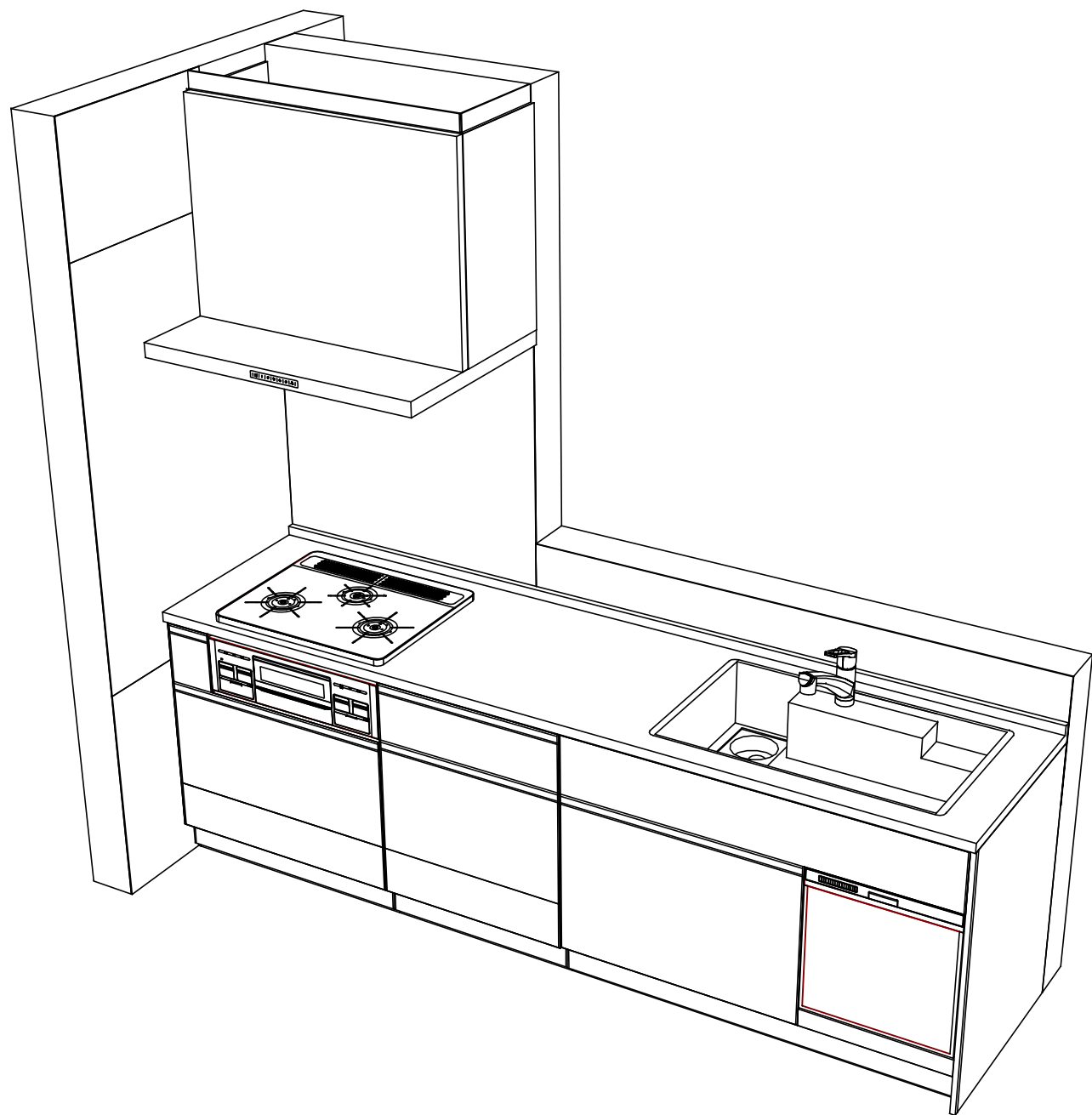

Takara standard  
タカラスタンダード株式会社

現場名称： 新奈良ショールーム エマージュ3様邸  
現場番号： A9191407  
奈良営業所

ホーローシステムキッチン EMAGE エマージュ  
プラン番号： 1809H-1812-0134T  
担当営業：

姿図 3 縮尺： 1 / 30  
作成日： 2019年7月4日  
担当アドバイザー：

縮尺：A3サイズ等倍

■商品仕様概要

商品仕様	商品シリーズ	ホーローシステムキッチン EMAGE エマージュ		
	タイプ	足元スライドタイプ		
	扉カラー	フォレストダーク		
	引手種類	-		
	天板形状・開口	I型255cm		
		-		
	奥行	奥行65cm		
	天板高さ	85cm		
	キッチンパネル	有		
	キッチンパネルカラー	パールホワイト		
見切り・エッジ材	樹脂製			

■商品仕様書（キッチン側）

品目	仕様			備考	
天板	材質	アクリル人造大理石	色 ソリッドホワイト		
	シンク	アクリル人造大理石シンク（家事らく）	色 ホワイト		
	部品	-			
		ミッドライトVE			
		ミッドVE			
		ハイVE-H			
ライトVE					
下台	本体	ホーロー製	色 ホワイト		
	底板	ホーロー製			
	引出し	ホーロー製			
	レール・丁香	ソフトクローズレール			
	部品(標準)	かくせるホーローボックス			
	部品(オプション)	-			
設備仕様（下台）	水栓1	KM5021TTKE			
	水栓2	-			
	食器洗い乾燥機	TKW-404A-SV	色 シルバー	125V-15A・アース付コンセント	
	加熱機器(本体)	TN72WV60CV	色 シルバー		
	加熱機器(トッププレート)	ハイパーガラスコートトップ	色 クリアパールグレー		
吊戸棚	加熱機器(レンジ)	-			
	本体	-			
	耐震ラッチ	-			
レンジフード	部品	-			
	品名	VRAT-902ADR(V)	色 シルバー	125V-15A (2芯コンセント)	
	ファン仕様	シロッコファン（排気タイプ）			
	部品	-			
		-			
-					
設備仕様（上台）	照明ユニット	-			
	アイラック	-			
	電動昇降吊戸棚	-			
	昇降棚	-			
エンドパネル	材質	ホーロー製	色 フォレストダーク		
		-			
		-			
		-			
天井幕板	品名	P-TM440 (D)	色 チャコールグレー		

■商品仕様書（周辺収納側）

品目	仕様			備考
周辺仕様	周辺扉カラー	フォレストダーク		
	キッチンパネル	なし		
ツールユニット	本体	木製	色 ホワイト	
	底板	木製		
	引出し	ホーロー製		
	レール	ソフトクローズレール		
	丁香	-		
	耐震ラッチ	-		
	部品	棚板		
カウンターユニット	本体	ホーロー製	色 ホワイト	
	底板	ホーロー製		
	レール	ソフトクローズレール		
	丁香	-		
家電収納	本体	-		
	部品	-		
周辺カウンター	材質	人造大理石	色 ソリッドホワイト	
吊戸棚	本体	-		
	耐震ラッチ	-		
	部品	-		
設備仕様（上台）	アイラック	-		
エンドパネル	材質	ホーロー製	色 フォレストダーク	
		-		
天井幕板	品名	-		

- 必ずご確認ください。
  - ・天井高さ、吊戸棚・レンジフード取付高さをご確認ください。
  - ・《 》内寸法は参考寸法です。
- 設備図の見方、表示記号について
  - ・寸法はキッチンパネル厚みとクリア寸法を含んでいません。
  - ・KP：キッチンパネル

- 必ずお読みください
- 1)以下の工事・部材は別途ご用意ください。
  - ・周囲躯体、仕上げ、取付用下地工事
  - ・ダクト工事、壁面開口、屋外化粧カバー取付等
  - ・給排水配管、電気配線、ガス配管及び接続工事
- 2)本体の取付以外の関連工事は法的有資格者による工事が必要になります。
  - ・大工工事、電気工事、ガス配管工事、管工事、建具工事等
- 3)キッチンパネルを設置する壁面下地は  
 プラスターボード仕上げをお願いします。

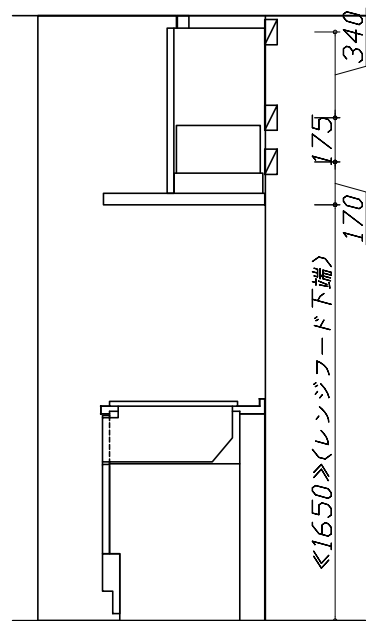

固定下地位置

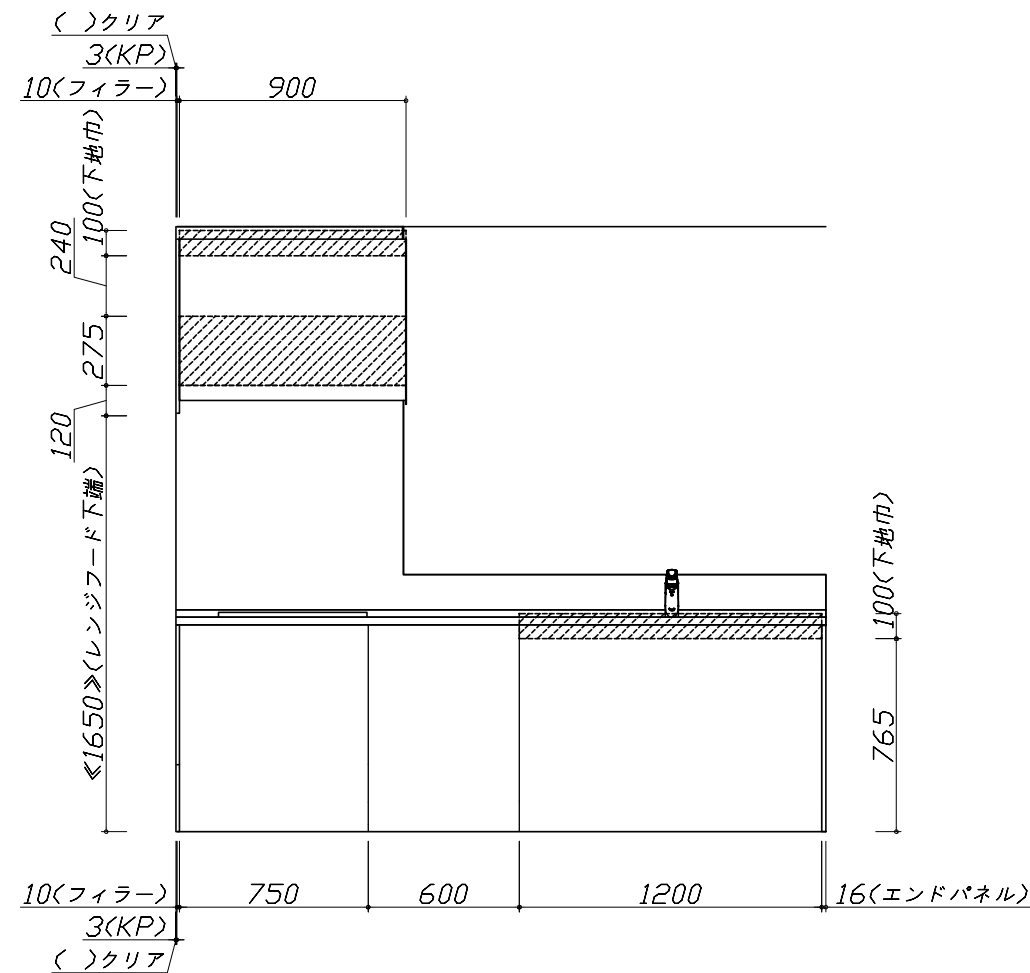

固定下地位置

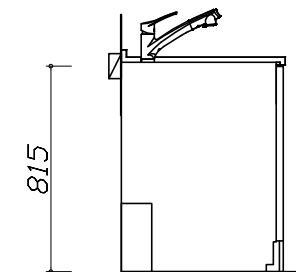

固定下地位置



■必ずご確認ください。

- ・天井高さ、吊戸棚・レンジフード取付高さをご確認ください。
- ・《 》内寸法は参考寸法です。

■設備図の見方、表示記号について

- ・寸法はキッチンパネル厚みとクリア寸法を含んでいません。
- ・KP：キッチンパネル

■必ずお読みください

1)以下の工事・部材は別途ご用意ください。

- ・周囲躯体、仕上げ、取付用下地工事
- ・ダクト工事、壁面開口、屋外化粧カバー取付等
- ・給排水配管、電気配線、ガス配管及び接続工事

2)本体の取付以外の関連工事は法的有資格者による工事が必要になります。

- ・大工工事、電気工事、ガス配管工事、管工事、建具工事等

3)キッチンパネルを設置する壁面下地は  
 プラスターボード仕上げをお願いします。

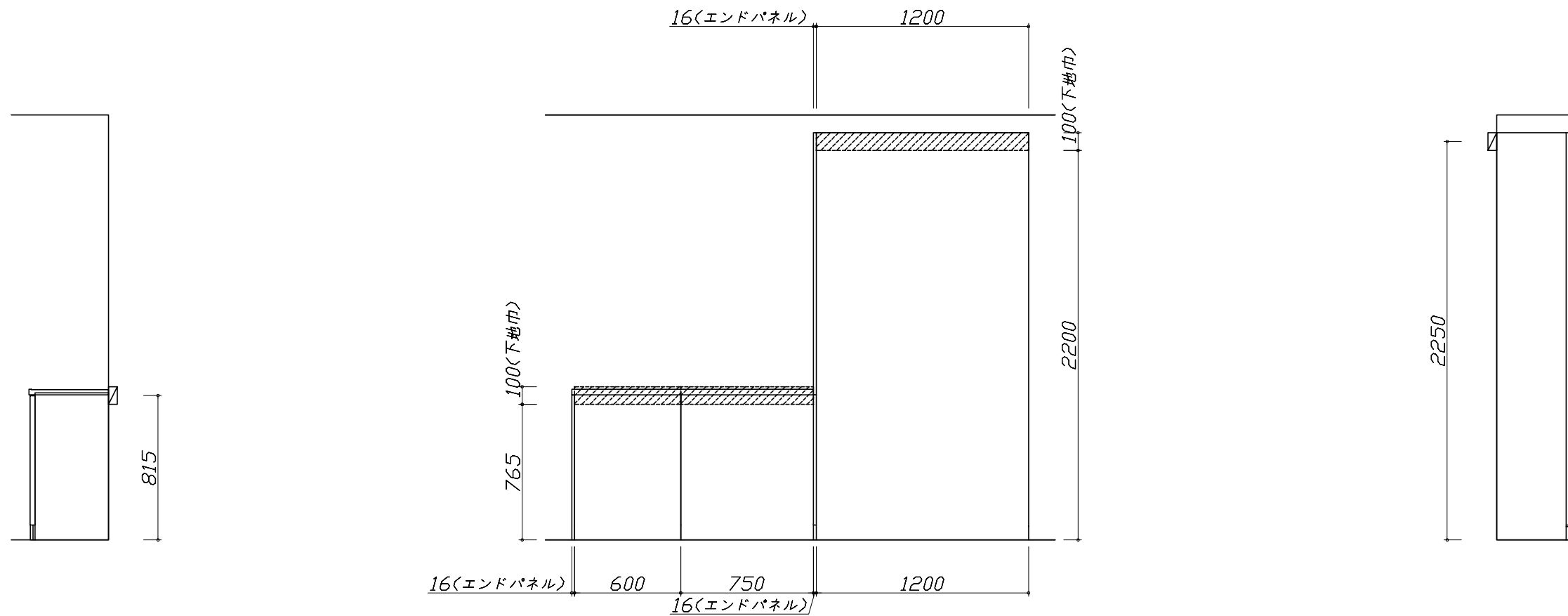

固定下地位置

固定下地位置

固定下地位置

- 必ずご確認ください。
- ・天井高さ、吊戸棚・レンジフード取付高さをご確認ください。
  - ・《 》内寸法は参考寸法です。
- 設備図の見方、表示記号について
- ・寸法はキッチンパネル厚みとクリア寸法を含んでいません。
  - ・KP：キッチンパネル

■設備記号

記号	記号の意味	記号	記号の意味
○	給水位置	⊙	ガス配管位置
●	給湯位置	⊖	コンセント位置
⊘	排水位置	⊖E	アース付コンセント位置
⊙	電源位置	⊔	電源取出位置

□ : 点検口

※ダクト配管可能範囲は詳細図参照

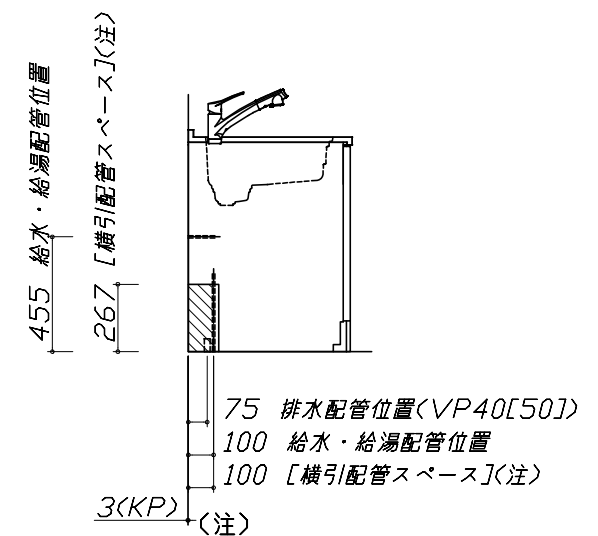
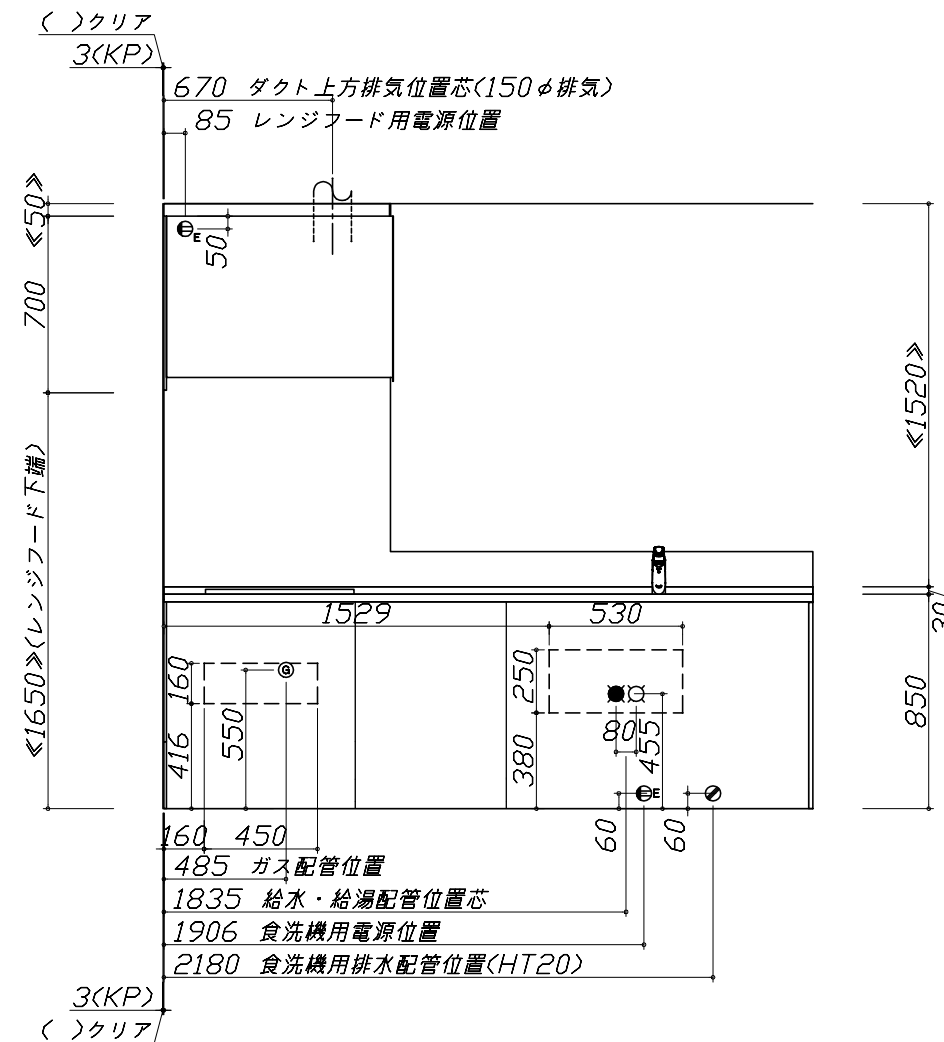
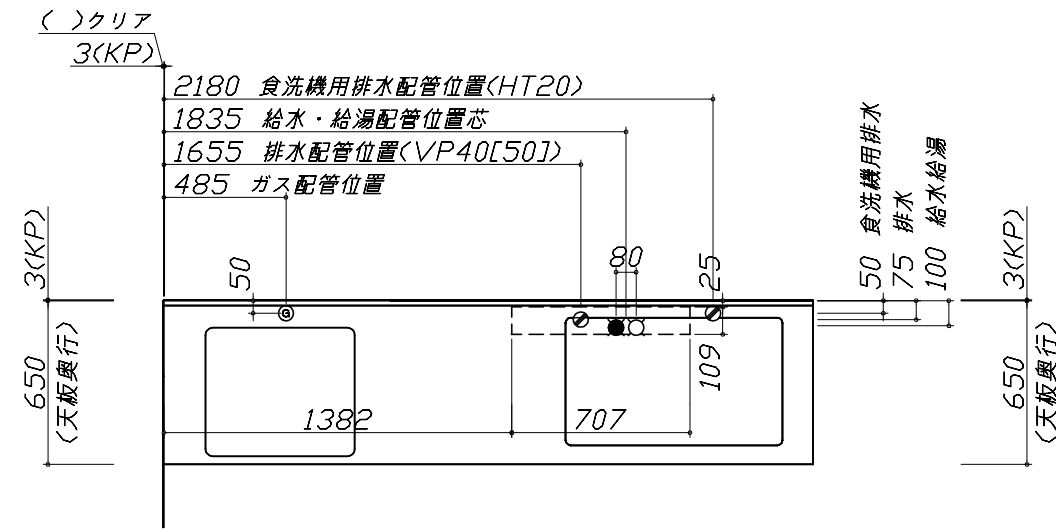
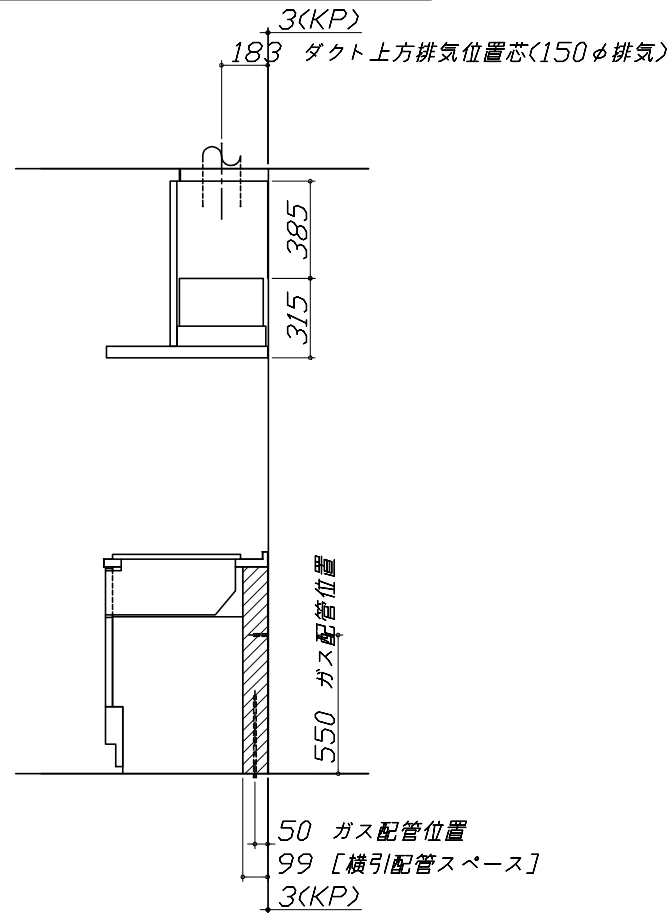

食洗機部分は横引配管スペース無し

- 必ずお読みください
- 以下の工事・部材は別途ご用意ください。
    - ・周囲躯体、仕上げ、取付用下地工事
    - ・ダクト工事、壁面開口、屋外化粧カバー取付等
    - ・給排水配管、電気配線、ガス配管及び接続工事
  - 本体の取付以外の関連工事は法的有資格者による工事が必要になります。
    - ・大工工事、電気工事、ガス配管工事、管工事、建具工事等

■機器類電源詳細

1	食洗機用電源	15A-125V E付埋込コンセント	⊖E
2	レンジフード用電源	15A-125V E付埋込コンセント 消費電力145W	⊖E

■必ずご確認ください。

・天井高さ、吊戸棚・レンジフード取付高さをご確認ください。

・《 》内寸法は参考寸法です。

■設備図の見方、表示記号について

・寸法はキッチンパネル厚みとクリア寸法を含んでいません。

・KP：キッチンパネル

■必ずお読みください

1)以下の工事・部材は別途ご用意ください。

・周囲躯体、仕上げ、取付用下地工事

・ダクト工事、壁面開口、屋外化粧カバー取付等

・給排水配管、電気配線、ガス配管及び接続工事

2)本体の取付以外の関連工事は法的有資格者による工事が必要になります。

・大工工事、電気工事、ガス配管工事、管工事、建具工事等

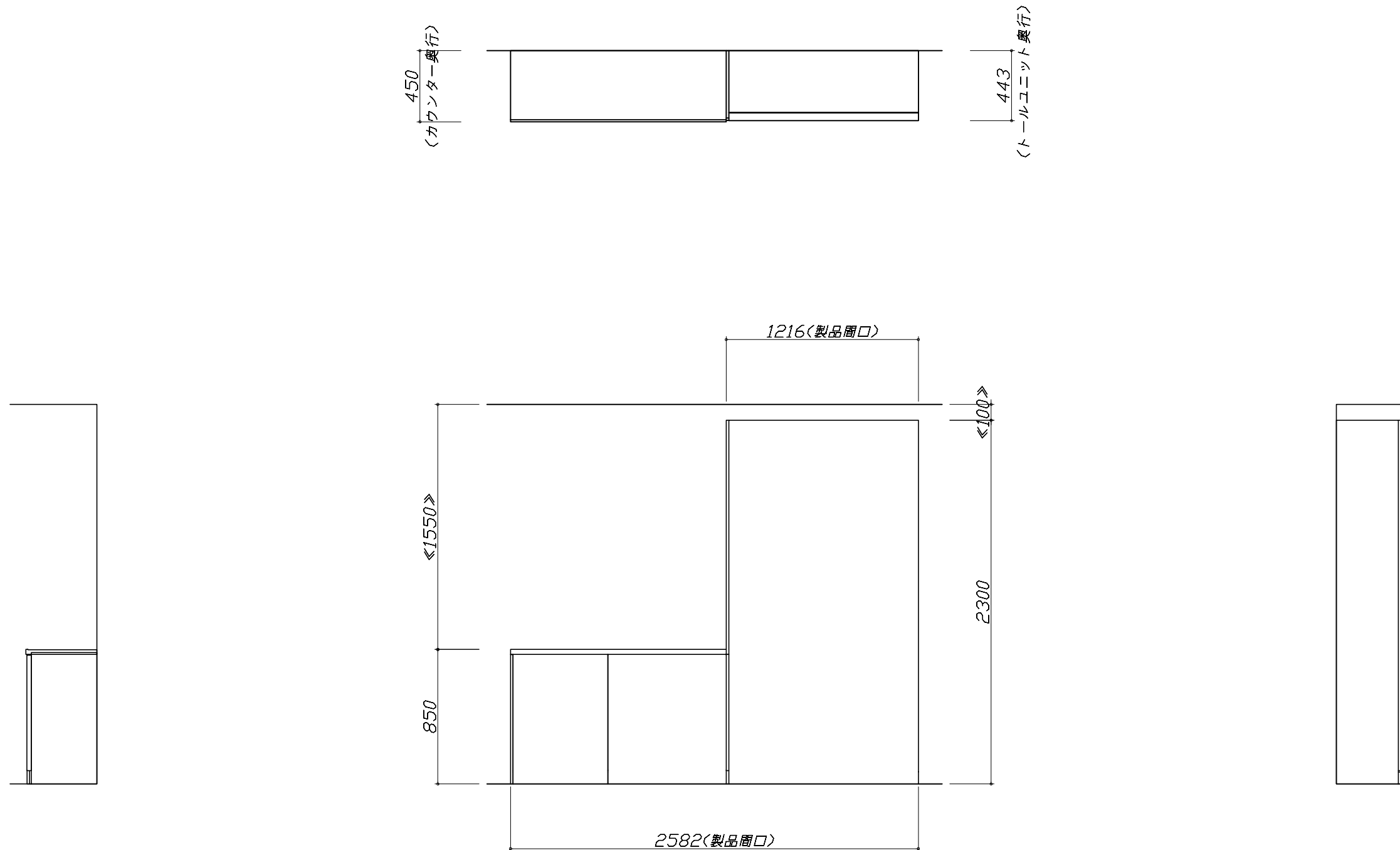

### 家事らくシンク給水排水配管例図

給水給湯壁出し配管の場合  
止水栓位置にアングル止水栓を取り付けてください。  
(止水栓は別途)

シャワーホース  
(ハンドシャワー水栓の場合)

止水栓

455

80 90

370

### シンク下食器洗い乾燥機 配管例図

床立上げの配管例

水栓へ

止水栓

455

食洗へ

壁出しの配管例

水栓へ

455

アングル型止水栓

■必要部材  
①止水栓  
②片ナットチーズ  
(給湯の場合は耐熱配管)  
\*水栓の給水(湯)管より分岐しますので、食器洗い乾燥機専用の給水(湯)管は不要です。  
\*必要部材は建築側用意となります。

### シンク下食器洗い乾燥機 電気配線例図

床立上げの配管例

30以上

60

100

奥壁より 50

壁出しの配管例

30以上

60

100

奥壁より 50

■必要部材  
①HT20  
②エルボ  
(耐熱塩ビ使用のこと)  
\*必要部材は建築側用意となります。

### レンジフード詳細図

<VRAT-902 R排気> ホーロー前面パネルタイプ

後方および左右排気口位置はVMH丸外金具使用時の寸法です。  
アルミダクト使用時の排気口位置はダクト配管可能範囲を参照ください。  
実際の排気用接続部品の開口部寸法はφ148です。

183

210

699.5

634.5

20

95

210

VMH丸外金具使用時  
後方排気口位置

本体取付用孔  
3箇所

フード取付用  
ダルマ孔  
2箇所

345

170

65

482

830

900

388

28.7

183

VMH丸外金具使用時  
左右排気口位置

電源コード  
1.3m

55

95

315

45

270

158

630

### ガス配管例図

<TN72WV60C ■>  
\* ■にはトッププレートカバーが入ります。

593

164

510

330

148

キャビネットセンター  
加熱機器センター

加熱機器センター  
キャビネットセンター

ガス接続口  
(Rc1/2テーパメネジ)

ガス管1/2"

ガス管1/2"

ガス栓1/2"

205

100

550

263

550

金属可とう管

ガス配管位置

ガス配管位置

205

100

550

天板高さ850

天板高さ850

### シンク下食器洗い乾燥機 電気配線例図

電源は100V15A以上の専用回路を  
設けてください。

品番	消費電力
TKW-404A-SV	885W

\*本機を設置する場所の背壁(図の斜線部)に給・排水工事部分  
を避けて125V、15Aのアースターミナル付埋込みコンセントを設  
け、これに電源電線、アース線を配線してください。

267

配管口

食器洗い乾燥機

コンセント位置/配管口の下の後壁  
(15A-125Vアース端子付埋込)

### レンジフード詳細図 ダクト配管可能範囲

<VRAT 風圧シャッター R排気>

50

800

50

310

上方排気可能範囲(天井)

上方排気

右排気可能範囲(右壁)

310

305

395

側方排気(右側)

後方排気可能範囲(後壁)

50

800

50

330

370

15

420

700

900

後方排気

左排気可能範囲(左壁)

310

380

320

側方排気(左側)

注)  
●本図はアルミダクトφ150を使用した場合の配管可能範囲である。  
断熱材を取付ける場合は厚みを考慮すること。  
●リフォーム時など、既設の壁排気口を利用する場合、P変換アタッチメント(別売)を使用すること。

横引配管有効寸法 詳細図

【調理キャビネット】

▨ : 配管スペース

足元スライド標準タイプ

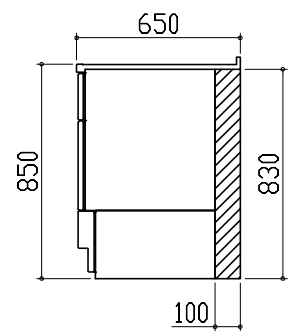

キャビネット引出寸法 詳細図

【調理キャビネット】

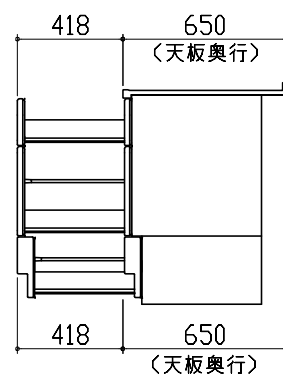

天井幕板施工例図

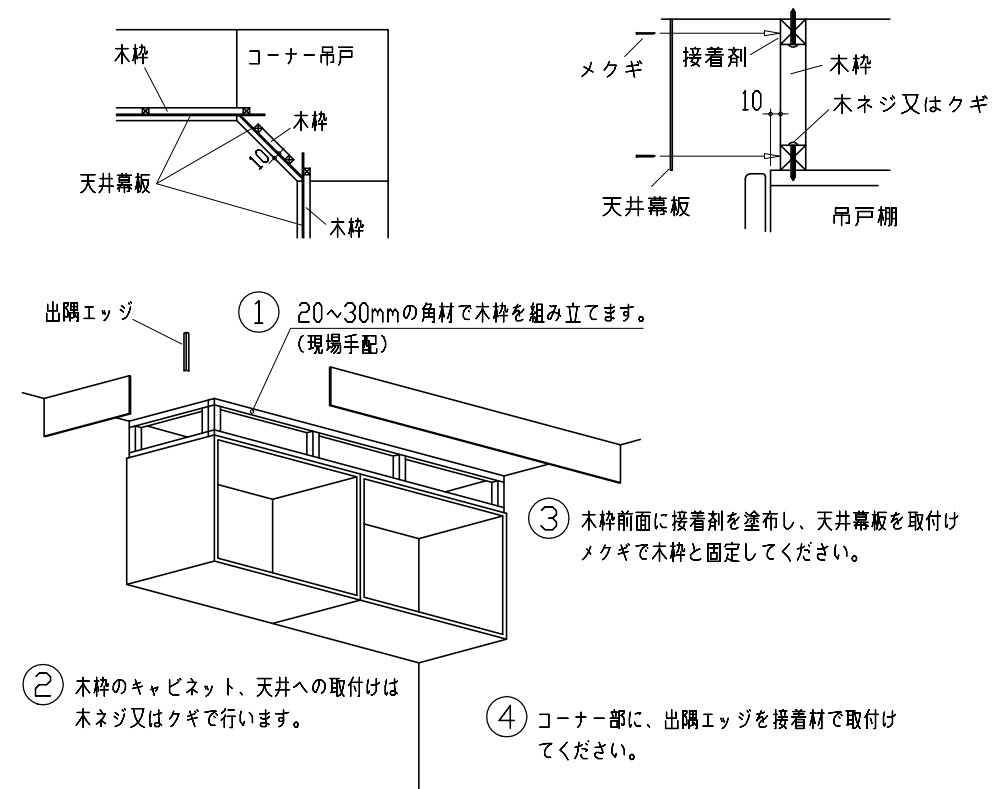

キャビネット引出寸法 詳細図

【シンクキャビネット】

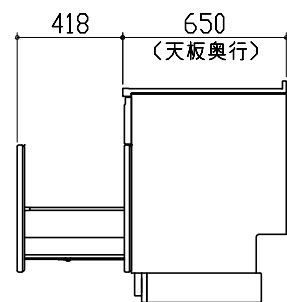

エンド取り合い詳細図

【キッチン本体 左側】

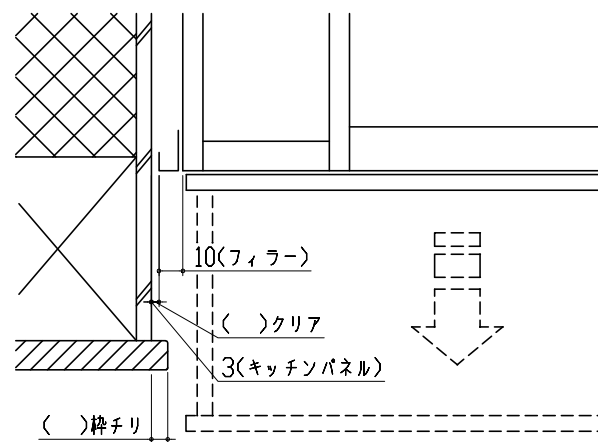

■ 留意事項

引出しを開けたときにドア枠・窓枠・巾木と干渉しないようクリアを確保してください。