

ホーローシステムキッチン 御見積書

御名前 新奈良ショールーム エマージュ 様

業者 _____ 様

商品名 EMAGE エマージュ

作成日 2019年9月16日
 プラン番号 1809H-1909-0471T
 現場番号 A9172508

タカスタンダード株式会社
 奈良営業所
 奈良県橿原市新賀町129-1
 TEL 0744-29-6750 / FAX 0744-29-6751

商品
 御見積金額 **¥1,851,000 (税込 ¥2,036,100)**

()内の価格は税込価格<税率10%>を表示しています。

(参考) 別途 商品組付費 ¥160,000 (税込 ¥176,000)

商品御見積金額には商品組付費は含まれておりません。
 商品組付費は現場の状況により変動する事があります。
 又、給水・給湯・ガス・ダクト・電気等の接続工事は含まれておりません。

奈良ショールーム
 TEL 0744-29-6758 / FAX 0744-29-6759

担当営業	担当アドバイザー	プラン作成者

御見積仕様

(キッチン)

奥行	奥行65cm
キッチン本体サイズ	I型255cm
天板高さ	85cm
扉カラー	パールアイボリー
キッチンパネル	トラパーチンホワイト
ワークトップ材質	アクリル人造大理石
カラー	ソリッドホワイト
水栓	ハンドシャワー水栓
食器洗い乾燥機	シンク下設置間口60cmタイプ
加熱機器	IHヒーター
レンジ機器	なし
ガス種	未定
周波数	60Hz

(周辺収納)

周辺扉カラー	パールアイボリー
キッチンパネル	なし
カウンター材質	人造大理石
カラー	ソリッドホワイト

御確認事項

備考

--	--

御名前 新奈良ショールーム エマージュ

様

現場番号	A9172508	プラン番号	1809H-1909-0471T	作成日	2019/9/16
------	----------	-------	------------------	-----	-----------

御見積明細 キッチン

NO	商品名	仕様	品番	数量	単価	金額
1	人造大理石ワークトップ	家事らくシンク(ホワイト)	AOIオ255 TALA	1	170,500	170,500
2	シンクキャビネット	スライド・シンク下食洗	F-RSXM120 L5(VPI B	1	99,500	99,500
3	食器洗い乾燥機	引出し式(シルバー色)	TKW-601C-SV	1	152,000	152,000
4	食器洗い乾燥機用前面パネル	扉同色	P-DWP60 (PI)	1	4,000	4,000
5	そこまでホーローラック	間口120cm用	P-AHU120W(VPI)	1	33,000	33,000
6	調理台キャビネット	足元スライド(3段引出し)・たっぷりホーローキャビネット	F-TFVM060 -5(VPI B	1	85,000	85,000
7	コンロ用キャビネット	足元スライド・たっぷりホーローキャビネット	F-KTVM075 R5(VPI B	1	88,500	88,500
8	水栓	ハンドシャワー水栓	K8790JT	1	44,000	44,000
9	電気加熱機器	IHヒーター両面焼き(シルバー色)	CS-T316HNWSRT	1	229,000	229,000
10	見切対応フィラー	マルチ収納対面用	ミキリTMB (W)	1	1,000	1,000
11	収納ユニット	マルチ収納対面用	TMB-S 165 -2	1	31,500	31,500
12	カウンター下パネル	マルチ収納対面用	TMB-PCN90M(PI)	1	15,000	15,000
13	カウンター下パネル	マルチ収納対面用	TMB-PCS165(PI)	1	11,000	11,000
14	引戸本体	マルチ収納対面用	ヒキド TMB128(PI)	1	17,000	17,000
	引戸レールセット	マルチ収納対面用	レール TMB255	1	25,000	25,000
15	引戸収納棚板のみ	マルチ収納対面用	TMB-タナ 128L5-(W)	1	14,500	14,500
16	引戸収納マガジンラック付	マルチ収納対面用	TMB-ラック128R5-(W)	1	14,500	14,500
17	マルチ収納対面用カウンター	人造大理石、ソリッドホワイト	C-OB255NML(A)	1	31,000	31,000
	【ベースキャビネット小計】			18		1,066,000
18	レンジフード(本体)	シロココファン	FUSC-E3AD	1	61,000	61,000
	レンジフード(フード)	ステンレス	SVRAS-E902TFAD R	1	70,000	70,000
	レンジフード(ダクトカバー)	ステンレス	DKLA-SVRA	1	18,000	18,000
	レンジフード別売部品	レンジフード横壁取付金具	SVRAカベトリックカナゲ	1	1,000	1,000
19	リモコン		RHリモコン-2	1	2,000	2,000
20	見切り対応フィラー	下台用(足スラ用)	ミキリタ10X(WK)	1	700	700
21	エンドパネル	マルチ収納対面用	EP-TMB-85L(PI)	1	30,000	30,000
22	調理プレート	家事らくシンク用	チョクリプレートVE	1	5,000	5,000
23	まな板	家事らくシンク用	マナイタVE	1	6,500	6,500
24	まな板立て	家事らくシンク用	マナイタテVE	1	1,500	1,500
25	水切り	家事らくシンク用	ミズキリVE	1	7,500	7,500
26	水切りプレート	家事らくシンク用	ミズキリプレートVE	1	5,000	5,000

御名前 新奈良ショールーム エマージュ

様

現場番号	A9172508	プラン番号	1809H-1909-0471T	作成日	2019/9/16
------	----------	-------	------------------	-----	-----------

御見積明細 キッチン

NO	商品名	仕様	品番	数量	単価	金額
27	どこでもラック(スクエアタイプ)	タオルハンガーL、チャコールグレー	MGSK タオルハンガー-L (CG	4	2,500	10,000
	どこでもラック(スクエアタイプ)	アタッチメント(小物トレイ)	MGAK コモノレ-35S (W	3	500	1,500
28	どこでもラック(スクエアタイプ)	マルチホルダー、チャコールグレー	MGSK マルチホルダ (CG	1	1,700	1,700
29	どこでもラック	フキン掛け(上面取付タイプ)	MGSK ウィフキンカケ (W	1	2,500	2,500
30	水切りトレイ		ミズキリトレイ	1	3,900	3,900
31	スパイストレイ		スパイストレイ	1	2,500	2,500
32	コンセント	マルチ収納対面用	TMBコンセントボックス	1	3,500	3,500
キッチン合計				42		¥1,299,800

御見積明細 周辺収納

NO	商品名	仕様	品番	数量	単価	金額
33	ウォールキャビネット	周辺用吊戸	W-M L090 - (VPI B	2	29,100	58,200
34	トールユニット上台	D45cm・H230cm、開き扉タイプ	O-UAGL090 - (VPI B	1	76,000	76,000
35	トールユニット下台	奥行45cm、3段引出しタイプ	O-DFSL090 -5(VPI B	1	89,900	89,900
36	カウンターユニット用カウンター	奥行45cm、人造大理石、ソリッドホワイト	C-OP180NU (A)	1	53,000	53,000
37	カウンターキャビネット	奥行45cm、ハイカウンター	F-HHSL090 -5(VPI B	1	114,500	114,500
38	家電収納ユニットキャビネット	奥行45cmタイプ	F-HW L090 -5(V)	1	36,500	36,500
	収納ワゴン	奥行45cm用	NW-90K	1	21,500	21,500
	収納ワゴン用前面扉		NWヒラ90MK(VPI B	1	12,300	12,300
	オープンタイプ用幕板		HWマクイタ90 (PI)	1	3,700	3,700
39	ダストボックス	本体	DB-NWNホントイ	3	1,250	3,750
	ダストボックス	フタ	DB-NWNフタ	3	650	1,950
40	見切り対応フィラー	トールユニット用	ミキリ-ル10(WK)	1	500	500
41	エンドパネル	周辺用ミドル吊戸用(H700)	EP-WMN (VPI B	1	7,500	7,500
42	エンドパネル	吊戸・トール間用H560	EP-OA-IM (VPI B	1	6,900	6,900
43	エンドパネル	奥行45cmハイカウンター用	EP-NIG-85 (VPI B	1	11,500	11,500
44	どこでもラック(スクエアタイプ)	マルチラック、ホワイト	MGSK コモノレ (W	1	1,700	1,700
45	どこでもラック(スクエアタイプ)	タオルハンガーL、ホワイト	MGSK タオルハンガー-L (W	1	2,500	2,500
46	どこでもラック(スクエアタイプ)	ペーパーホルダー	MGSK ペーパーホルダ(W	1	1,700	1,700
47	間仕切り名人	食器用間仕切りポール	MGマジキリポールJ4	2	2,700	5,400

御名前 新奈良ショールーム イマージュ 様

現場番号	A9172508	プラン番号	1809H-1909-0471T	作成日	2019/9/16
------	----------	-------	------------------	-----	-----------

御見積明細 周辺収納

NO	商品名	仕様	品番	数量	単価	金額
48	吊戸下ホーローパネル	周辺用吊戸用、ホワイト	PZTN-185 (SW)	1	8,500	8,500
周辺収納合計				26		¥517,500

御見積明細 キッチンパネル

NO	商品名	仕様	品番	数量	単価	金額
1	ホーローキッチンパネルPタイプ	フロントパネル105	PZFH-105 (ITW)	2	12,600	25,200
2	KP用エッジセット	樹脂製	KPエッジセットJ (PG)-2	1	2,800	2,800
3	パネル施工キット	シリコン色(グレー)	パネルセコウキットS(G)	1	5,700	5,700
キッチンパネル合計				4		¥33,700

商品総合計	72	¥1,851,000
-------	----	------------

御見積明細の価格には消費税は含まれておりません。別途消費税が必要となります。

(参考) 別途 商品組付費

キッチン商品組付費 ¥125,000 (税込 ¥137,500)

キッチンパネル商品組付費 ¥35,000 (税込 ¥38,500)

商品組付費は現場の状況により変動する事があります。又、給水・給湯・ガス・ダクト・電気等の接続工事は含まれておりません。

()内の価格は税込価格 < 税率10% > を表示しています。

- 必ずご確認ください。
 - ・天井高さ、吊戸棚・レンジフード取付高さをご確認ください。
 - ・《 》内寸法は参考寸法です。
- 表示記号について
 - ・KP：キッチンパネル
 - ・▽：設置基準線

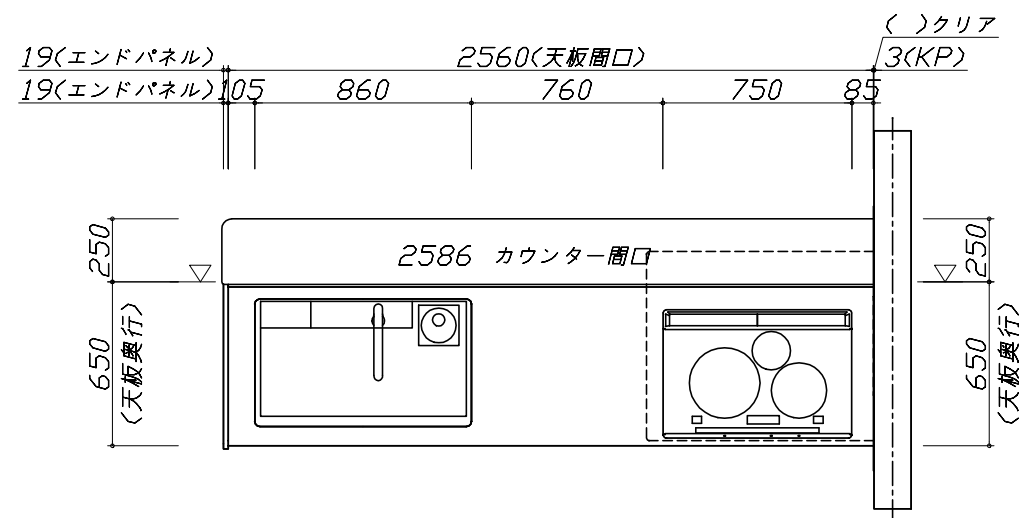
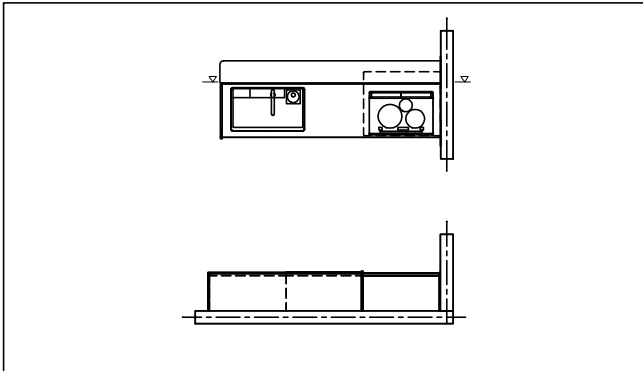

- 必ずご確認ください。
 - ・天井高さ、吊戸棚・レンジフード取付高さをご確認ください。
 - ・《 》内寸法は参考寸法です。
- 表示記号について
 - ・KP：キッチンパネル
 - ・▽：設置基準線

■《48》吊戸下ホーローパネルあり

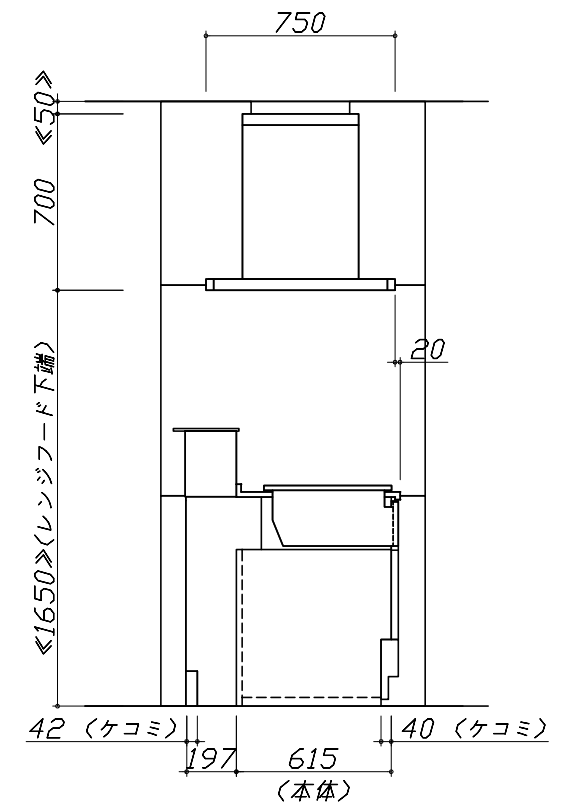
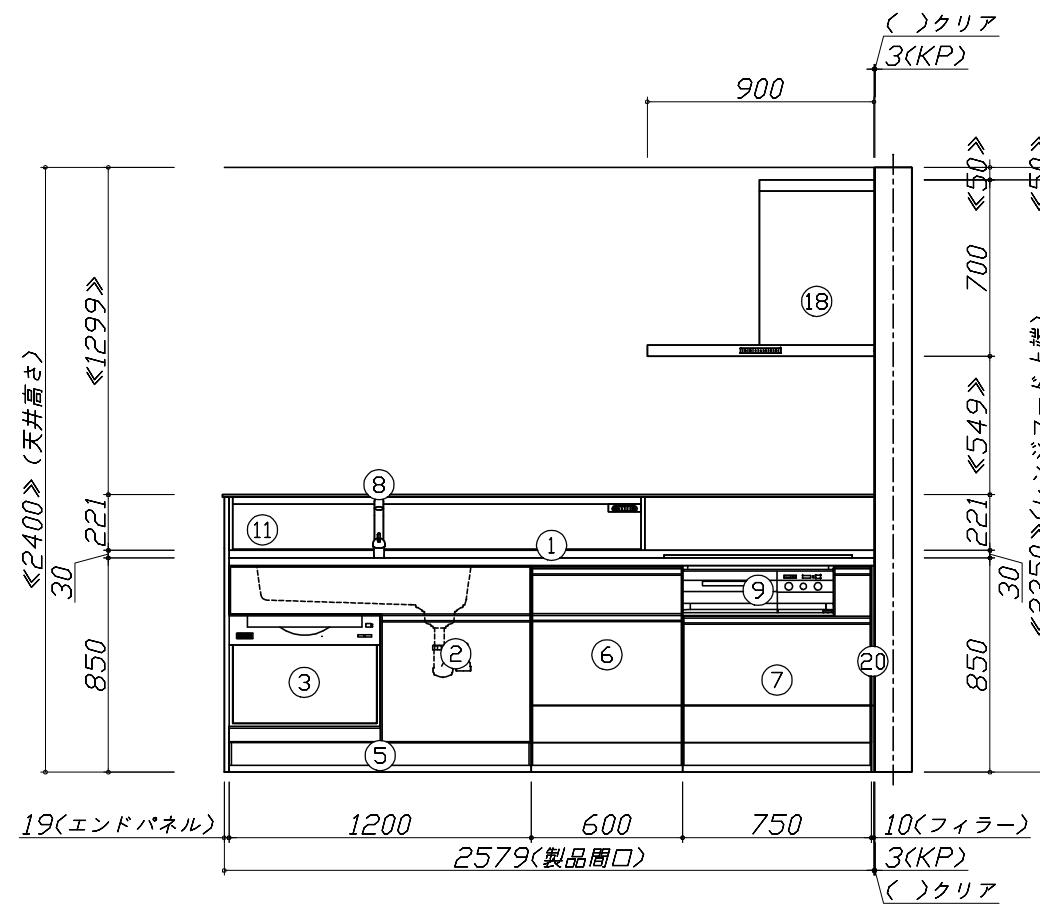
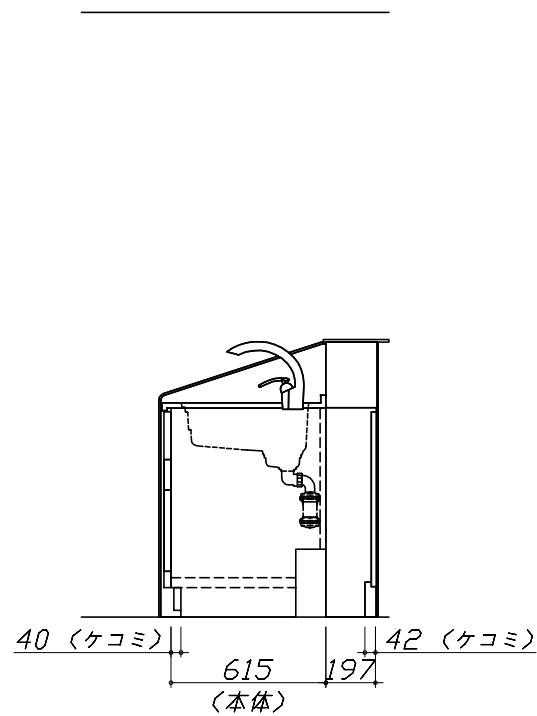
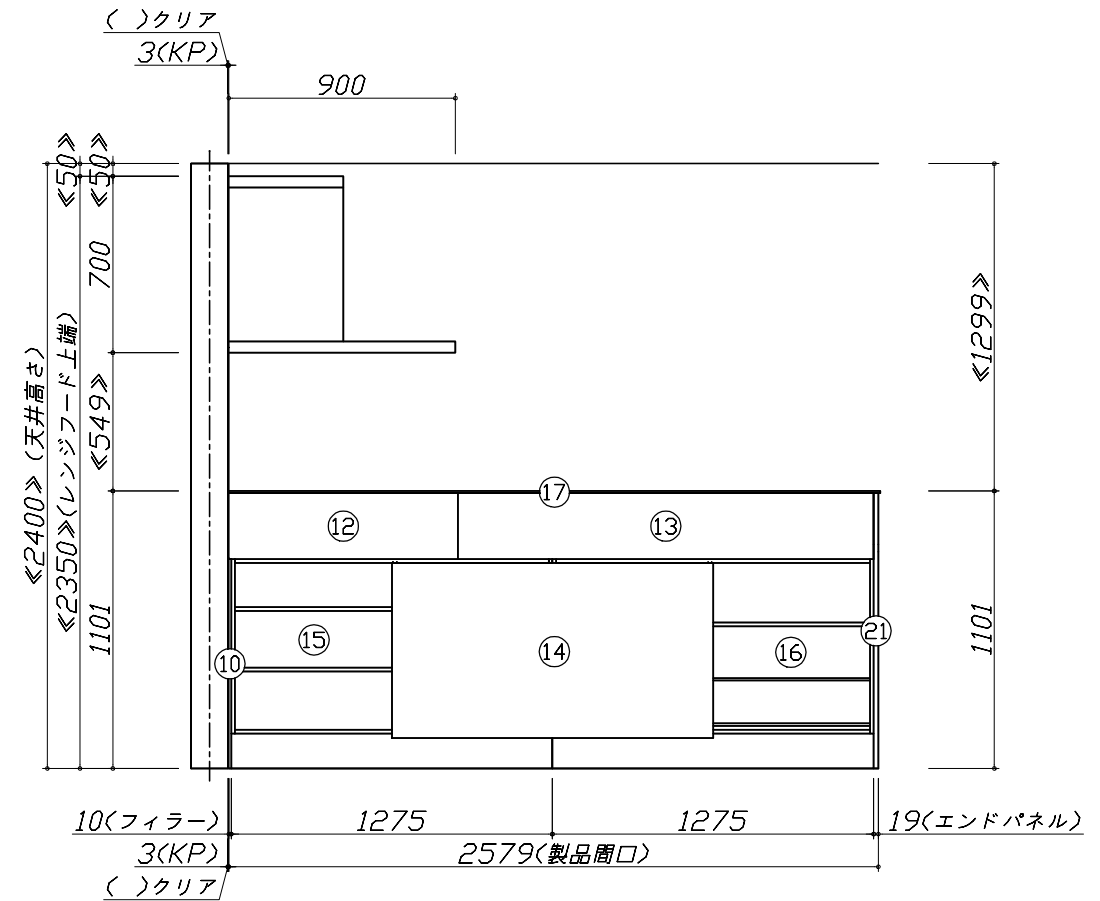

Takara standard
タカラスタンダード株式会社

現場名称： 新奈良ショールーム エマージュ様邸
現場番号： A9172508
奈良営業所

ホーローシステムキッチン EMAGE エマージュ
プラン番号： 1809H-1909-0471T
担当営業：

姿図 2 縮尺： 1 / 30
作成日： 2019年9月16日
担当アドバイザー：

縮尺：A3サイズ等倍

- 必ずご確認ください。
 - ・天井高さ、吊戸棚・レンジフード取付高さをご確認ください。
 - ・《 》内寸法は参考寸法です。
- 表示記号について
 - ・KP：キッチンパネル
 - ・▽：設置基準線

■《48》吊戸下ホーローパネルあり

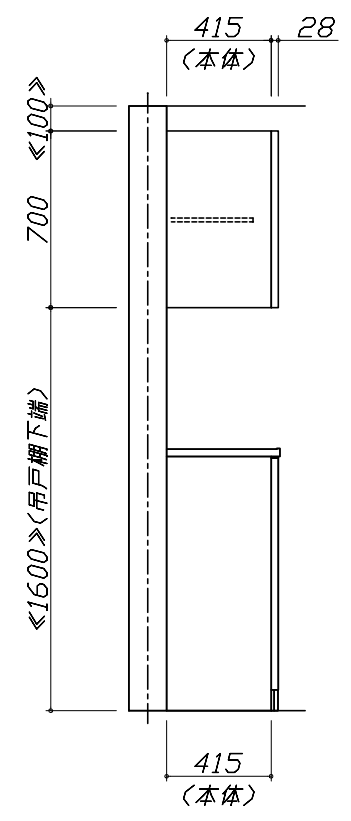
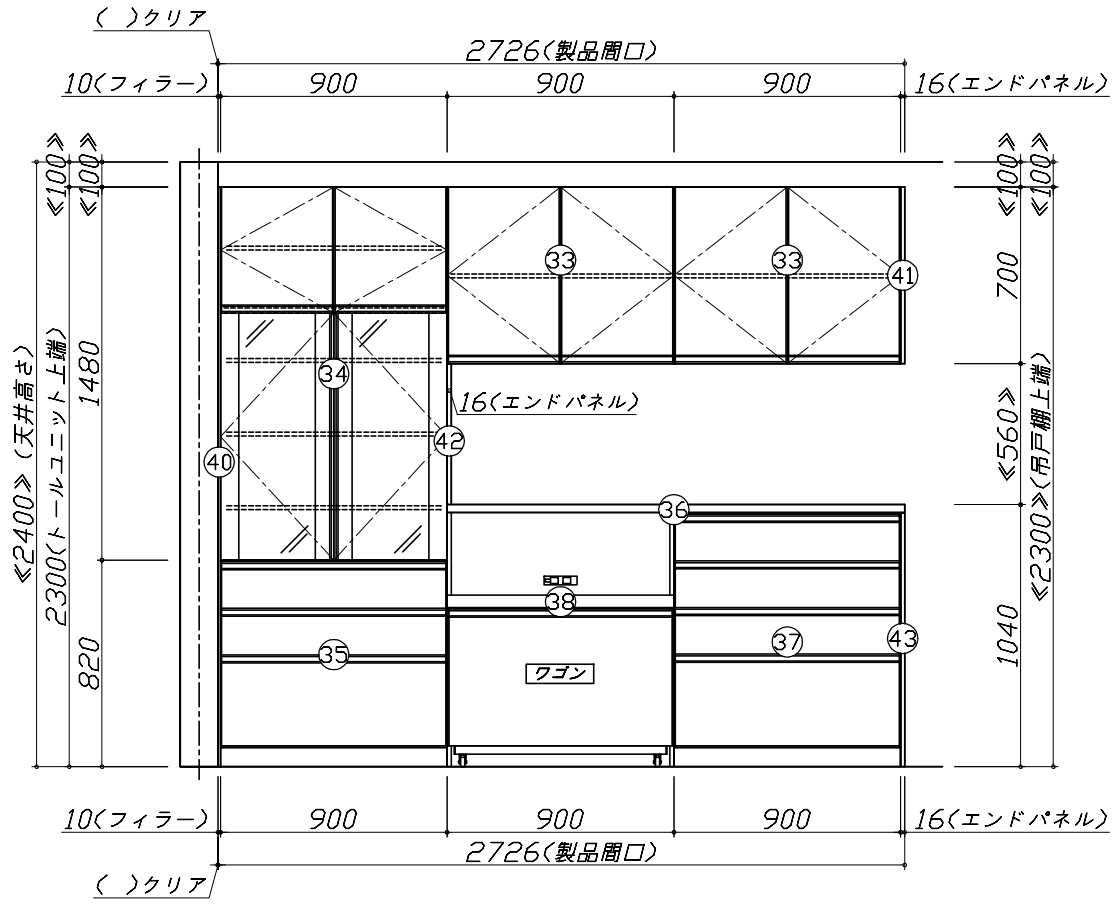
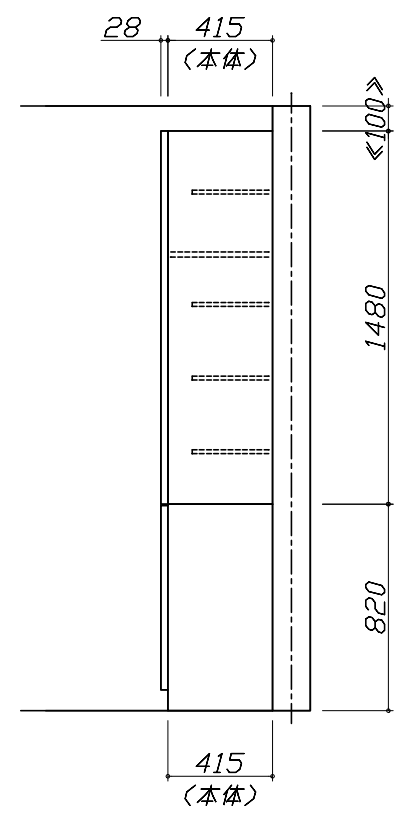
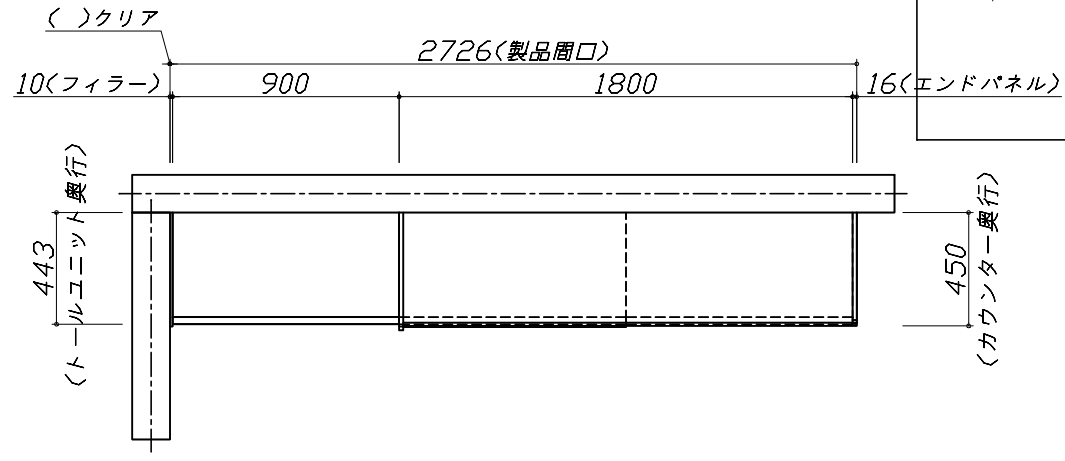
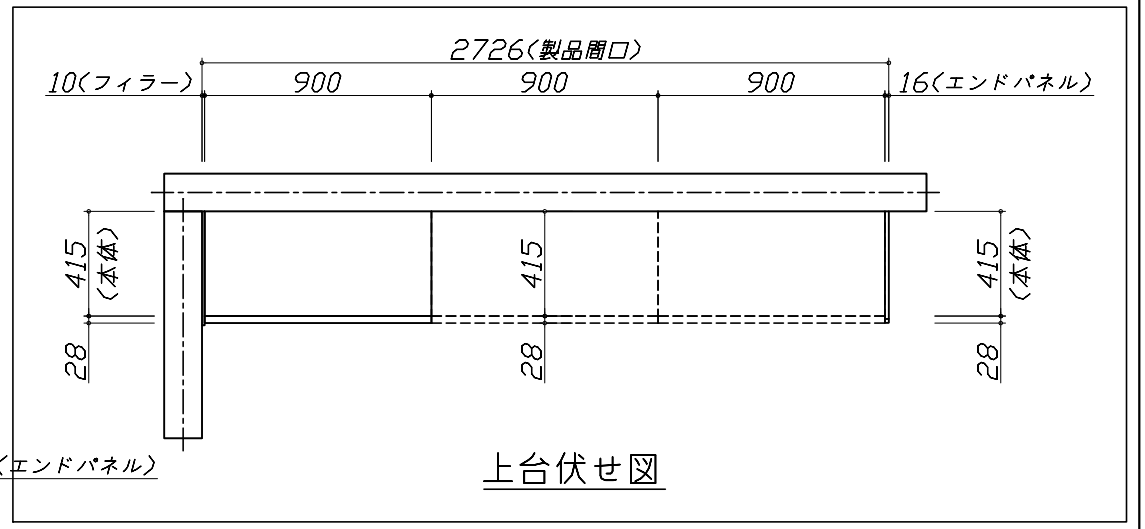

Takara standard
タカラスタンダード株式会社

現場名称： 新奈良ショールーム エマージュ様邸
現場番号： A9172508
奈良営業所

ホーローシステムキッチン EMAGE エマージュ
プラン番号： 1809H-1909-0471T
担当営業：

姿図 3 縮尺： 1 / 30
作成日： 2019年9月16日
担当アドバイザー：

縮尺：A3サイズ等倍

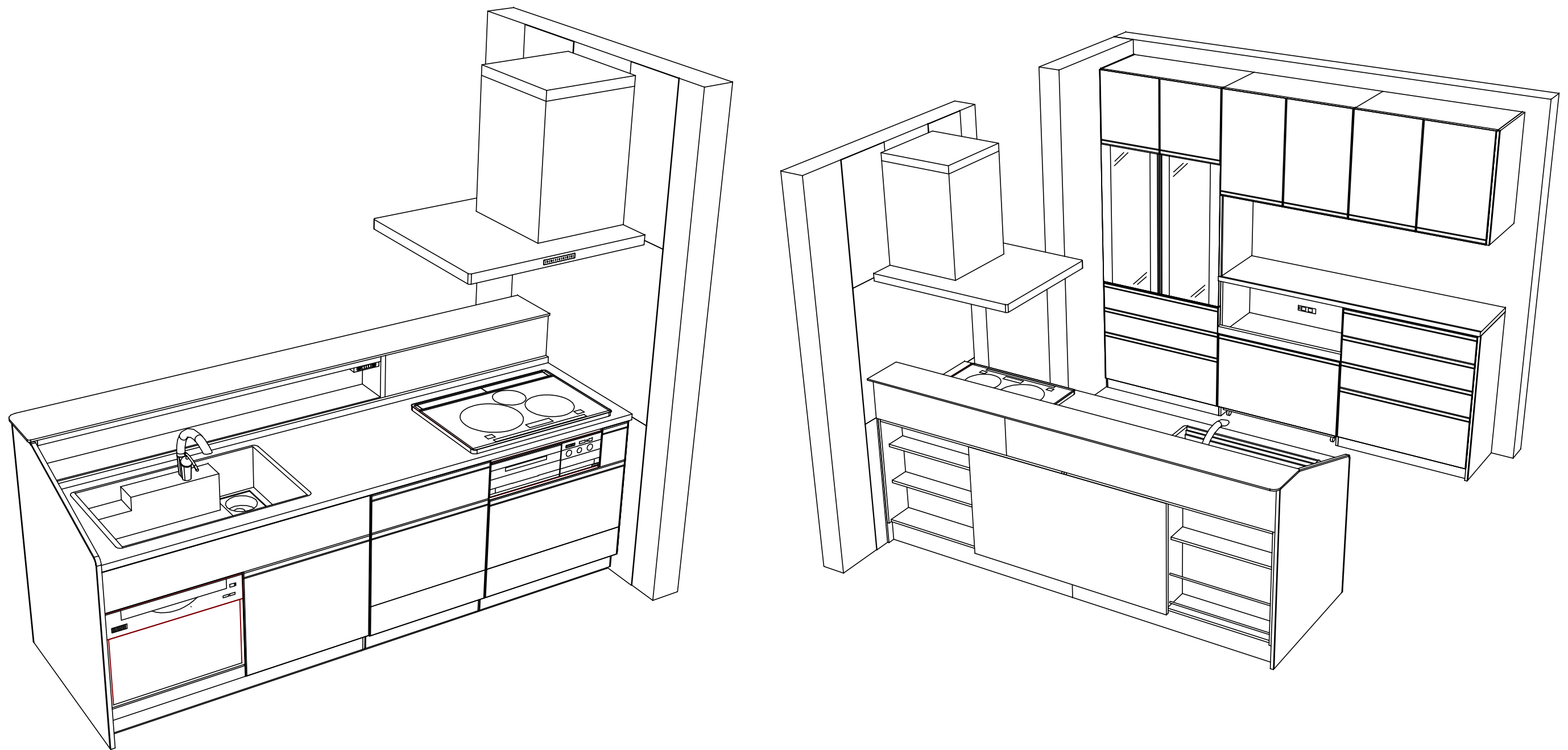

Takara standard
 タカラスタンダード株式会社

現場名称： 新奈良ショールーム エマージュ様邸
 現場番号： A9172508
 奈良営業所

ホーローシステムキッチン EMAGE エマージュ
 プラン番号： 1809H-1909-0471T
 担当営業 :

姿図 4
 縮尺： 1 / 30
 作成日： 2019年9月16日
 担当アドバイザー：

縮尺：A3サイズ等倍

■商品仕様概要

商品仕様	商品シリーズ	ホーローシステムキッチン EMAGE エマージュ
	タイプ	足元スライドタイプ
	扉カラー	パールアイボリー
	引手種類	-
	天板形状・開口	I型255cm
		-
	奥行	奥行65cm
	天板高さ	85cm
	キッチンパネル	有
	キッチンパネルカラー	トラバーチンホワイト
見切り・エッジ材	樹脂製	

■商品仕様書（キッチン側）

品目	仕様		備考	
天板	材質	アクリル人造大理石	色 ソリッドホワイト	
	シンク	アクリル人造大理石シンク（家事らく）	色 ホワイト	
	部品	-		
		ミッドプレートVE		
		ミッドVE		
		サイドVE、サイドライトVE		
フロントプレートVE				
下台	本体	ホーロー製	色 ホワイト	
	底板	ホーロー製		
	引出し	ホーロー製		
	レール・丁香	ソフトクローズレール		
	部品(標準)	かくせるホーローボックス		
	部品(オプション)	たっぷりホーローキャビネット、そこまでホーローラック		
設備仕様（下台）	水栓1	K8790JT		
	水栓2	-		
	食器洗い乾燥機	TKW-601C-SV	色 シルバー	125V-15A・アース付コンセント
	加熱機器(本体)	CS-T316HNWSRT	色 シルバー	250V-30A（単相200Vコンセント）
	加熱機器(トッププレート)	ガラストップ	色 シルバー	
	加熱機器(レンジ)	-		
吊戸棚	本体	-		
	耐震ラッチ	-		
	部品	-		
レンジフード	品名	SVRAS-E902TFAD R	色 ステンレス	125V-15A（2芯コンセント）
	ファン仕様	シロッコファン（排気タイプ）		
	部品	-		
		-		
		SVRAキャビネット、RHリコー2		
設備仕様（上台）	照明ユニット	-		
	アイラック	-		
	電動昇降吊戸棚	-		
	昇降棚	-		
エンドパネル	材質	-		
		-		
		-		
		ホーロー製	色 パールアイボリー	
天井幕板	品名	-		

■商品仕様書（周辺収納側）

品目	仕様		備考	
周辺仕様	周辺扉カラー	パールアイボリー		
	キッチンパネル	なし		
ツールユニット	本体	木製	色 ホワイト	
	底板	木製		
	引出し	ホーロー製		
	レール	ソフトクローズレール		
	丁香	-		
	耐震ラッチ	無		
	部品	棚板		
カウンターユニット	本体	ホーロー製	色 ホワイト	
	底板	ホーロー製		
	レール	ソフトクローズレール		
	丁香	-		
家電収納	本体	ホーロー製	色 ホワイト	100V
	部品	収納ワゴン		
周辺カウンター	材質	人造大理石	色 ソリッドホワイト	
吊戸棚	本体	化粧ボード	色 ホワイト	
	耐震ラッチ	無		
	部品	棚板		
設備仕様（上台）	アイラック	-		
エンドパネル	材質	ホーロー製	色 パールアイボリー	
		-		
天井幕板	品名	-		

■必ずご確認ください。

・天井高さ、吊戸棚・レンジフード取付高さをご確認ください。

・《 》内寸法は参考寸法です。

■設備図の見方、表示記号について

・寸法はキッチンパネル厚みとクリア寸法を含んでいません。

・KP：キッチンパネル

・▽：設置基準線

■必ずお読みください

1)以下の工事・部材は別途ご用意ください。

- ・周囲躯体、仕上げ、取付用下地工事
- ・ダクト工事、壁面開口、屋外化粧カバー取付等
- ・給排水配管、電気配線、ガス配管及び接続工事

2)本体の取付以外の関連工事は法的有資格者による工事が必要になります。

- ・大工工事、電気工事、ガス配管工事、管工事、建具工事等

3)キッチンパネルを設置する壁面下地は
 プラスターボード仕上げをお願いします。

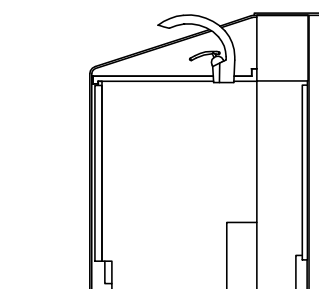

固定下地位置

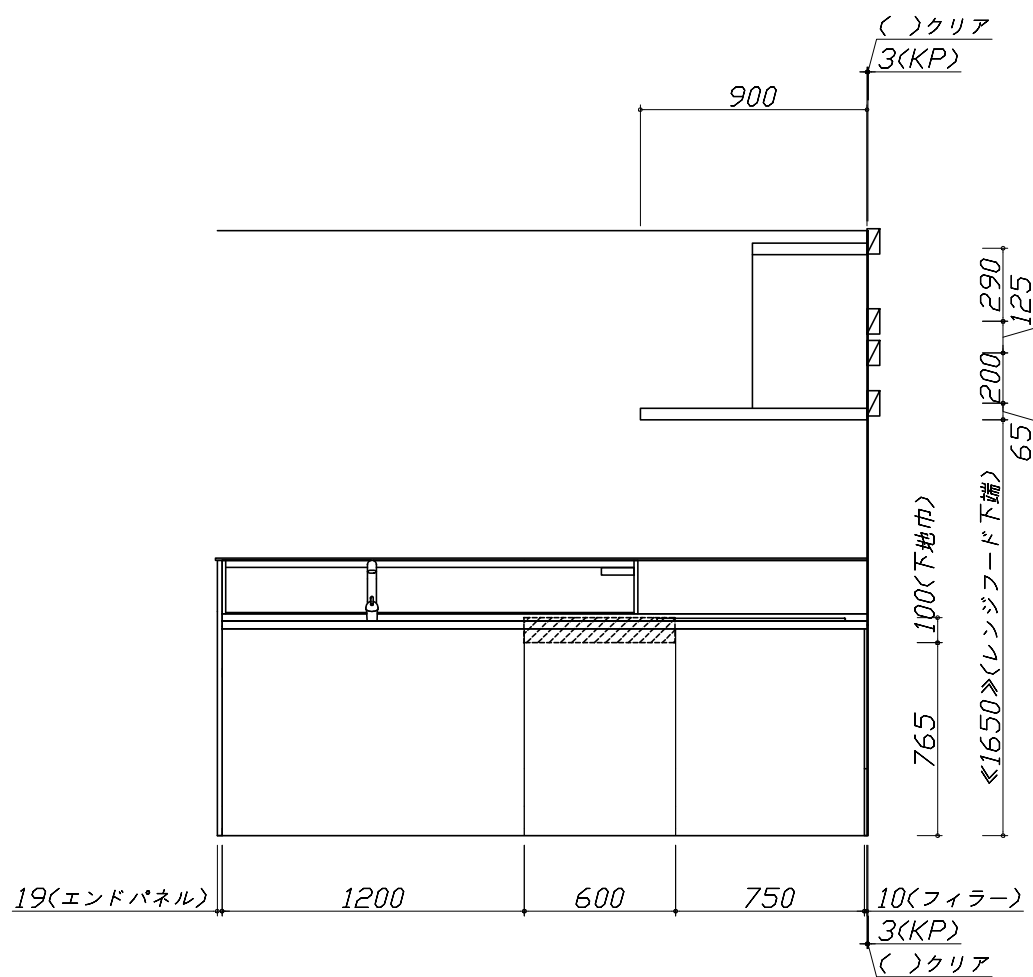

固定下地位置

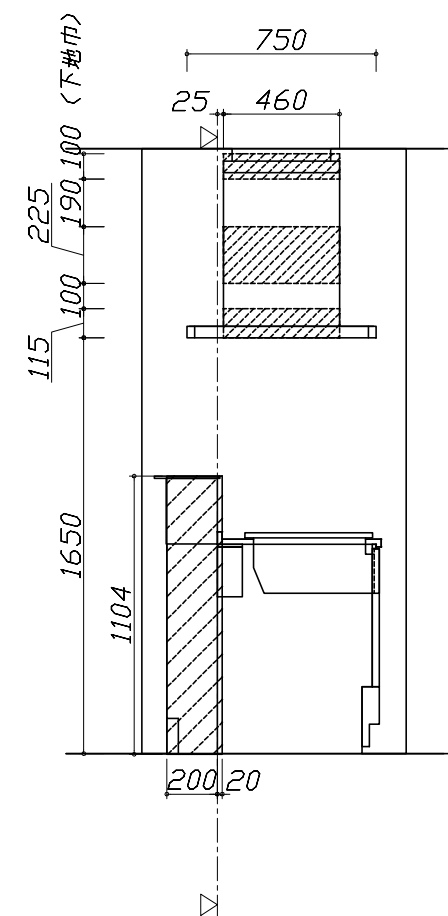

固定下地位置

■必ずご確認ください。

- ・天井高さ、吊戸棚・レンジフード取付高さをご確認ください。
- ・《 》内寸法は参考寸法です。

■設備図の見方、表示記号について

- ・寸法はキッチンパネル厚みとクリア寸法を含んでいません。
- ・KP：キッチンパネル
- ・▽：設置基準線

■吊戸棚取付注意事項

- 吊戸棚の取付は、必ず商品同梱の専用ネジ（トラスタッピンネジ4.5×60）を使用してください。
- 固定下地は固定位置を中心に幅100mm以上、厚み12mm以上の十分な強度を持つ合板をお願いします。

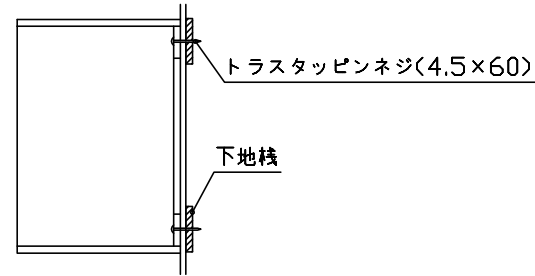

■必ずお読みください

1)以下の工事・部材は別途ご用意ください。

- ・周囲躯体、仕上げ、取付用下地工事
- ・ダクト工事、壁面開口、屋外化粧カバー取付等
- ・給排水配管、電気配線、ガス配管及び接続工事

2)本体の取付以外の関連工事は法的有資格者による工事が必要になります。

- ・大工工事、電気工事、ガス配管工事、管工事、建具工事等

3)キッチンパネルを設置する壁面下地は、プラスターボード仕上げをお願いします。

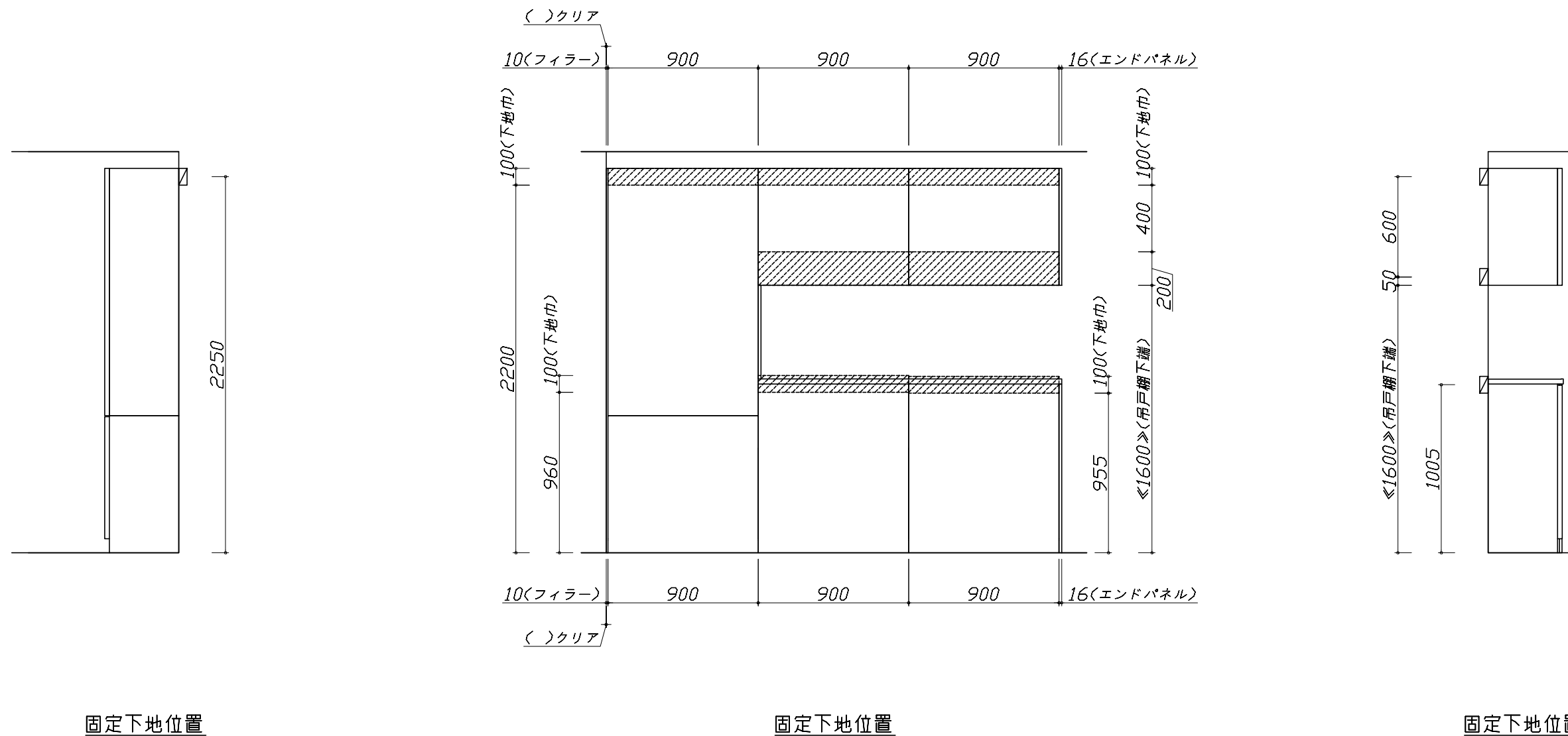

Takara standard
タカラスタンダード株式会社

現場名称： 新奈良ショールーム エマージュ様邸
現場番号： A9172508
奈良営業所

ホーローシステムキッチン EMAGE エマージュ
プラン番号： 1809H-1909-0471T
担当営業：

下地図 2 縮尺： 1 / 30
作成日： 2019年9月16日
担当アドバイザー：

- 必ずご確認ください。
 - ・天井高さ、吊戸棚・レンジフード取付高さをご確認ください。
 - ・《 》内寸法は参考寸法です。
- 設備図の見方、表示記号について
 - ・寸法はキッチンパネル厚みとクリア寸法を含んでいません。
 - ・KP：キッチンパネル
 - ・▽：設置基準線

■設備記号

記号	記号の意味	記号	記号の意味
○	給水位置	⊙	ガス配管位置
●	給湯位置	⊖	コンセント位置
⊘	排水位置	⊖E	アース付コンセント位置
⊙	電源位置	g	電源取出位置

□：点検口

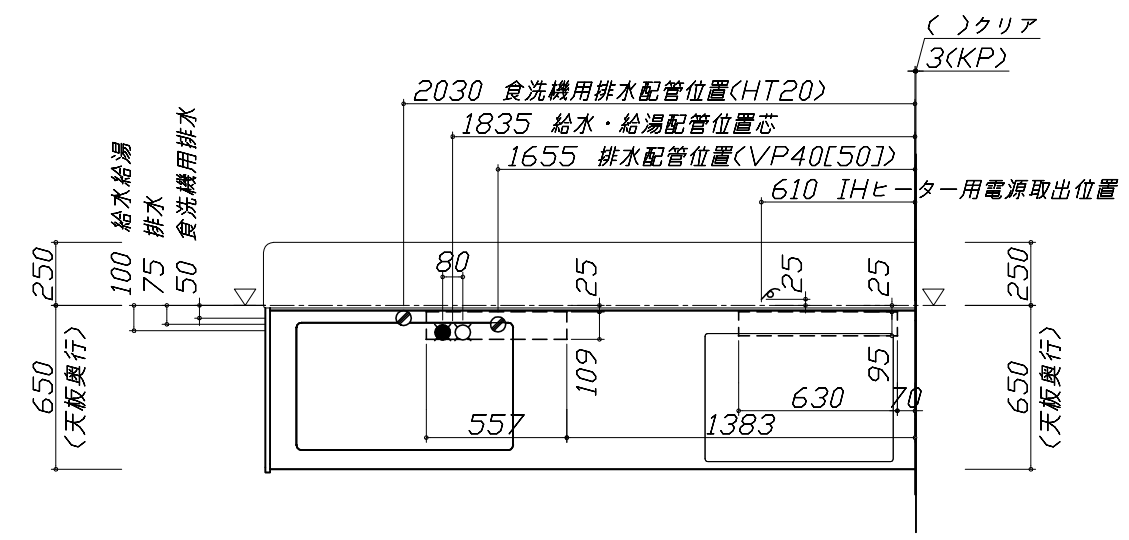

- 必ずお読みください
- 1)以下の工事・部材は別途ご用意ください。
 - ・周囲躯体、仕上げ、取付用下地工事
 - ・ダクト工事、壁面開口、屋外化粧カバー取付等
 - ・給排水配管、電気配線、ガス配管及び接続工事
- 2)本体の取付以外の関連工事は法的有資格者による工事が必要になります。
 - ・大工工事、電気工事、ガス配管工事、管工事、建具工事等

■機器類電源詳細

1	食洗機用電源	15A-125V E付埋込コンセント	⊖E
2	レンジフード用電源	15A-125V E付埋込コンセント 消費電力145W	⊖E
3	IHヒーター用電源	30A-250V 单相200Vコンセント 消費電力5800W	g
4	コンセントボックス用電源	15A-100V コード必要長さは詳細図参照	g

※ダクト配管可能範囲は詳細図参照

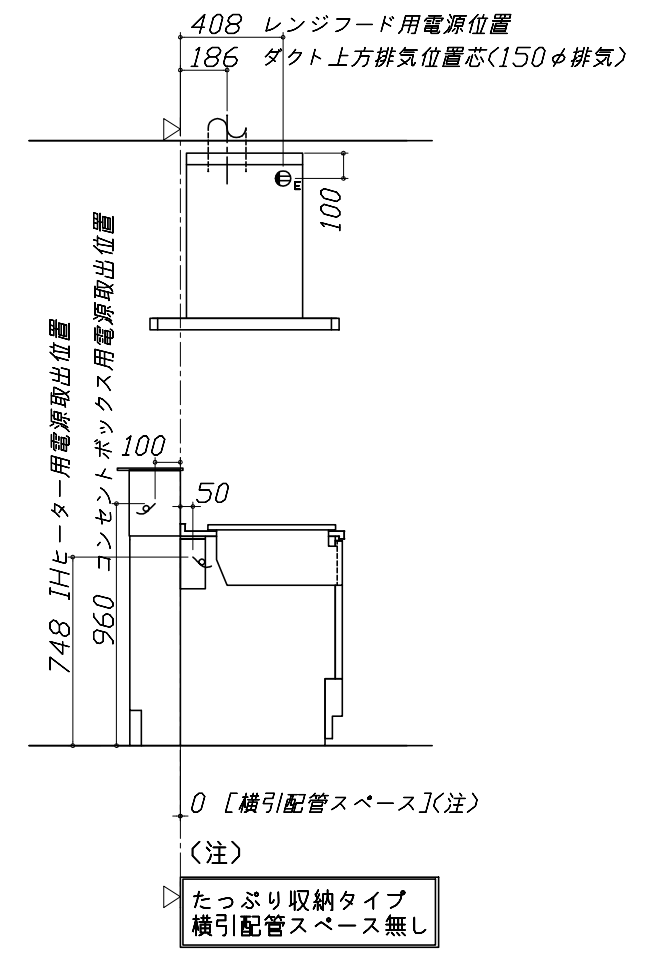
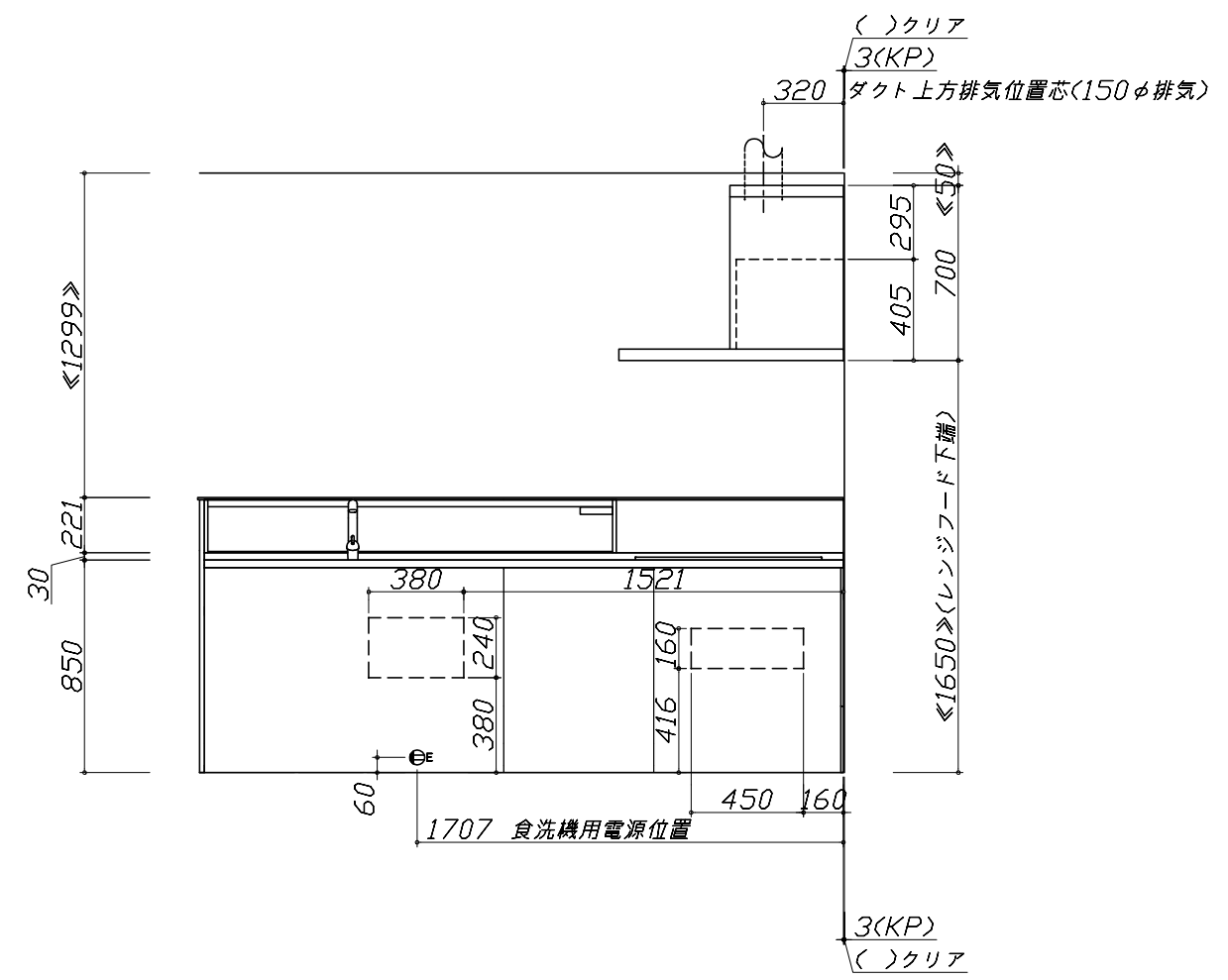
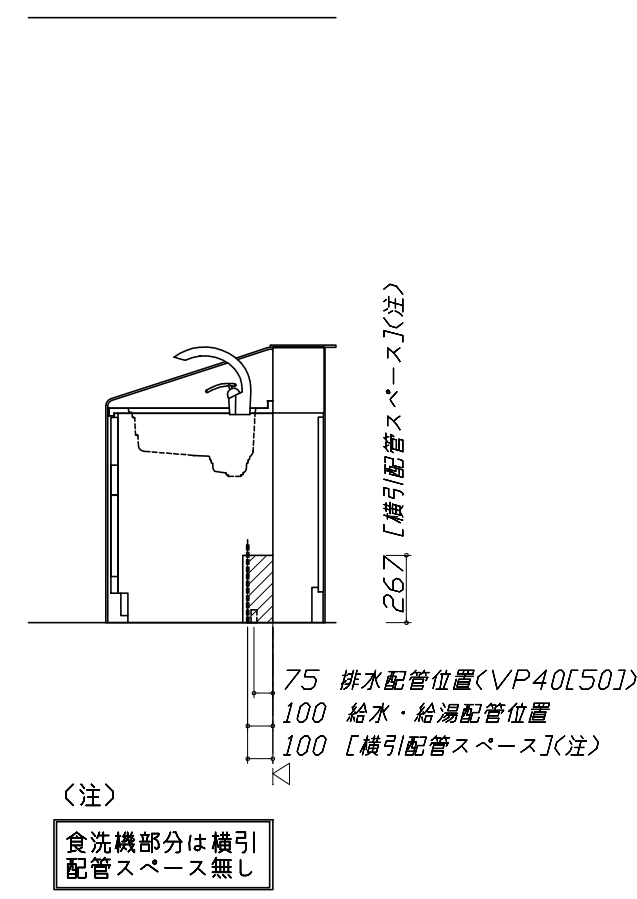

- 必ずご確認ください。
 - ・天井高さ、吊戸棚・レンジフード取付高さをご確認ください。
 - ・《 》内寸法は参考寸法です。
- 設備図の見方、表示記号について
 - ・寸法はキッチンパネル厚みとクリア寸法を含んでいません。
 - ・KP：キッチンパネル
 - ・▽：設置基準線

- 必ずお読みください
- 1)以下の工事・部材は別途ご用意ください。
 - ・周囲躯体、仕上げ、取付用下地工事
 - ・ダクト工事、壁面開口、屋外化粧カバー取付等
 - ・給排水配管、電気配線、ガス配管及び接続工事
- 2)本体の取付以外の関連工事は法的有資格者による工事が必要になります。
 - ・大工工事、電気工事、ガス配管工事、管工事、建具工事等

■機器類電源詳細

1	家電収納ユニット用電源	15A-100V・コト`必要長さ1m	9
---	-------------	--------------------	---

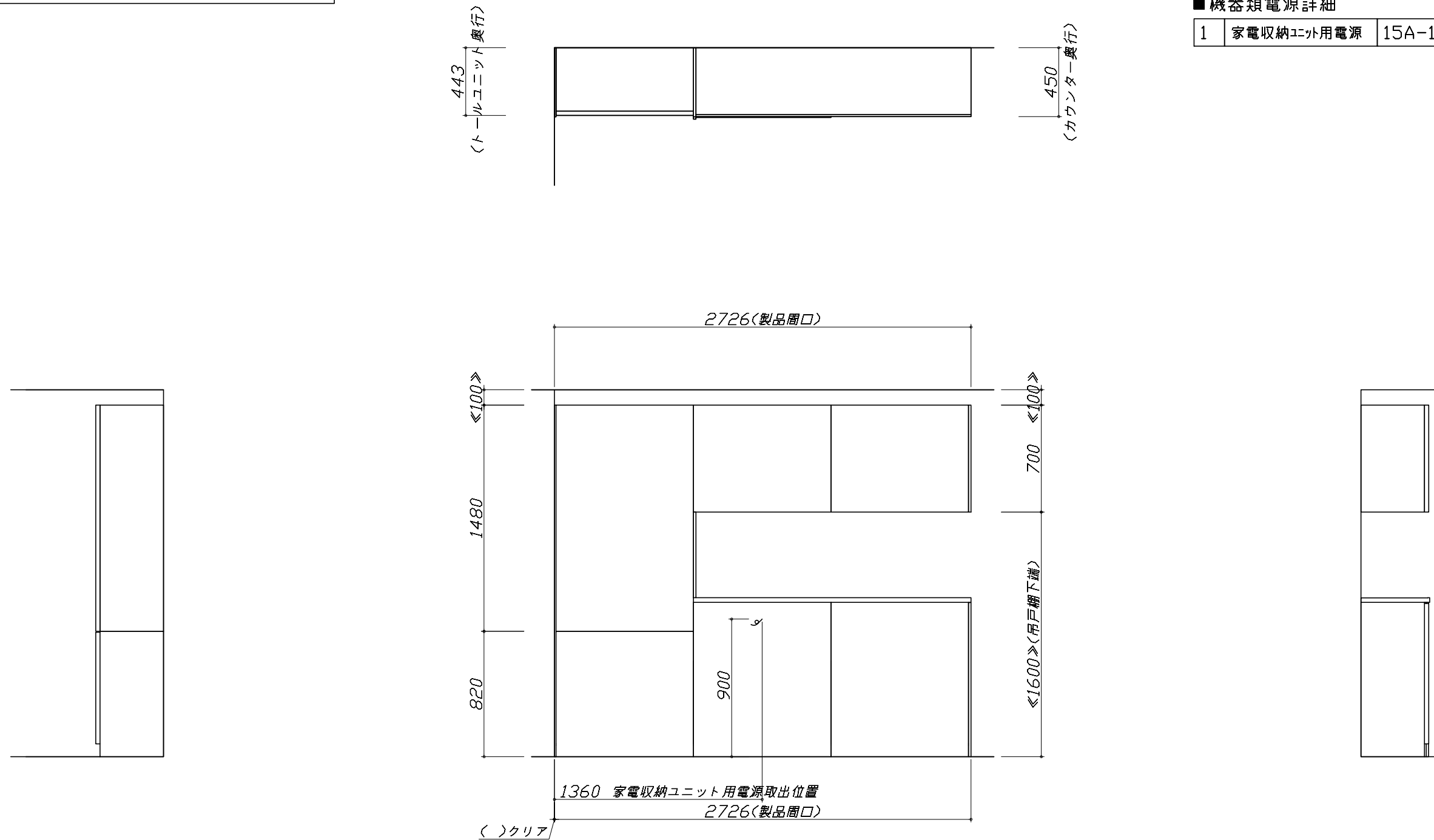

< 詳細図 1 >

家事らくシンク給水排水配管例図

給水給湯壁出し配管の場合
止水栓位置にアングル止水栓を取り付けてください。
(止水栓は別途)

シャワーホース
(ハンドシャワー水栓の場合)

止水栓

床から 455

90 80 370

シンク下食器洗い乾燥機 配管例図

床立上げの配管例

水栓へ

止水栓

食洗へ

床から 455

100 30以上

壁出しの配管例

水栓へ

アングル型止水栓

床から 455

100 30以上

■必要部材
①止水栓
②片ナットチーズ
(給湯の場合は耐熱配管)
*水栓の給水(湯)管より分岐しますので、食器洗い乾燥機専用の給水(湯)管は不要です。
*必要部材は建築側用意となります。

シンク下食器洗い乾燥機 電気配線例図

電源は100V15A以上の専用回路を
設けてください。

品番	消費電力
TKW-601C-SV	925W

■必要部材
①HT20
②エルボ
(耐熱塩ビ使用のこと)
*必要部材は建築側用意となります。

レンジフード詳細図

<SVRAS-E902TAD R>

実際の排気用接続部品の開口部寸法は、
φ148です。

ダクトカバー
DKLA-SVRA

ダクトカバー取付金具
取付孔4箇所

本体取付ダルマ孔
2箇所

本体取付孔
4箇所

取付孔位置図

電源コード:1.3m

153

111.5

320

70

上方排気口位置

423

10

20

390

200

125

423

455

320

460

610

695~920

95

750

45

360

900

後方排気口位置
(別売VMH丸ダクト金具L使用)

電気配線例図

<CS-T316HNWSRT>

電源は200V30A以上の専用回路を設けてください。

左勝手の場合。
右勝手は左右対称

配線横壁出し位置

配線床出し位置

背面に壁の無いプランの場合は、
下表に従い配線を引き込んでください。

プランタイプ	横壁	床
フラット対面プラン(スリムタイプ)		
フラット対面プラン	○	○
〈ワイドタイプ〉背面収納無		
ラウンド対面	×	○
アイランド対面		
フラット対面プラン		
〈ワイドタイプ〉背面収納有		
フラット対面プラン		
〈フル引戸収納タイプ〉	○	×
マルチ収納対面プランI型		
(ホローハネル/オーブンタイプ)		

30A-250VⓄ
(単相)200V

150~250

155~145

695~705

748

218.5

188.5

346.5

509

130

165

55

650

50

100

740

500

500

267

コンセント位置/配管口の下後壁
(15A-125Vアース端子付埋込)

シンク下食器洗い乾燥機 電気配線例図

電源は100V15A以上の専用回路を
設けてください。

品番

消費電力

TKW-601C-SV

925W

■必要部材
①HT20
②エルボ
(耐熱塩ビ使用のこと)
*必要部材は建築側用意となります。

レンジフード詳細図

<SVRAS 電動シャッター R排気>

製品高さ 695 ~ 920

A寸法 190 ~ 415

上方排気可能範囲(天井)

443

437

上方排気

右排気可能範囲(右壁)

455

50

355

50

A

505

750

側方排気(右側)

695~920

900

後方排気

注)

- 本図はアルミダクトφ150を使用した場合の配管可能範囲である。
断熱材を取付ける場合は厚みを考慮すること。
- リフォーム時など、既設の壁排気口を利用する場合、P変換アタッチメント(別売)を使用すること。

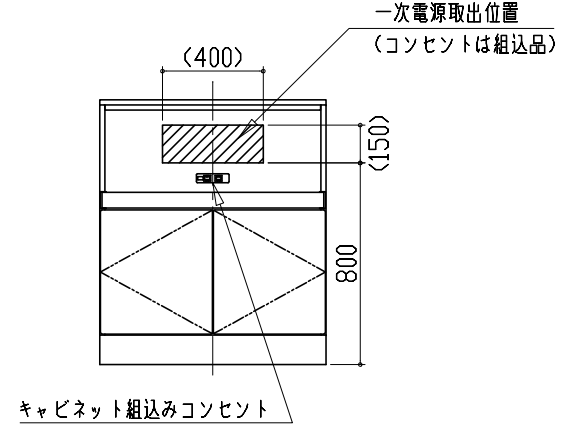
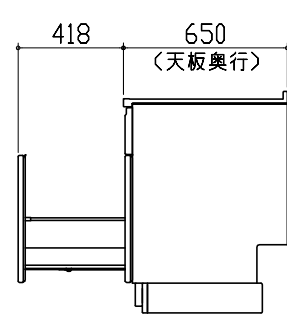
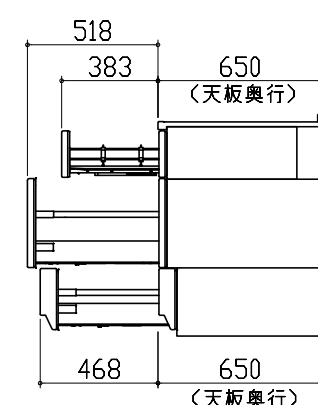
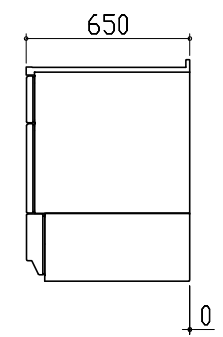
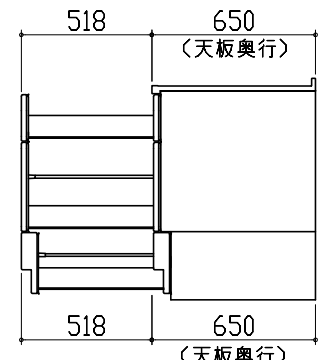
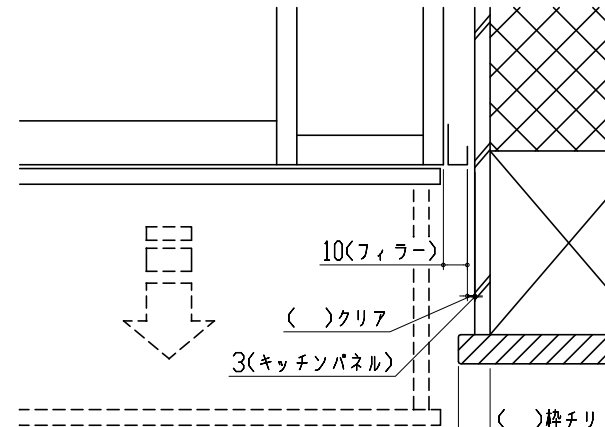
<p>家電収納庫 電気配線例図</p> <p><奥行45cm></p> <p>電源は100V15A以上の専用回路を 設けてください。</p> 	<p>キャビネット引出寸法 詳細図</p> <p>【シンクキャビネット】</p> 	<p>キャビネット引出寸法 詳細図</p> <p>【コンロキャビネット】</p> 
<p>横引配管有効寸法 詳細図</p> <p>【調理キャビネット】</p>	<p>キャビネット引出寸法 詳細図</p> <p>【調理キャビネット】</p>	<p>エンド取り合い詳細図</p> <p>【キッチン本体 右側】</p>
<p>足元スライドたっぷり収納タイプ</p>  <p>※横引配管スペースなし</p> <p>▨ : 配管スペース</p>		 <p>■ 留意事項 引出しを開けたときにドア枠・窓枠・巾木と干渉しないようクリアを確保してください。</p>

エンド取り合い詳細図

【周辺 左側】

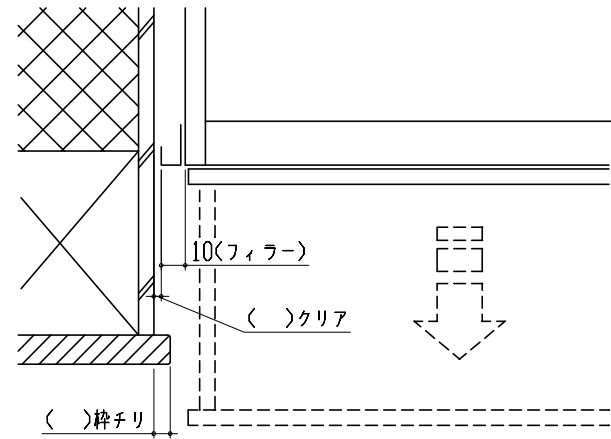

■ 留意事項

引出しを開けたときにドア枠・窓枠・巾木と干渉しないようクリアを確保してください。

コンセントボックス用電源取出位置図

本図は、左勝手の場合です。

電源は100V15A以上の専用回路を設けてください。

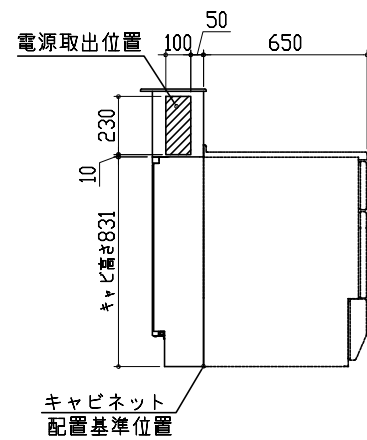

【電源線長さ一覧】

プラン	電源長さ
I型・ホーローパネルタイプ	1500mm
I型・オープンタイプ	
L型	600mm
II列型	
I型・造作壁タイプ	