

# ホーローシステムキッチン 御見積書

御名前 大阪-大阪SR SK1 様

業者 様

商品名 LEMURE レミュー

作成日 2018年4月28日  
プラン番号 1801A-1804-0664T  
現場番号 A6728036

タカスタンダード株式会社  
大阪支社 販売課  
大阪府東大阪市長田東2丁目4番33号  
TEL 06-6746-6815 / FAX 06-6746-6805

大阪ショールーム  
TEL 06-6746-2311 / FAX 06-6746-1246

商品  
御見積金額 **¥3,735,200 (税込 ¥4,034,016)**

( )内の価格は税込価格<税率8%>を表示しています。

**(参考) 別途 商品組付費 ¥230,000 (税込 ¥248,400)**

商品御見積金額には商品組付費は含まれておりません。  
商品組付費は現場の状況により変動する事があります。  
又、給水・給湯・ガス・ダクト・電気等の接続工事は含まれておりません。

担当営業	担当アドバイザー	プラン作成者
		平越

## 備考

## 御見積仕様

(キッチン)

キッチン本体サイズ	アイランド 対面プラン(ワイドタイプ)
	262cm
天板高さ	85cm
扉カラー	グロスウッドダーク
引手タイプ	レール引手タイプ
ワークトップ材質	クォーツストーン
カラー	ジュエルブラック
水栓	ハンドシャワー水栓
食器洗い乾燥機	シンク下設置間口45cmタイプ
加熱機器	75cmハイバ-ガラスコートトップガスコンロ
レンジ機器	なし
ガス種	13A
周波数	60Hz

(周辺収納)

周辺天板高さ	85cm
周辺扉カラー	グロスウッドダーク
キッチンパネル	マーブルグレー
周辺引手タイプ	レール引手タイプ

## 御確認事項

御見積りの商品は受注生産品の為、納期は約1ヶ月程度いただきます。

組立工事費には給水・給湯・ガス・ダクト・電気等の接続工事は含まれておりません。

商品の仕様・価格等につきましては予告なく変更する事がありますので、ご購入の際には、弊社 支店営業所等へお問い合わせ、またはカタログにて よく御確認下さるようお願い致します。

No.\*

御名前 大阪-大阪SR SK1

様

現場番号	A6728036	プラン番号	1801A-1804-0664T	作成日	2018/4/28
------	----------	-------	------------------	-----	-----------

## 御見積明細 キッチン

NO	商品名	仕様	品番	数量	単価	金額
1	高級人造石ワークトップ	ユーティリティシンクE	IQMS255FK PAL -2	1	395,000	395,000
2	シンクキャビネット	足元スライド・シンク下食洗、フロントポケット、うちにもホ-ロ-トレイ	F-RRVM120PL5(LGB E	1	260,000	260,000
3	食器洗い乾燥機	引出し式(シルバー色)	EW-45L1SMT	1	162,000	162,000
4	食器洗い乾燥機用前面パネル	扉同色	P-DWM45LS (GB E	1	12,000	12,000
5	調理台キャビネット	スライド(レ-ドル・ボ-トルラック付)	F-TPSY015 -5(LGB E	1	55,500	55,500
6	調理台キャビネット	足元スライド(3段引出、ホ-ロ-インナ-ケース、ホ-ロ-インナ-スライド)	F-TGVM060T-5(LGB E	1	133,000	133,000
7	コンロ用キャビネット	足元スライド	F-KNVM060G-5(LGB E	1	90,500	90,500
8	水栓	タッチレスハンドシャワー水栓	KM6071ETK	1	79,000	79,000
9	ガス加熱機器(ハイバ-ガラスコート)	両面焼き	TAF900WV75CK	1		
	ガス加熱機器(本体)		TAF900WV75C1213	1	185,000	185,000
	ガス加熱機器(トッププレート)	クリアパールブラック	T900-75TP-CK	1	39,000	39,000
10	オイルガード(ハイタイプ)		OG-G H850	1	6,500	6,500
	オイルガード(ハイタイプ)		OG-G'ザイH850	1	11,000	11,000
11	引戸レールセット	フラット対面・マルチ収納対面用	レ-ルTMH255	1	73,000	73,000
	引戸本体	フル引戸収納タイプ用	ヒキド' TMH128R(GB )	1	37,500	37,500
	引戸本体	フル引戸収納タイプ用	ヒキド' TMH128L(GB )	1	37,500	37,500
	引戸収納	フラット対面・マルチ収納対面用	TMH-キャビ' 128L5	1	51,000	51,000
	引戸収納	フラット対面・マルチ収納対面用	TMH-キャビ' 128R5	1	51,000	51,000
	ケコミセット	フラット対面・マルチ収納対面用	TMH-ケコミ85	1	12,000	12,000
	【ベースキャビネット小計】			19		1,690,500
12	レンジフード(本体)	シロココファン	FUSC-2AD	1	46,000	46,000
	レンジフード(フード)	ステンレス	CVRA-901TFAD	1	63,000	63,000
	レンジフード(ダクトカバー)	ステンレス	DK90A-CVRA	1	34,000	34,000
	レンジフード別売部品	レンジフード取付金具	CVRAカガセットA	1	9,000	9,000
13	リモコン		RHリモコン-2	1	2,000	2,000
14	エンドパネル	ワイド対面フル収納用	EP-FVF-85 (IQ)	2	97,000	194,000
15	間仕切り名人(デラックスタイプ)	ASタイプ	MGマジキリAS240-520	1	4,900	4,900
16	水切りプレート	ユーティリティシンクE用	SK ミズ' キリプレートUSE	1	3,500	3,500
17	水切りプレート	ユーティリティシンクE用	ミドル ミズ' キリプレートUSE	1	5,000	5,000
18	まな板	ユーティリティシンクE用	マナイトUSE	1	5,500	5,500
19	ゴミポケット	ユーティリティシンクE用	ゴミポケットUSE	1	7,000	7,000

御名前 大阪-大阪SR SK1

様

現場番号	A6728036	プラン番号	1801A-1804-0664T	作成日	2018/4/28
------	----------	-------	------------------	-----	-----------

## 御見積明細 キッチン

NO	商品名	仕様	品番	数量	単価	金額
20	ダイニングテーブル		C-QT150 (I)	1	182,000	182,000
	ダイニングテーブル	脚	テーブルアソCT150	2	58,500	117,000
21	前台輪カバー	扉・スライド用、ブラック	P-D 90S85(K1)	1	6,000	6,000
22	足元引出し下飾り板	ブラック	P-DX180S (K1)	2	6,500	13,000
キッチン合計				37		¥2,382,400

## 御見積明細 周辺収納

NO	商品名	仕様	品番	数量	単価	金額
23	トールユニット	システムホーローユニット、奥行65cm	O-KFH255	1		
	トールユニット用引戸扉	引戸、ホーローフル引戸タイプ用	ヒラO-DEF090L5(LGB)	1	142,000	142,000
	トールユニット用引戸扉	引戸、ホーローフル引戸タイプ用	ヒラO-DEF090R5(LGB)	1	142,000	142,000
	トールユニット用キャビネット下台	奥行65cm、ホーローフル引戸タイプ	O-DEFM090QL5(L)	1	99,000	99,000
	トールユニット用キャビネット下台	奥行65cm、ホーローフル引戸タイプ	O-DEFM090QR5(L)	1	99,000	99,000
	トールユニット上台用キャビネット	奥行65cm、ホーローフル引戸、家電スペースあり	O-UHFM090ML5(L)	1	59,000	59,000
	トールユニット上台用キャビネット	奥行65cm、ホーローフル引戸、棚板仕様	O-UHFM090 R5(L)	1	50,000	50,000
	トールユニット用引戸レール	ホーローフル引戸タイプ用	レールO-DEF180	1	185,000	185,000
	トールユニット用扉	開き扉収納ユニット用	ヒラO-DS070L5(LGB)	1	140,000	140,000
	トールユニット用パネル材セット	開き扉収納ユニット用	O-DSガワイクセットAL5(L)	1	39,000	39,000
	トールユニット用パネル材セット	開き扉収納ユニット用	O-DSガワイクセットBL5(L)	1	25,000	25,000
	家電収納ユニットキャビネット	開き扉収納ユニット用	F-HW D060 -5(L)	1	76,000	76,000
	トールユニット用レール	開き扉収納ユニット用	レールO-DS068(L)	1	163,000	163,000
	トールユニット用上部幕板		O-DSマウイクット	1	7,000	7,000
	収納ワゴン	大型背面収納用	NW-60DD(L)	1	38,000	38,000
24	ダストボックス	本体	DB-NWNホソタイ	2	1,250	2,500
	ダストボックス	フタ	DB-NWNフタ	2	650	1,300
25	エンドパネル	奥行65cmキャビネットトール下台用	EP-XN-85 (LGB E	1	16,500	16,500
26	エンドパネル	奥行65cmトールユニット上台用	EP-YU (LGB E	1	28,500	28,500
27	サイドパネル	パネル(扉色対応)	PZ-ST260 (GB)-2	1	35,000	35,000
28	サイドパネル用モール	ステンレス調	モールST260N (S)	1	1,500	1,500
29	施工キット		PZ-ST セコウキット(N)	1	3,500	3,500
周辺収納合計				24		¥1,352,800

御名前 大阪-大阪SR SK1 様

現場番号	A6728036	プラン番号	1801A-1804-0664T	作成日	2018/4/28
------	----------	-------	------------------	-----	-----------

商品総合計				61	¥3,735,200
-------	--	--	--	----	------------

御見積明細の価格には消費税は含まれておりません。別途消費税が必要となります。

**(参考) 別途 商品組付費**

キッチン商品組付費 ¥230,000 ( 税込 ¥248,400 )

商品組付費は現場の状況により変動する事があります。又、給水・給湯・ガス・ダクト・電気等の接続工事は含まれておりません。

( )内の価格は税込価格 &lt; 税率8% &gt; を表示しています。

平面図

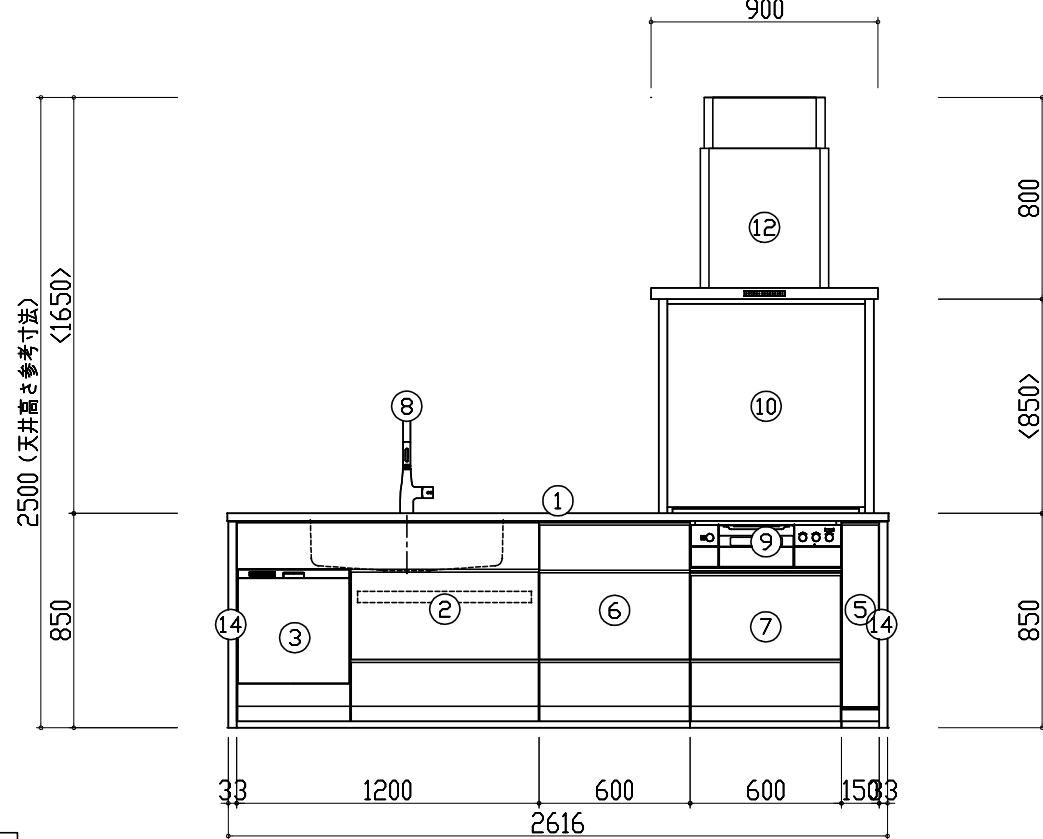
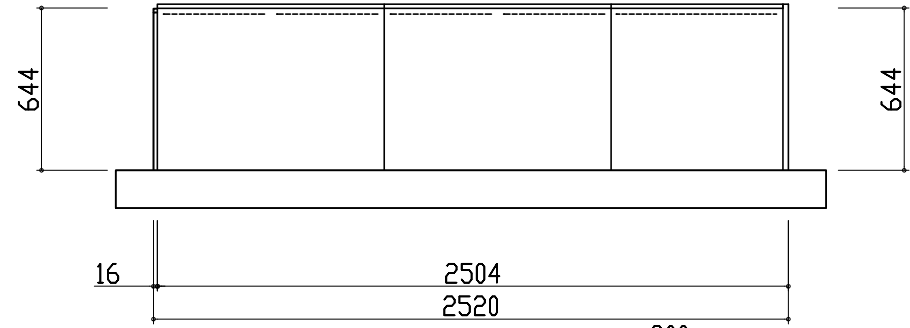
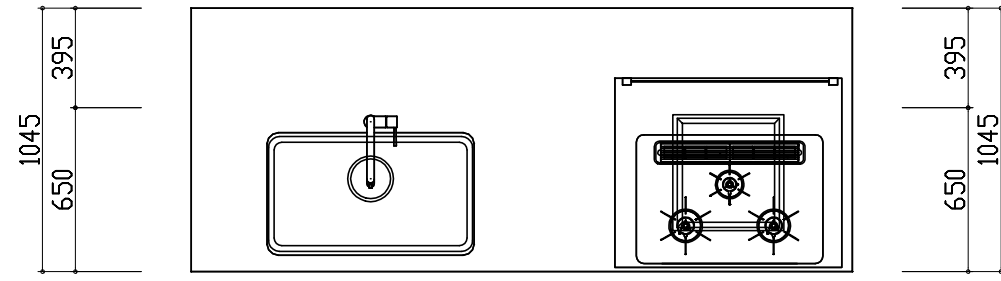
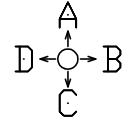

A正面図

D側面図

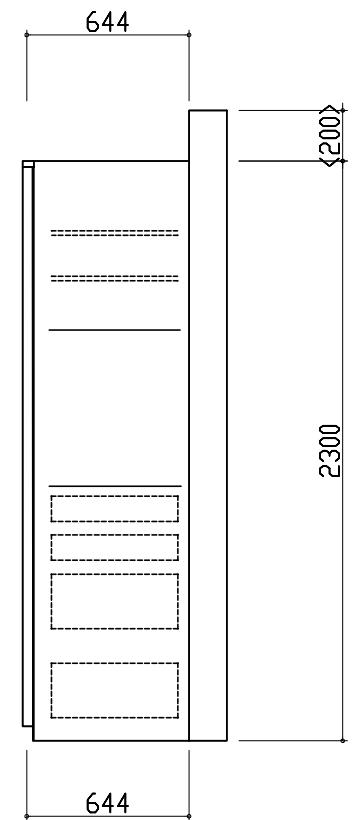
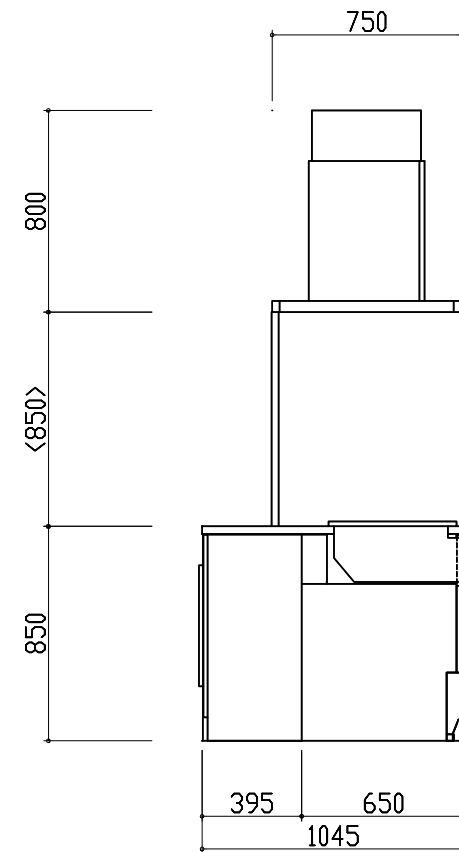
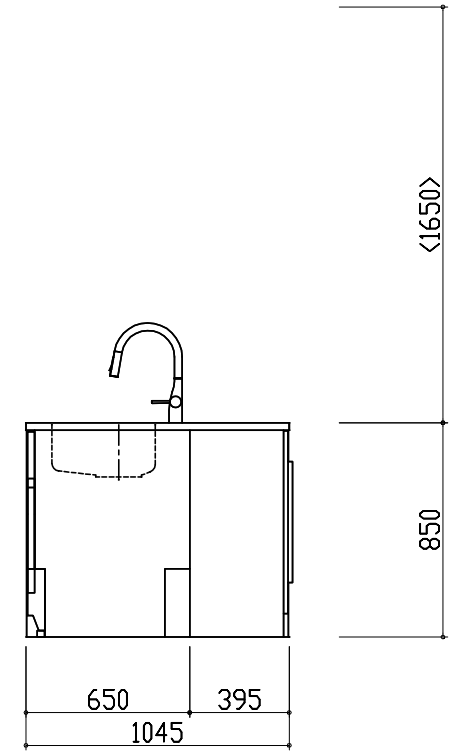
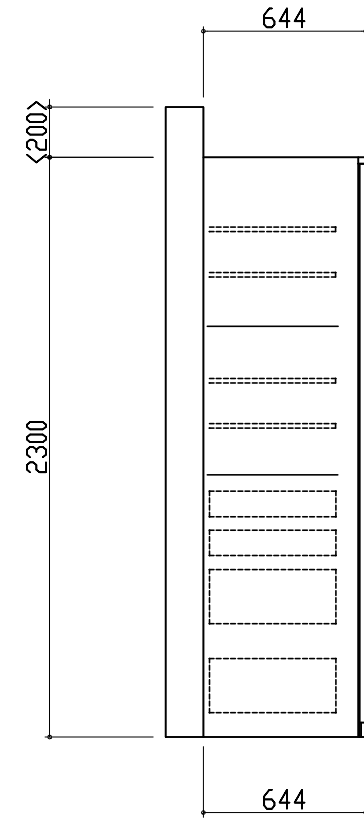

B側面図

E立面図

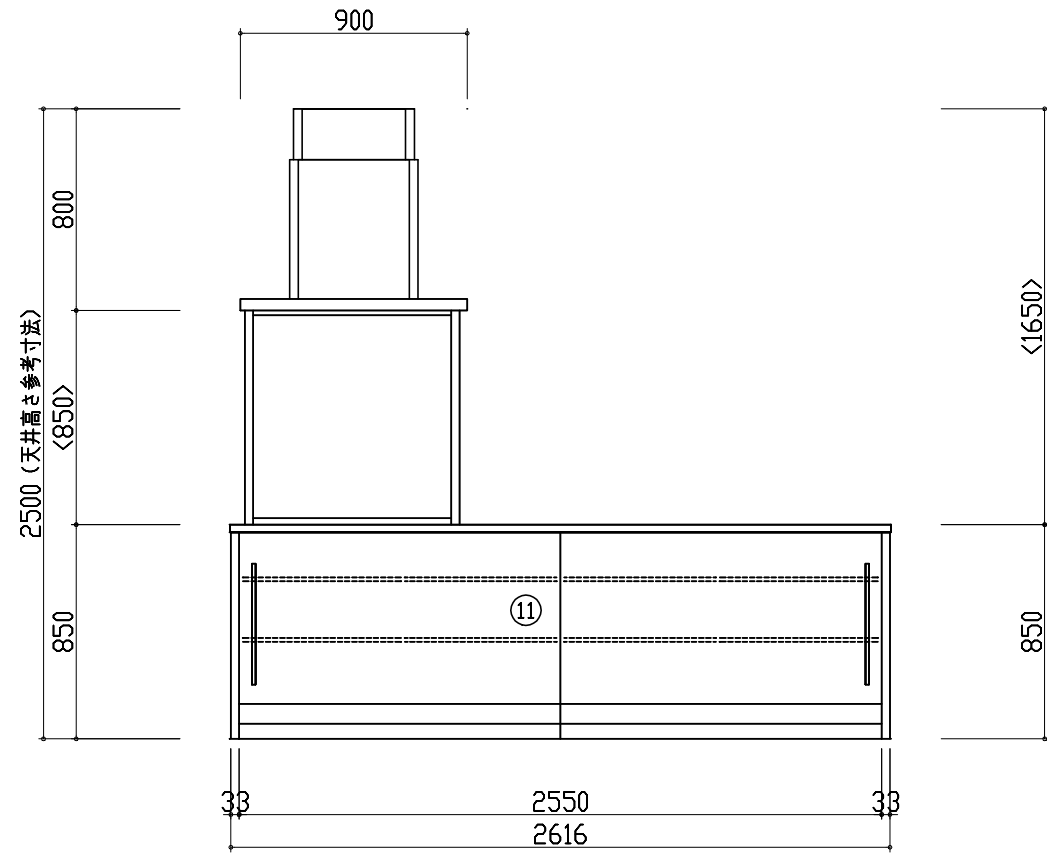

- このレイアウトプランは参考図面ですので価格・仕様・設置・納期等の詳細については注文依頼先、設置業者の方に必ず確認していただきますようお願い致します。
- 壁側のキャビネットがスライドタイプ・足元スライドタイプの場合、額縁・幅木等との干渉にご注意ください。
- 製品の外形寸法は概略表記しております。

C背面図

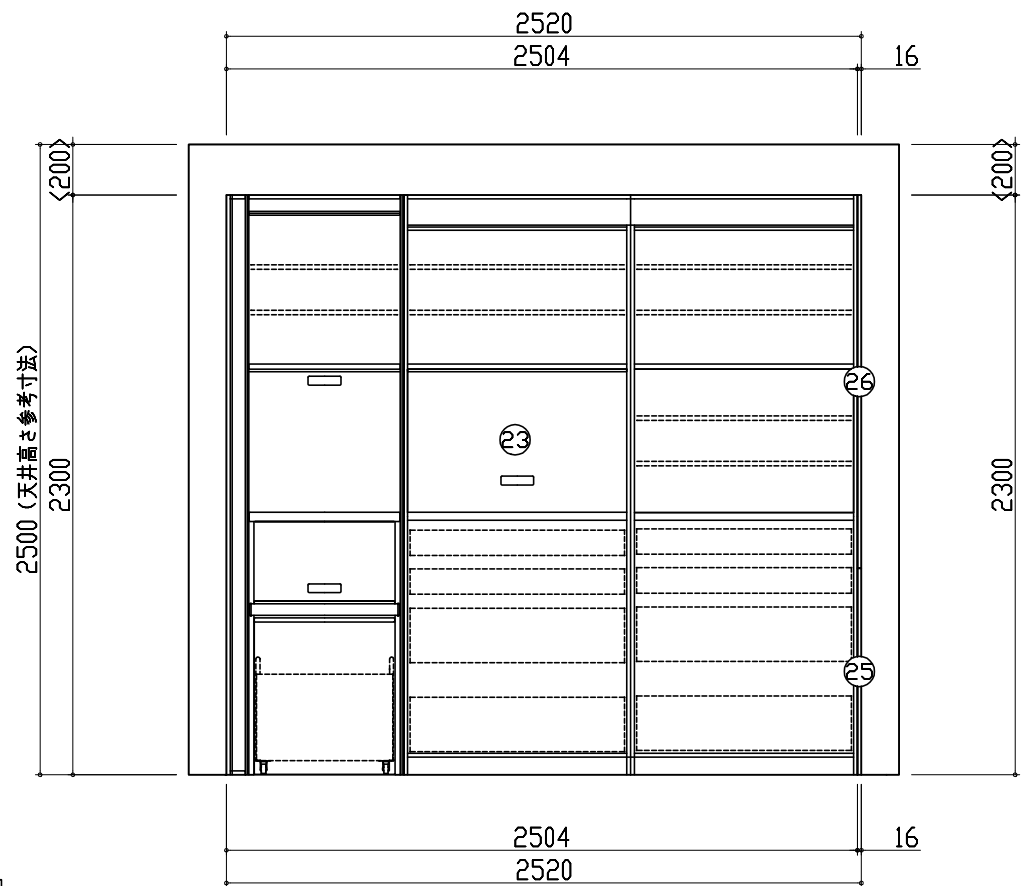

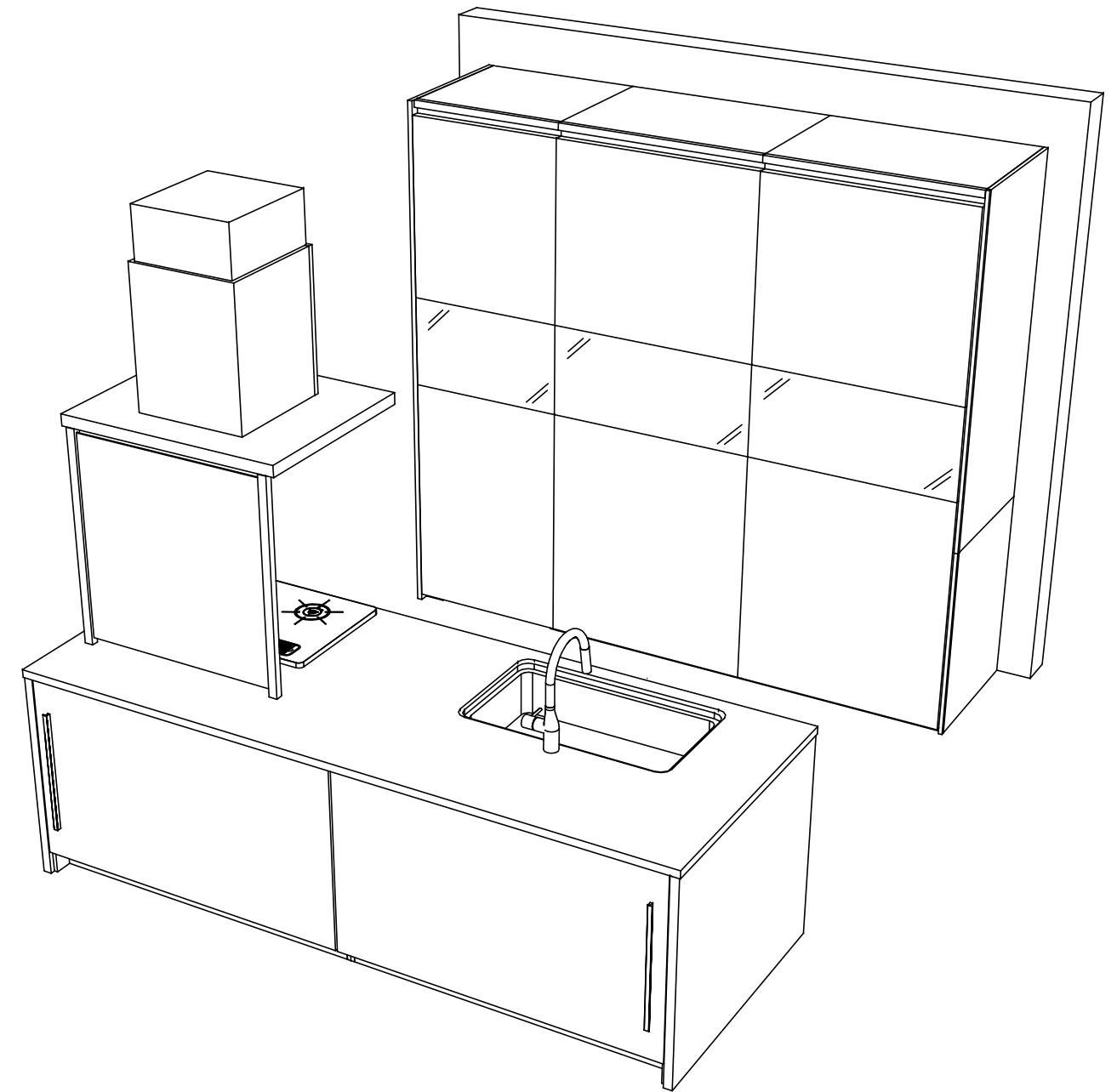
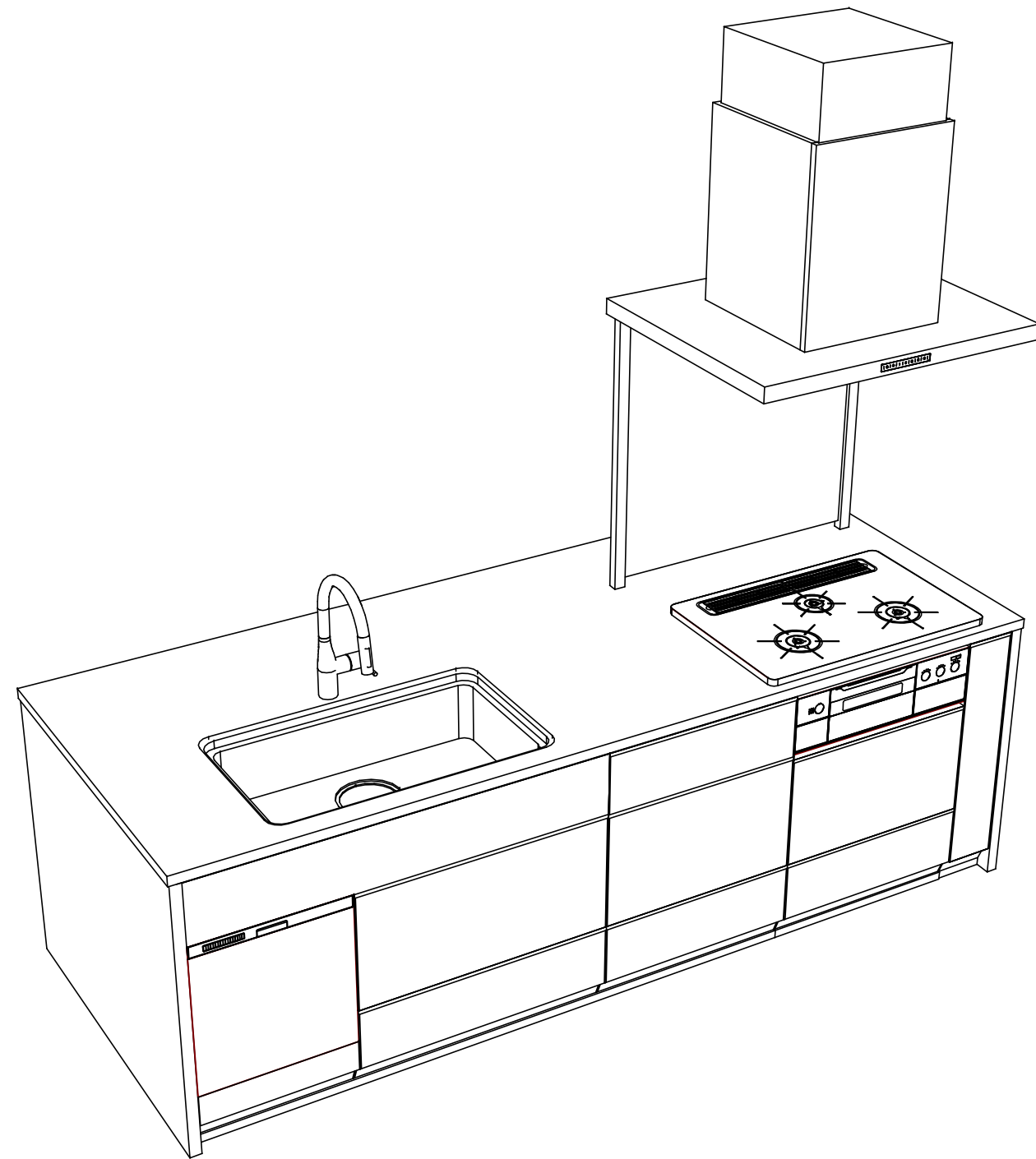

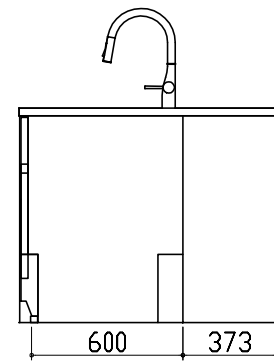
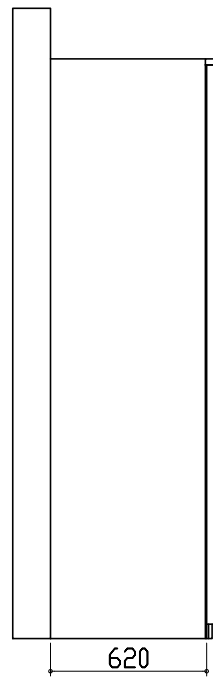

- 固定下地は固定位置を中心に幅100mm以上、厚み12mm以上の十分な強度を持つ合板をお願いします。
  - レンジフード本体と排気ダクトは、可燃物との距離を10cm以上離すか、不燃材料を使用して可燃物を覆う必要があります。
  - アイラックを窓前または対面垂壁に設置する場合の額縁出代はキッチンパネル厚み(3mm)+15mm以下をお願いします。周辺用アイラック内蔵吊戸の場合は+10mm以下をお願いします。
- 但し、周辺用アイラック内蔵吊戸にレミュー専用アイラックを設置する場合、額縁対応はできません。

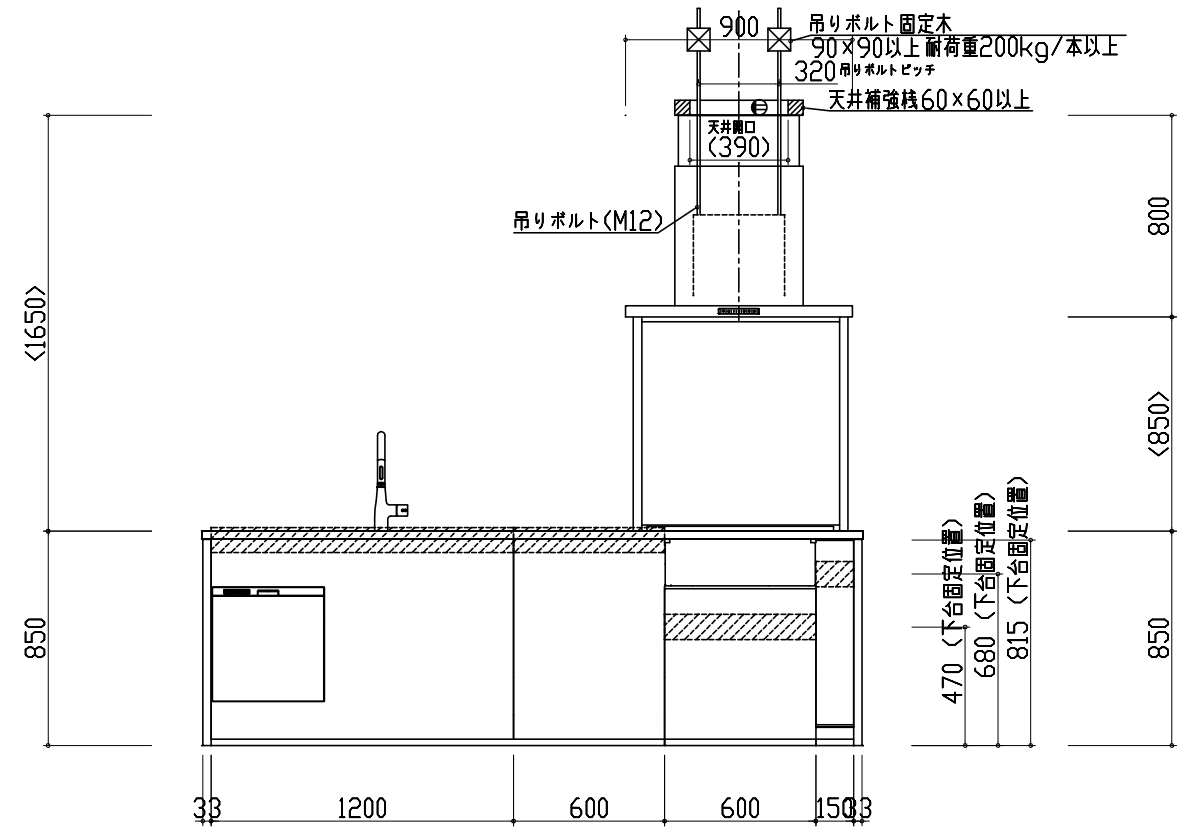

- この図面は設置用図面ですので、扉や引手の表現は実物と異なります。
- 壁側のキャビネットがスライドタイプ・足元スライドタイプの場合、額縁・幅木等との干渉にご注意ください。
- 床面にネジで固定する場合がありますので、床暖房の設置範囲にはご注意ください。
- <>内寸法や天井高さ、窓位置は参考寸法ですので、十分にご確認をお願いします。
- 製品の外形寸法は概略表記しております。
- キッチン部背面に必要な電源は、所定のコンセント位置に届くよう床又は壁面より引込み、露出コンセントでの接続をお願いします。



- 固定下地は固定位置を中心に幅100mm以上、厚み12mm以上の十分な強度を持つ合板をお願いします。
  - レンジフード本体と排気ダクトは、可燃物との距離を10cm以上離すか、不燃材料を使用して可燃物を覆う必要があります。
  - アイラックを窓前または対面垂壁に設置する場合の額縁出代はキッチンパネル厚み(3mm)+15mm以下をお願いします。周辺用アイラック内蔵吊戸の場合は+10mm以下をお願いします。
- 但し、周辺用アイラック内蔵吊戸にレミュー専用アイラックを設置する場合、額縁対応はできません。

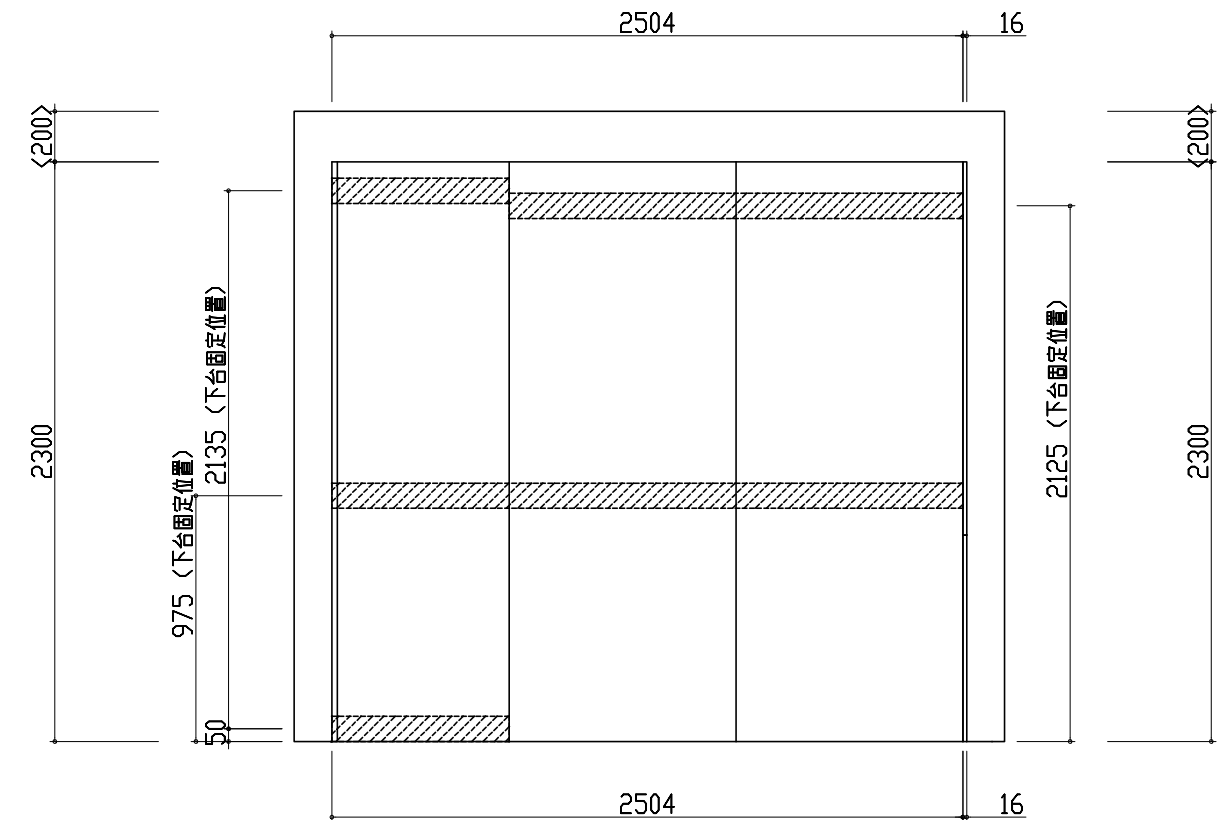
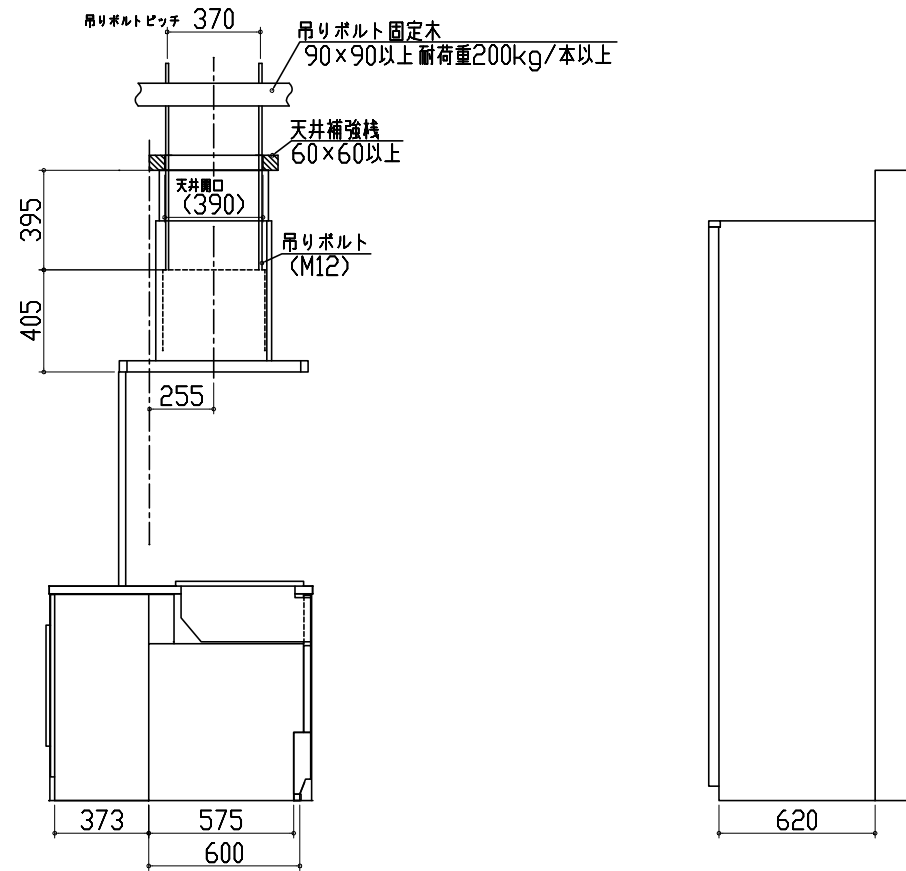

- この図面は設置用図面ですので、扉や引手の表現は実物と異なります。
- 壁側のキャビネットがスライドタイプ・足元スライドタイプの場合、額縁・幅木等との干渉にご注意ください。
- 床面にネジで固定する場合がありますので、床暖房の設置範囲にはご注意ください。
- <>内寸法や天井高さ、窓位置は参考寸法ですので、十分なご確認をお願いします。
- 製品の外形寸法は概略表記しております。
- キッチン部背面に必要な電源は、所定のコンセント位置に届くよう床又は壁面より引込み、露出コンセントでの接続をお願いします。

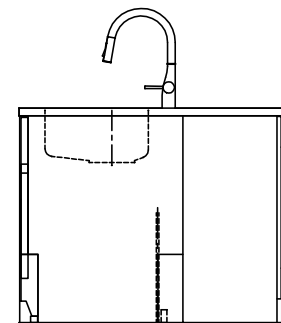
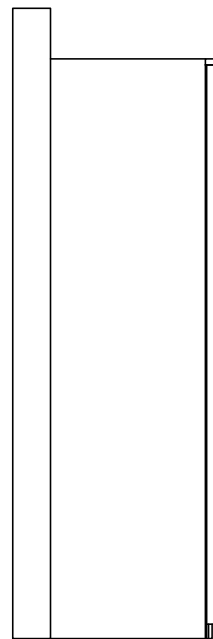

465 排水配管位置(VP40[50]):FL+50  
490 給水・給湯配管位置(床立上げの場合)

- 固定下地は固定位置を中心に幅100mm以上、厚み12mm以上の十分な強度を持つ合板をお願いします。
  - レンジフード本体と排気ダクトは、可燃物との距離を10cm以上離すか、不燃材料を使用して可燃物を覆う必要があります。
  - アイラックを窓前または対面垂壁に設置する場合の額縁出代はキッチンパネル厚み(3mm)+15mm以下をお願いします。周辺用アイラック内蔵吊戸の場合は+10mm以下をお願いします。
- 但し、周辺用アイラック内蔵吊戸にレミュー専用アイラックを設置する場合、額縁対応はできません。

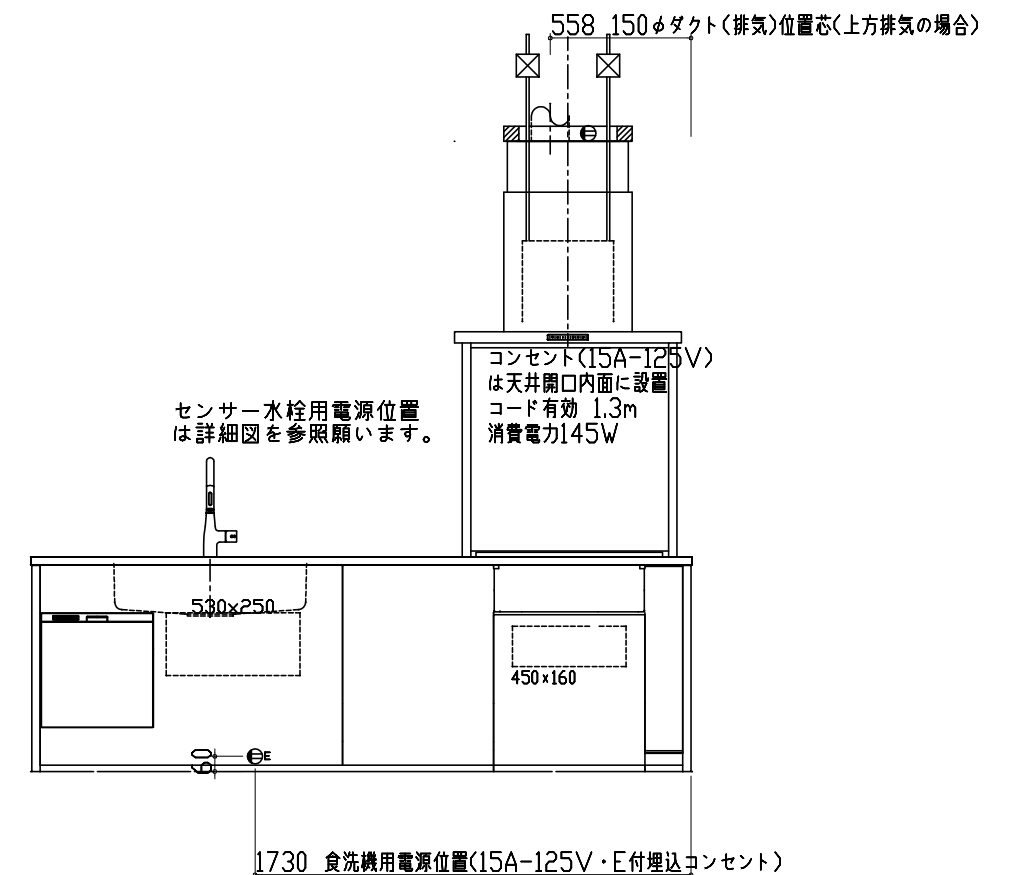

- この図面は設置用図面ですので、扉や引手の表現は実物と異なります。
- 壁側のキャビネットがスライドタイプ・足元スライドタイプの場合、額縁・幅木等との干渉にご注意ください。
- 床面にネジで固定する場合がありますので、床暖房の設置範囲にはご注意ください。
- <>内寸法や天井高さ、窓位置は参考寸法ですので、十分にご確認をお願いします。
- 製品の外形寸法は概略表記しております。
- キッチン部背面に必要な電源は、所定のコンセント位置に届くよう床又は壁面より引込み、露出コンセントでの接続をお願いします。

- 固定下地は固定位置を中心に幅100mm以上、厚み12mm以上の十分な強度を持つ合板をお願いします。
  - レンジフード本体と排気ダクトは、可燃物との距離を10cm以上離すか、不燃材料を使用して可燃物を覆う必要があります。
  - アイラックを窓前または対面垂壁に設置する場合の額縁出代はキッチンパネル厚み(3mm)+15mm以下をお願いします。周辺用アイラック内蔵吊戸の場合は+10mm以下をお願いします。
- 但し、周辺用アイラック内蔵吊戸にレミュー専用アイラックを設置する場合、額縁対応はできません。

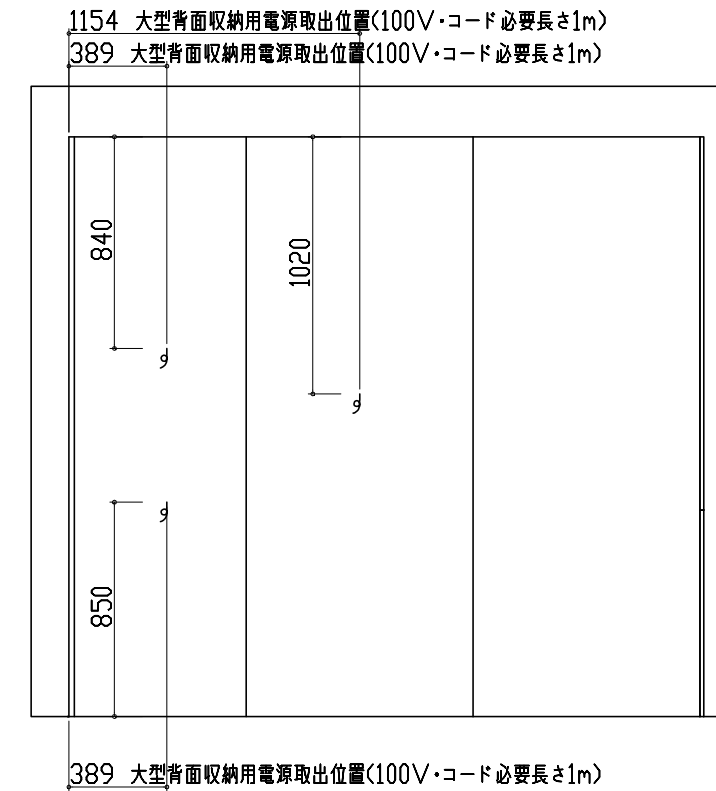
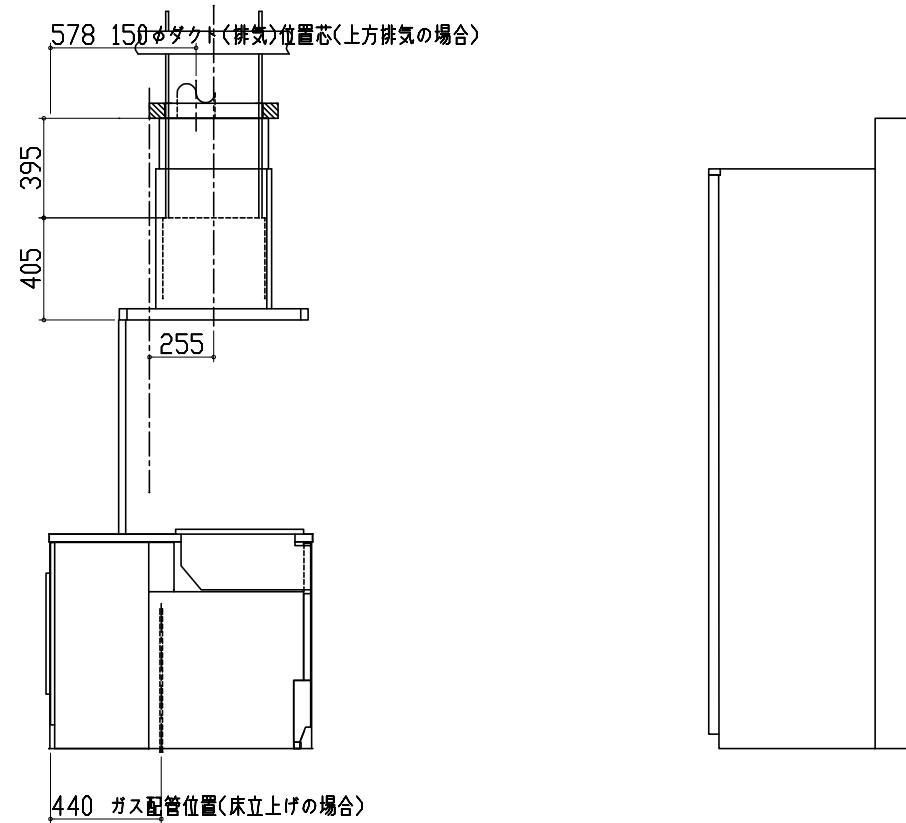

- この図面は設置用図面ですので、扉や引手の表現は実物と異なります。
- 壁側のキャビネットがスライドタイプ・足元スライドタイプの場合、額縁・幅木等との干渉にご注意ください。
- 床面にネジで固定する場合がありますので、床暖房の設置範囲にはご注意ください。
- <>内寸法や天井高さ、窓位置は参考寸法ですので、十分なご確認をお願いします。
- 製品の外形寸法は概略表記しております。
- キッチン部背面に必要な電源は、所定のコンセント位置に届くよう床又は壁面より引込み、露出コンセントでの接続をお願いします。

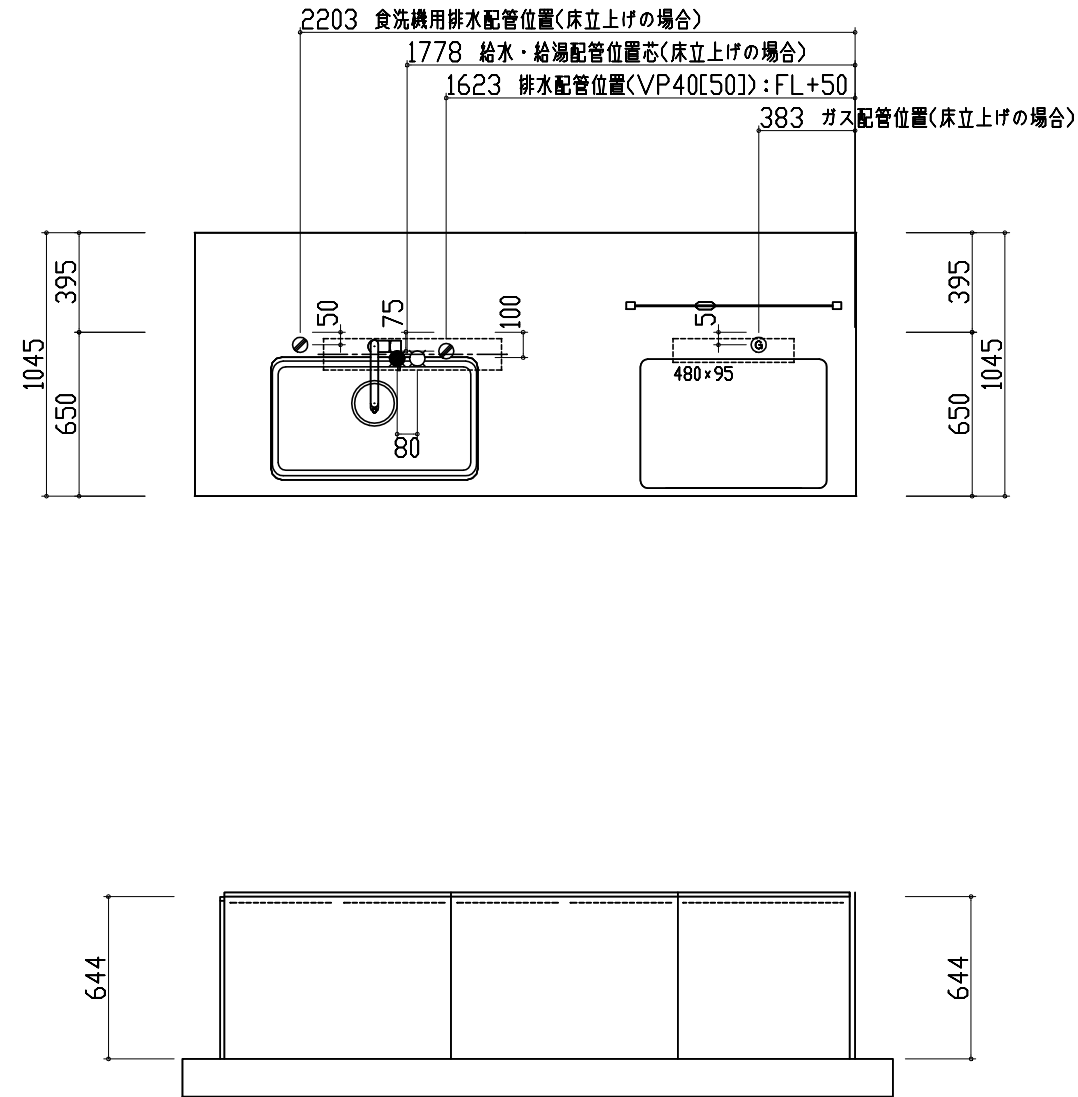

- 固定下地は固定位置を中心に幅100mm以上、厚み12mm以上の十分な強度を持つ合板をお願いします。
- レンジフード本体と排気ダクトは、可燃物との距離を10cm以上離すか、不燃材料を使用して可燃物を覆う必要があります。
- アイラックを窓前または対面垂壁に設置する場合の額縁出代はキッチンパネル厚み(3mm)+15mm以下をお願いします。周辺用アイラック内蔵吊戸の場合は+10mm以下をお願いします。但し、周辺用アイラック内蔵吊戸にレミュー専用アイラックを設置する場合、額縁対応はできません。

- この図面は設置用図面ですので、扉や引手の表現は実物と異なります。
- 壁側のキャビネットがスライドタイプ・足元スライドタイプの場合、額縁・幅木等との干渉にご注意ください。
- 床面にネジで固定する場合がありますので、床暖房の設置範囲にはご注意ください。
- <>内寸法や天井高さ、窓位置は参考寸法ですので、十分にご確認をお願いします。
- 製品の外形寸法は概略表記しております。
- キッチン部背面に必要な電源は、所定のコンセント位置に届くよう床又は壁面より引込み、露出コンセントでの接続をお願いします。

< 詳細図 1 >

<ユーティリティシンクE>  
給水排水配管例図

給水給湯壁出し配管の場合  
止水栓位置にアングル止水栓を取り付けてください。  
(止水栓は別途)

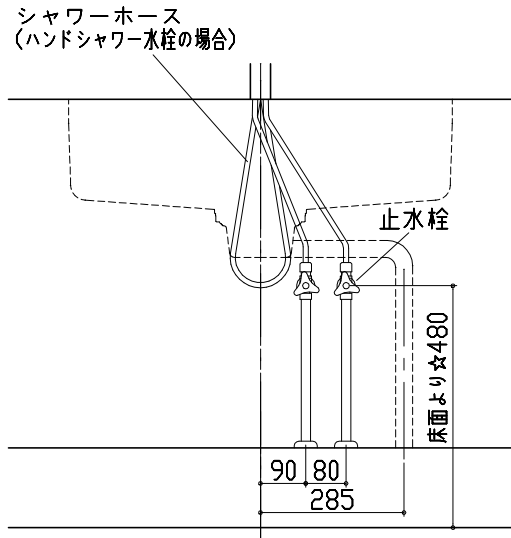

☆印寸法は天板高さに連動して変化します。

天板高さ82cm	450mm
天板高さ85cm	480mm
天板高さ88cm	510mm
天板高さ90cm	530mm

シンク下食器洗い乾燥機

<給湯(水)配管例>  
【床立上げの場合】

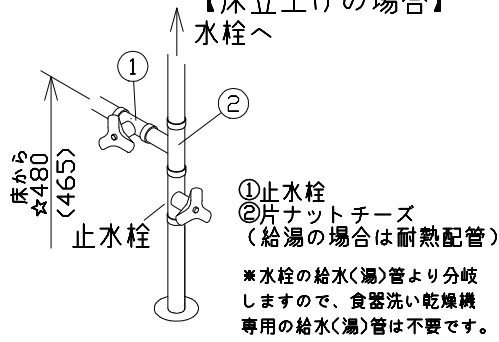

【壁出しの場合】

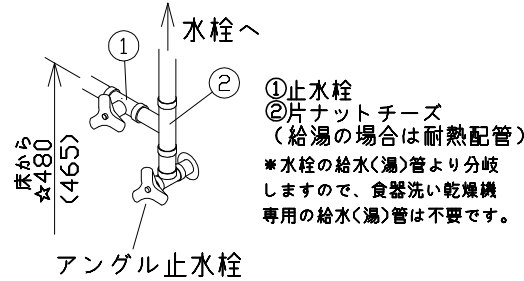

☆印寸法は天板高さに連動して変化します。

天板高さ82cm	450 (435) mm
天板高さ85cm	480 (465) mm
天板高さ88cm	510 (495) mm
天板高さ90cm	530 (515) mm

注) ( )寸法はZ、ZSシンクの場合を示す。

<排水配管例>  
【床立上げの場合】

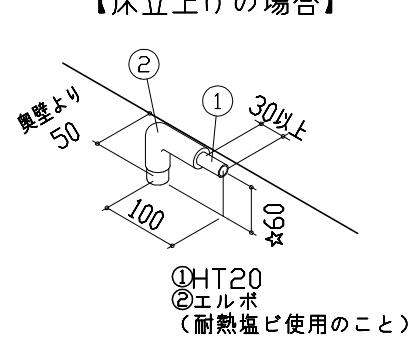

【壁出しの場合】

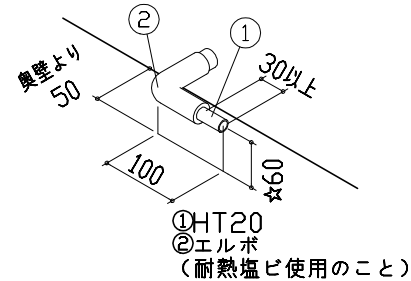

注) ☆印寸法は天板高さ90cmの場合+50でも可とする。

<センサー水栓>  
電気配線例図

※シンクキャビネット底板排水口の下部背壁に  
15A-125Vコンセントを設けてください。

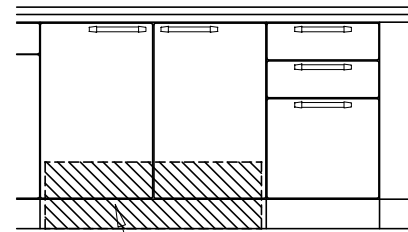

コンセント位置/配管口の下の後壁  
(15A-125V露出/埋込)

注) コンセントは、給・排水工事を避けて設置してください。

<TAF900WV75C■>

※■にはトッププレートカラーが入ります。

ガス配管例図

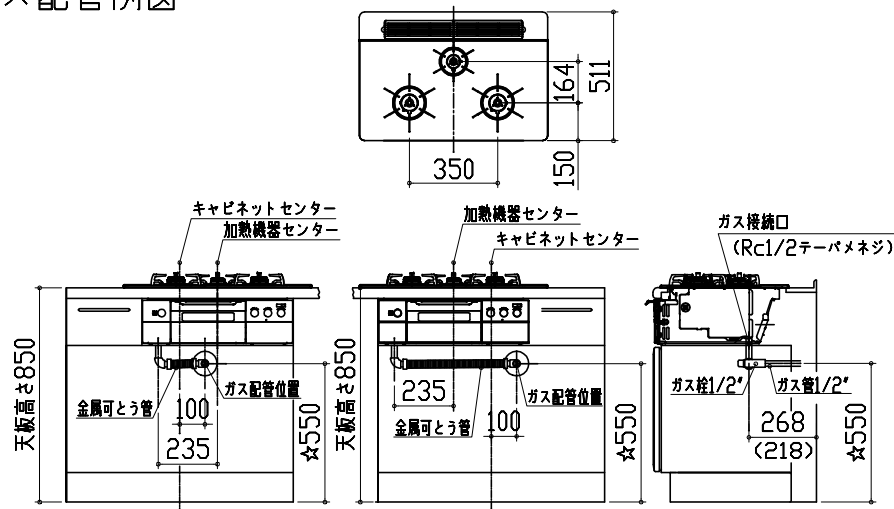

※( )内寸法は天板奥行600の場合を示す。

☆印寸法は天板高さに連動して変化します。

天板高さ82cm	520mm
天板高さ85cm	550mm
天板高さ88cm	580mm
天板高さ90cm	600mm

<シンク下食器洗い乾燥機>  
電気配線例図

※本体を設置する場所の背壁(図の斜線部)に給・排水工事を避けて125V、15Aのアースターミナル付埋込みコンセントを設け、これに電源電線、アース線を配線してください。

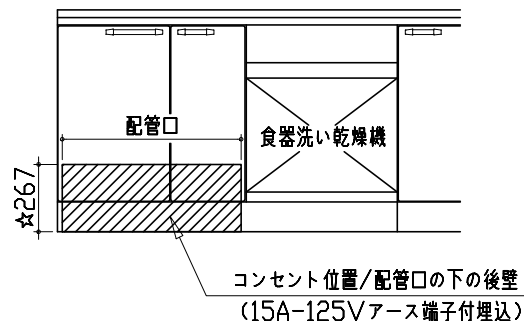

☆印寸法は天板高さに連動して変化します。

天板高さ82cm	237mm
天板高さ85cm	267mm
天板高さ88cm	297mm
天板高さ90cm	317mm

電源は100V15A以上の専用回路を設けてください。

品番	消費電力
TKW-404A	
TKW-404A-SV	885W
TKW-404GP-ST	
EW-45R2BT	
EW-45R2ST	527W
EW-45H1ST	
EW-45V1ST	838W
EW-45L1SMT	
TKW-601C	
TKW-601C-SV	925W
NP-P60V1PKTA	
NP-P60V1PSTA	990W

<CVRA-901ADK>

★対応ダクトカバー  
DK90A-CVRA 製品高さ: 800~900  
DK80A-CVRA 製品高さ: 700~800  
DK70A-CVRA 製品高さ: 600~700

実際の排気用接続部品の開口部寸法は、φ148です。  
製品高さは、ダクトカバーの種類により変更になります。  
下記部品は現地手配部品となります。

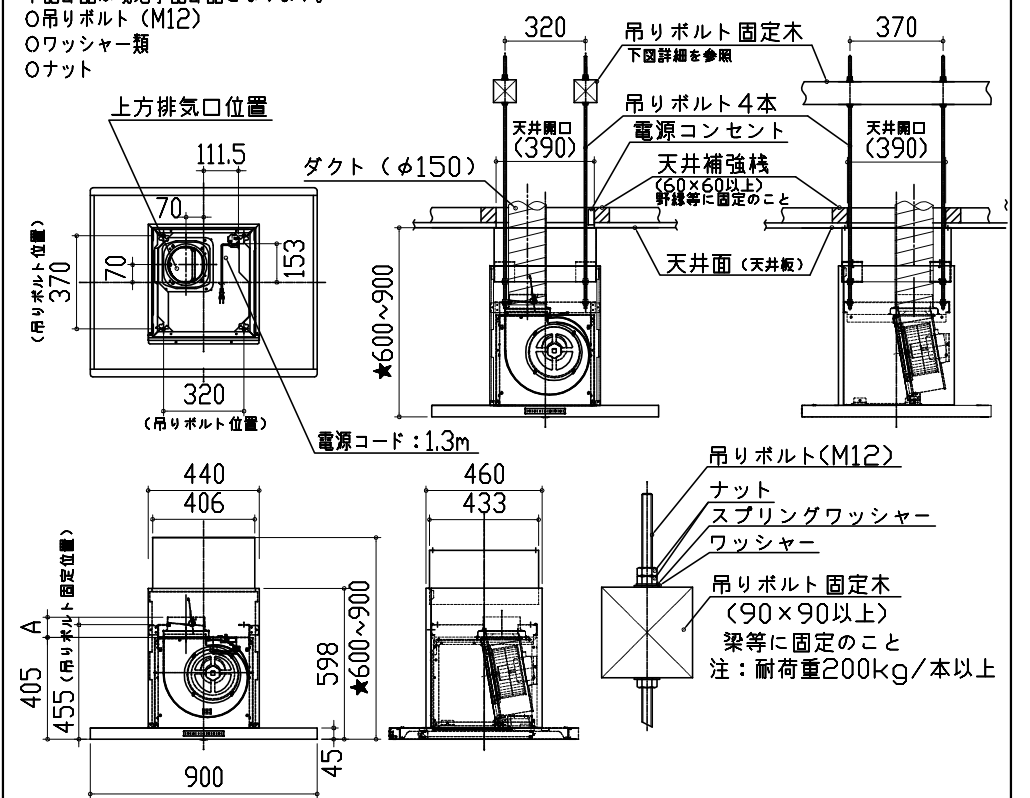

< システムホーローユニット (扉収納左側) >

電気配線参考図

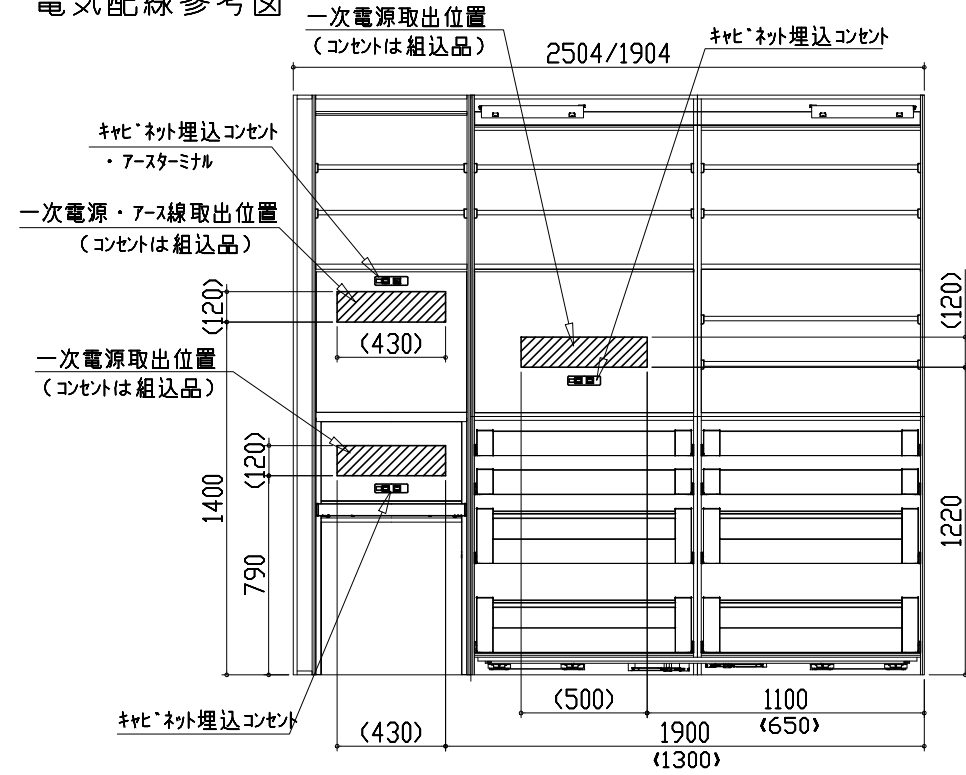

注) ( ) 寸法は間口1904の場合を示す。

< キャビネット横引配管有効寸法詳細図 >

■ : 配管スペース

	【シンクキャビネット】		【調理/コンロキャビネット】	
	標準タイプ/Mタイプ	標準タイプ	標準タイプ	Mタイプ
扉/スライドタイプ				
足元スライドタイプ				

注) シンク下食洗の食洗側は対象外  
 注) 台輪スペーサーは天板高さ 88・90cmの場合のみ  
 注) ( ) は天板高さ88cmの場合

☆印寸法は天板高さに連動して変化します。		
	☆1	☆2
天板高さ82cm	237mm	240mm
天板高さ85cm		
天板高さ88cm	267mm	270mm
天板高さ90cm		

Takara standard  
 タカラスタンダード株式会社

現場名称 : 大阪-大阪SR SK1様邸  
 現場番号 : A6728036  
 プラン番号 : 1801A-1804-0664T

縮尺 : FREE

作成日 : 2018年4月28日

大阪支社 販売課

担当営業 :

担当アドバイザー :