

御名前 大阪-大阪HDCSR SK5

様

現場番号	C2742451	プラン番号	1801L-2203-1283T	作成日	2022/3/31
------	----------	-------	------------------	-----	-----------

御見積明細 キッチン

NO	商品名	仕様	品番	数量	単価	金額
1	人造大理石ワークトップ	家事らくシンク(ホワイト)	UJVオ255N TALH	1	301,000	301,000
2	シンクキャビネット	スライド・シンク下食洗、うちにもホーロートレイ	F-RRXM120UL5(VTGKG)	1	110,000	110,000
3	食器洗い乾燥機	引出し式(ブラック色)	EW-45R2BMT	1	102,000	102,000
4	食器洗い乾燥機用前面パネル	扉同色	P-DWM45VL5(TGK)-1	1	8,500	8,500
5	調理台キャビネット	足元スライド(3段引出し)・たっぷりホーローキャビネット	F-TFVR060 -5(VTGKG)	1	91,500	91,500
6	コンロ用キャビネット	足元スライド・たっぷりホーローキャビネット、ミキリ対応	F-KTVR075JR5(VTGKG)	1	94,500	94,500
7	水栓	エコタイプハンドシャワー水栓、ブラック	KM6061ECM5TK	1	93,000	93,000
8	電気加熱機器	IHヒーター両面焼き(ブラック色)	HTB-TS8TMAKF	1	192,000	192,000
9	オイルガード(ハイタイプ)		OG-G H850	1	6,500	6,500
	オイルガード(ハイタイプ)	フラット対面用、金具ブラック	OG-G'ザイH850(K)	1	17,000	17,000
10	引戸レールセット	フラット対面用、ブラック	レールTMM255(K)	1	33,000	33,000
	引戸本体	フル引戸収納タイプ用	ヒキド TMM128L(TGK)	1	34,000	34,000
	引戸本体	フル引戸収納タイプ用	ヒキド TMM128R(TGK)	1	34,000	34,000
	引戸収納	フラット対面用、台輪ブラック	TMM-キャビ128-5(V)K	2	15,000	30,000
	【ベースキャビネット小計】			15		1,147,000
11	レンジフード(本体)	シロココファン	FUSC-E3ADN	1	62,500	62,500
	レンジフード(フード)	ブラック	SVRAS-E902TFADRN(K)	1	71,000	71,000
	レンジフード(ダクトカバー)	ブラック	DKLA-SVRA(K)	1	18,500	18,500
	レンジフード別売部品	レンジフード横壁取付金具	SVRAカバーリックカナゲ	1	1,000	1,000
12	リモコン		RHリモコン-2	1	2,000	2,000
13	エンドパネル	フラット対面引戸タイプ用	EP-TMF-85L(VTGKD)	1	15,500	15,500
14	台輪カバー	ブラック	ダイワカバー-V3(K)	1	5,500	5,500
15	調理プレート	家事らくシンク用	チョウリプレートVE	1	5,000	5,000
16	まな板	家事らくシンク用	マナイタVE	1	7,000	7,000
17	水切りプレート	家事らくシンク用	ミズキリプレートVE	1	5,000	5,000
	キッチン合計			25		¥1,340,000

御見積明細 周辺収納

NO	商品名	仕様	品番	数量	単価	金額
18	ウォールキャビネット	周辺用吊戸、耐震フチ付	W-S L090 -P(VTGKF-D)	2	34,000	68,000
19	ウォールキャビネット	周辺用吊戸、耐震フチ付	W-S L075 -P(VTGKF-D)	1	32,000	32,000

御名前 大阪-大阪HDCSR SK5 様

現場番号	C2742451	プラン番号	1801L-2203-1283T	作成日	2022/3/31
------	----------	-------	------------------	-----	-----------

御見積明細 周辺収納

NO	商品名	仕様	品番	数量	単価	金額
20	カウンターユニット用カウンター	奥行45cm、人造大理石、モテレートブラック	C-7P255NO (U)	1	95,000	95,000
21	カウンターキャビネット	奥行45cm、スライド(3段引出し)、台輪ブラック	F-TFSL090 -5(VTGK GK)	2	88,000	176,000
22	家電収納ユニットキャビネット	スライド、H85cmタイプ、台輪ブラック	F-TZSL075 -5(VTGK GK)	1	69,500	69,500
23	見切り対応フィラー	ウォールキャビネット用、ブラック	ミキリW10(KW)	1	1,000	1,000
24	見切り対応フィラー	周辺収納ユニット用、ブラック	ミキリタ10H(WK)	1	700	700
25	エンドパネル	周辺用ショート吊戸用(H500)	EP-WSN (VTGKD)	1	7,500	7,500
26	エンドパネル	奥行45cmキャビネットトール下台用	EP-NLN-85 (VTGKD)	1	9,000	9,000
周辺収納合計				11		¥458,700
商品総合計				36		¥1,798,700

御見積明細の価格には消費税は含まれておりません。別途消費税が必要となります。

(参考) 別途 商品組付費

キッチン商品組付費

¥135,000 (税込 ¥148,500)

商品組付費は現場の状況により変動する事があります。又、給水・給湯・ガス・ダクト・電気等の接続工事は含まれておりません。

()内の価格は税込価格 < 税率10% > を表示しています。

- 必ずご確認ください。
 - ・天井高さ、吊戸棚・レンジフード取付高さをご確認ください。
 - ・《 》内寸法は参考寸法です。
- 表示記号について
 - ・KP：キッチンパネル
 - ・▽：設置基準線

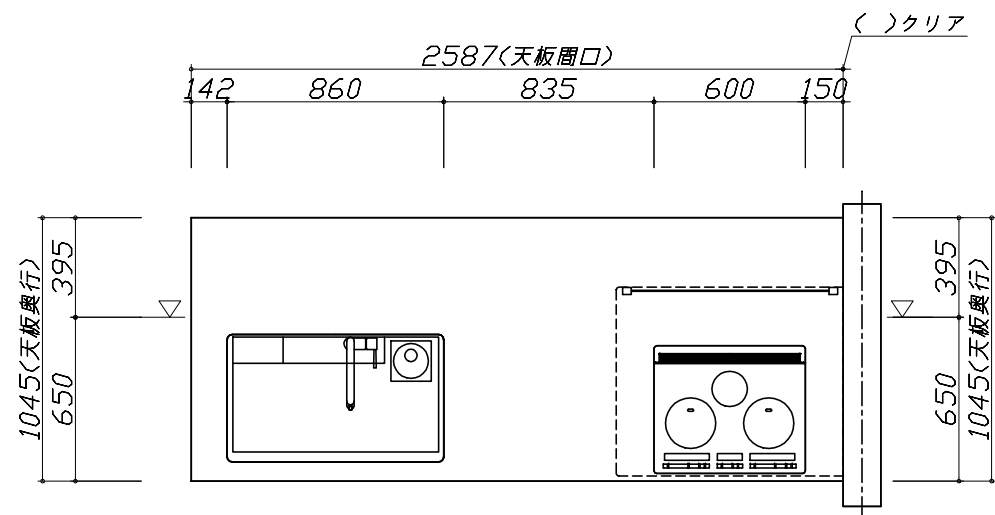
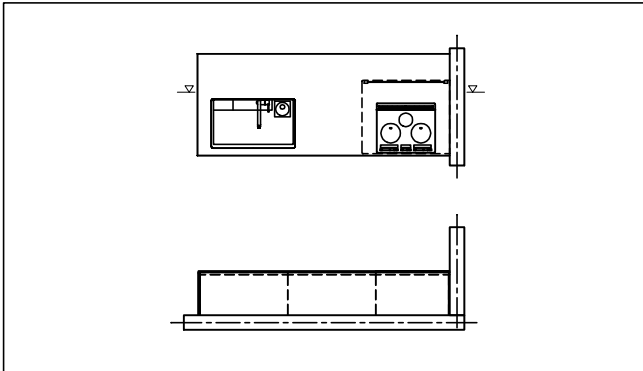

Takara standard
タカラスタンダード株式会社

現場名称： 大阪-大阪HDCSR SK5様邸
現場番号： C2742451
大阪HDCショールーム

ホーローシステムキッチン Treasia トレーシア
プラン番号： 1801L-2203-1283T
担当営業：

姿図 1
縮尺： 1 / 30
作成日： 2022年3月31日
担当アドバイザー：

縮尺：A3サイズ等倍

- 必ずご確認ください。
 - ・天井高さ、吊戸棚・レンジフード取付高さをご確認ください。
 - ・《 》内寸法は参考寸法です。
- 表示記号について
 - ・KP：キッチンパネル
 - ・▽：設置基準線

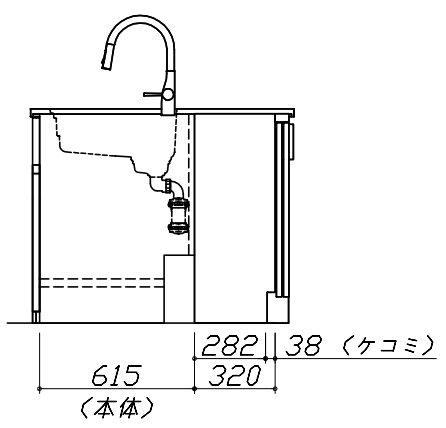
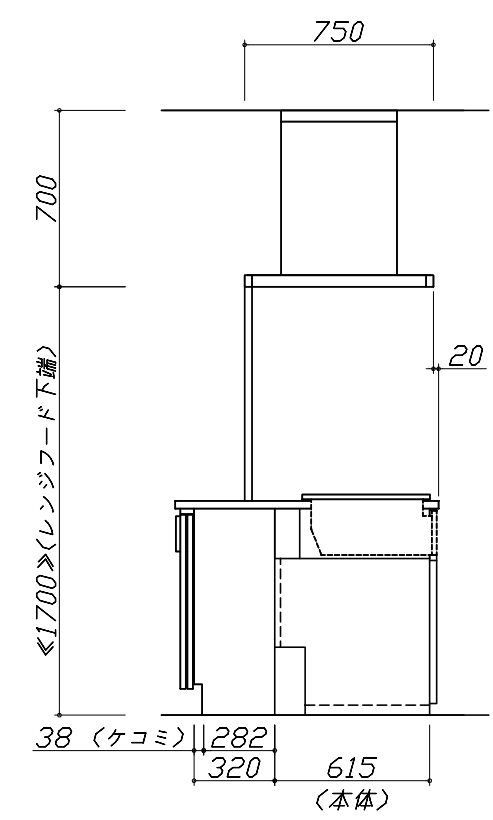
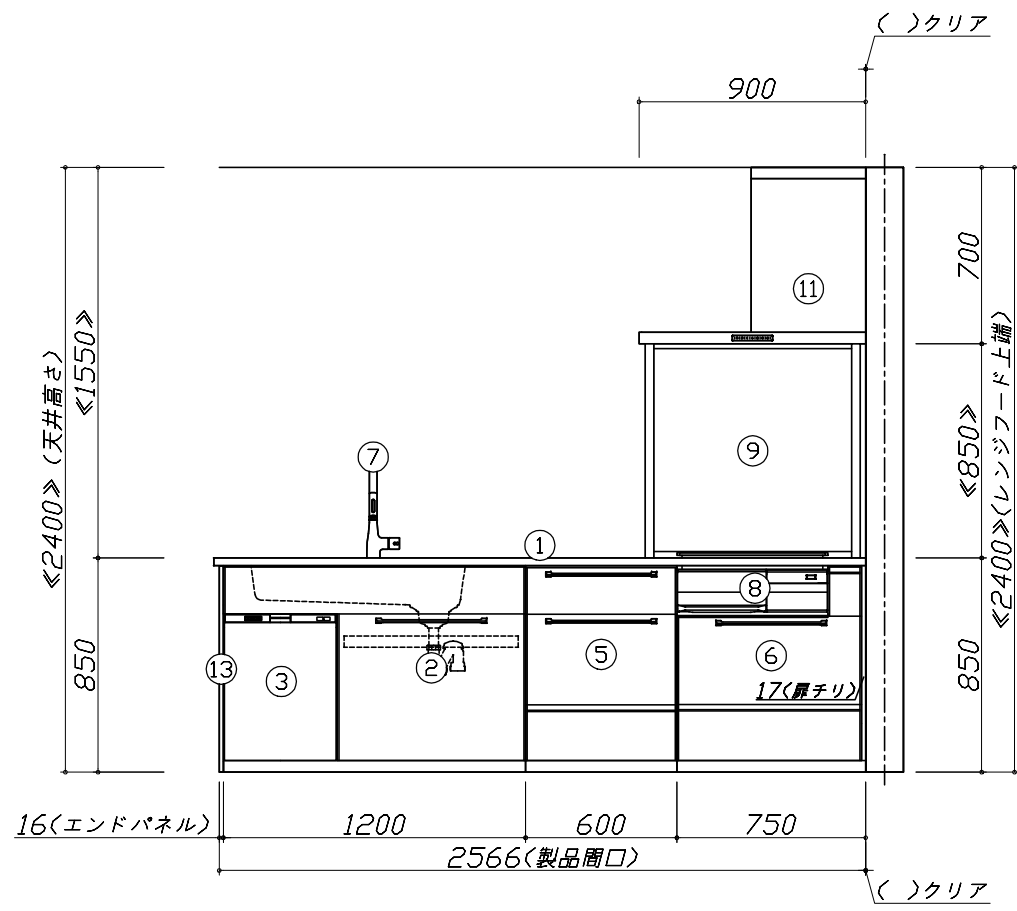
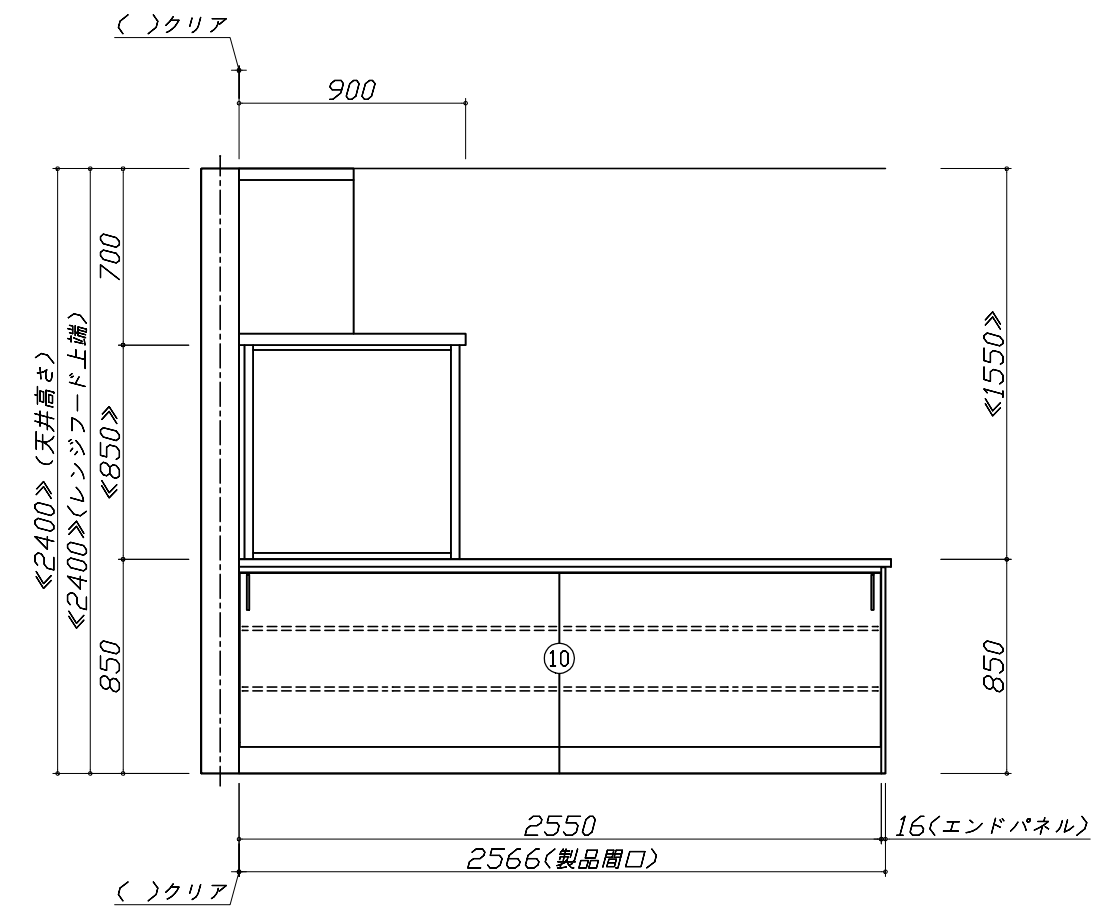

Takara standard
タカラスタンダード株式会社

現場名称： 大阪-大阪HDCSR SK5様邸	ホーローシステムキッチン Treasia トレーシア	姿図 2	縮尺： 1 / 30
現場番号： C2742451	プラン番号： 1801L-2203-1283T	作成日： 2022年3月31日	
大阪HDCショールーム	担当営業：	担当アドバイザー：	

縮尺：A3サイズ等倍

- 必ずご確認ください。
 - ・天井高さ、吊戸棚・レンジフード取付高さをご確認ください。
 - ・《 》内寸法は参考寸法です。
- 表示記号について
 - ・KP：キッチンパネル
 - ・▽：設置基準線

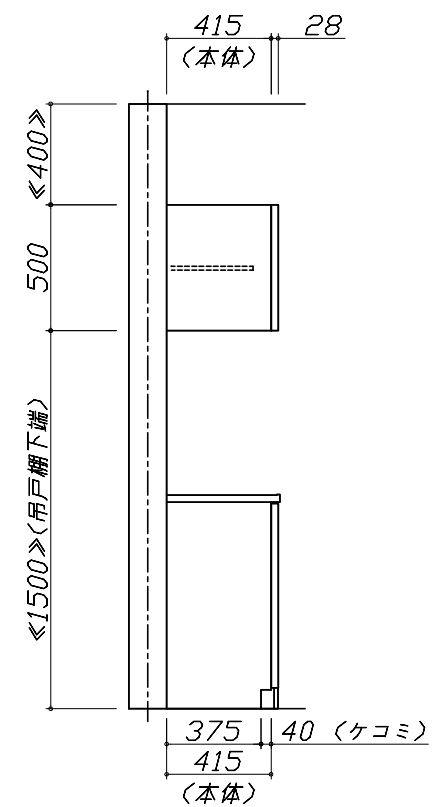
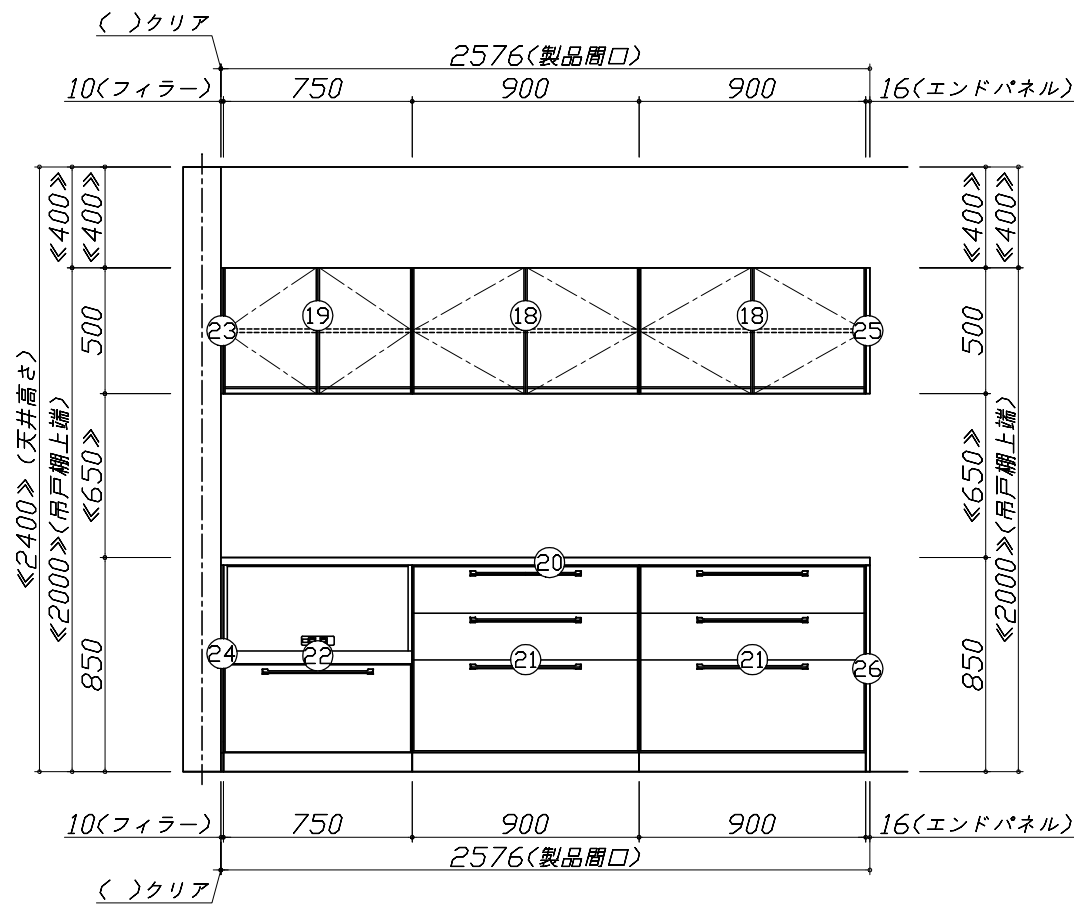
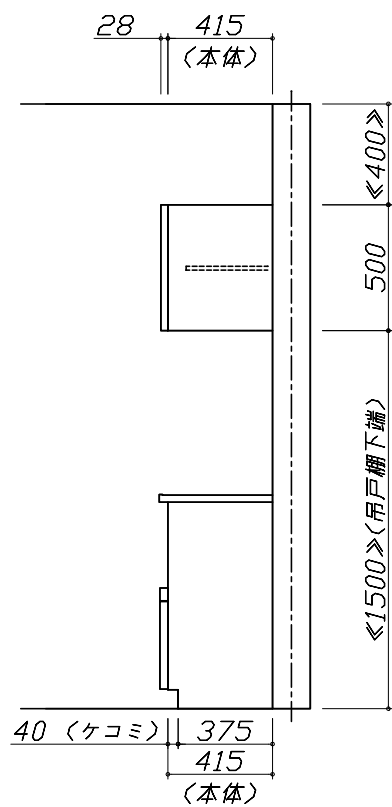
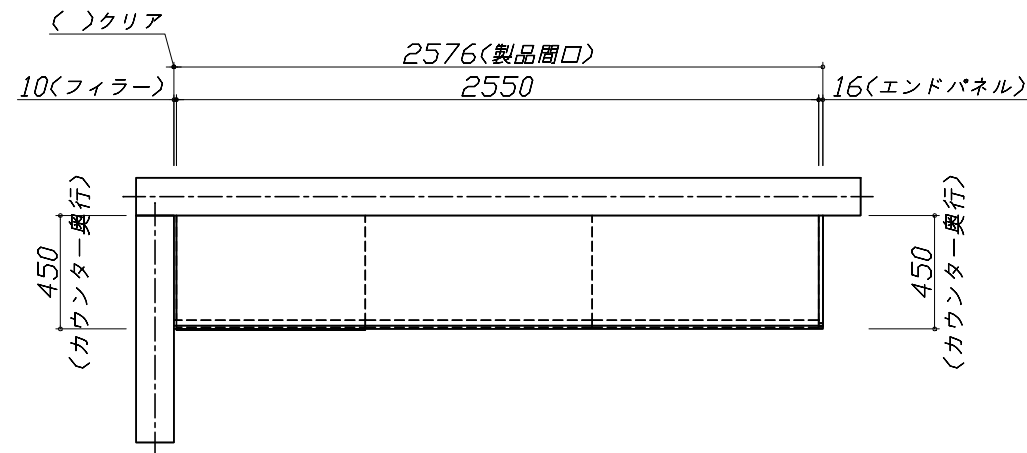

Takara standard
タカラスタンダード株式会社

現場名称： 大阪-大阪HDCSR SK5様邸
現場番号： C2742451
大阪HDCショールーム

ホーローシステムキッチン Treasia トレーシア
プラン番号： 1801L-2203-1283T
担当営業：

姿図 3
縮尺： 1 / 30
作成日： 2022年3月31日
担当アドバイザー：

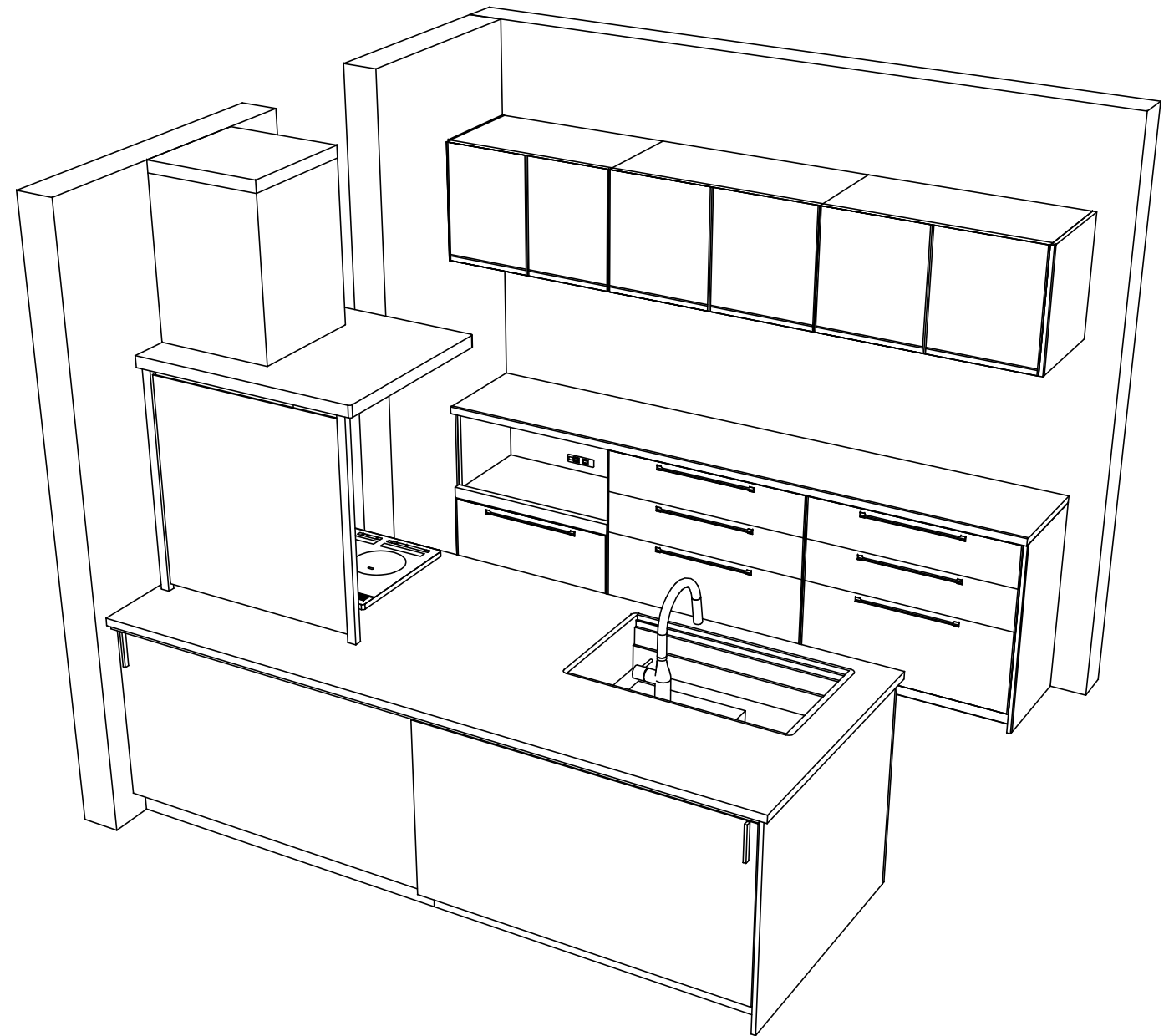
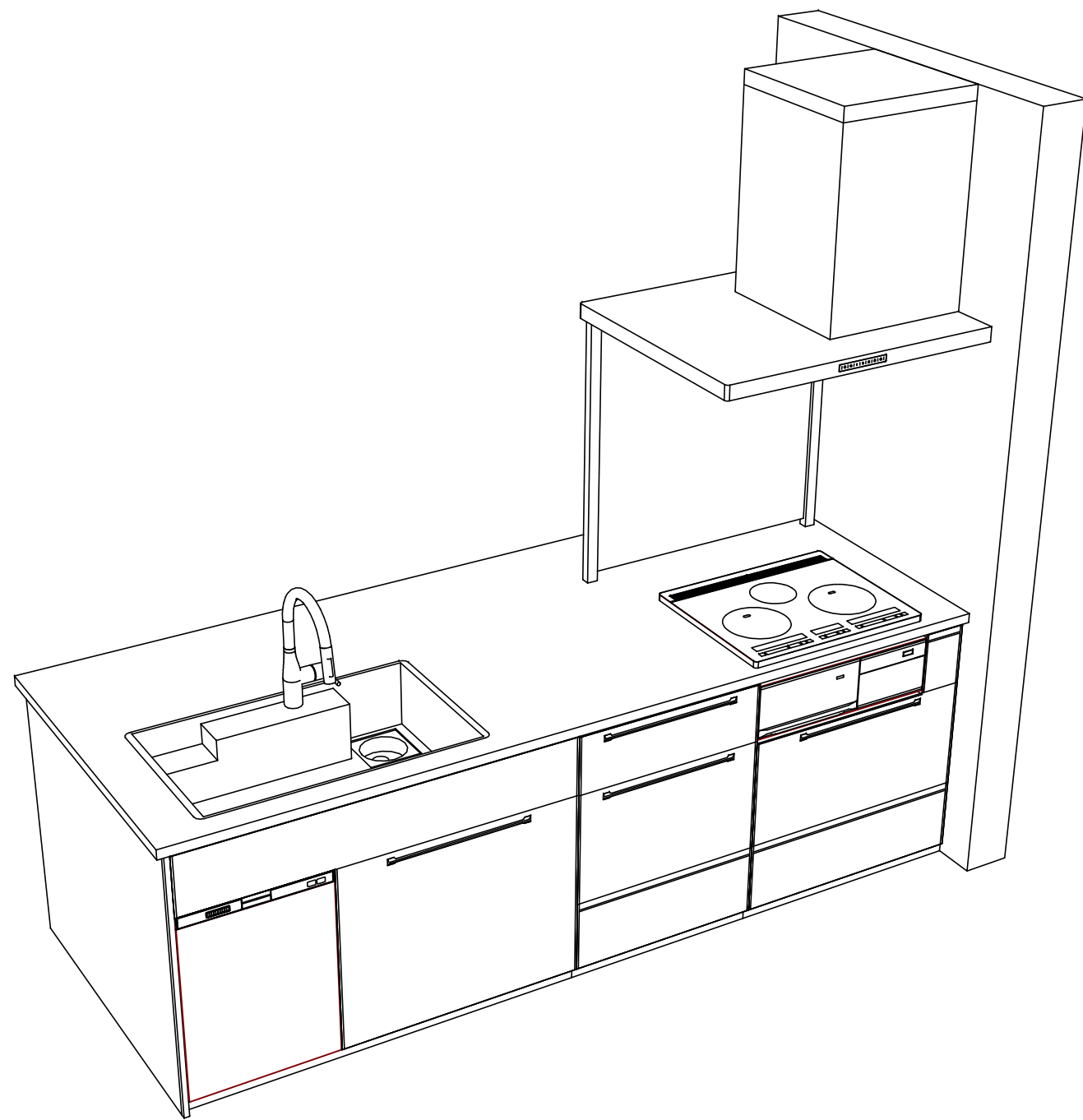

Takara standard
 タカラスタンダード株式会社

現場名称： 大阪-大阪HDCSR SK5様邸
 現場番号： C2742451
 大阪HDCショールーム

ホーローシステムキッチン Treasia トレーシア
 プラン番号： 1801L-2203-1283T
 担当営業 :

姿図 4
 縮尺： 1 / 30
 作成日： 2022年3月31日
 担当アドバイザー：

縮尺：A3サイズ等倍