

ぴったりサイズ木製システムキッチン 御見積書

御名前 名古屋-豊橋SR SK6 様

業者 様

商品名 Refit リフィット

作成日 2022年4月25日
プラン番号 1503C-2203-0615T
現場番号 C2906389

タカスタンダード株式会社
豊橋営業所
愛知県豊橋市下地町字境田84番地
TEL 0532-54-5262 / FAX 0532-53-5022

商品
御見積金額 **¥844,800 (税込 ¥929,280)**

()内の価格は税込価格<税率10%>を表示しています。

(参考) 別途 商品組付費 ¥105,000 (税込 ¥115,500)

商品御見積金額には商品組付費は含まれておりません。
商品組付費は現場の状況により変動する事があります。
又、給水・給湯・ガス・ダクト・電気等の接続工事は含まれておりません。

豊橋ショールーム
TEL 0532-54-5323 / FAX 0532-53-5031

担当営業	担当アドバイザー	プラン作成者
		仁科

御見積仕様

(キッチン)

キッチン本体サイズ	I型255cm
天板高さ	85cm
扉カラー	ヒッコリーミディアム
引手	ハンドル引手(ブラック)
キッチンパネル	トラバーチンホワイト
ワークトップ材質	人造大理石
カラー	シャインホワイト
水栓	ハンドシャワー水栓
食器洗い乾燥機	シンク下設置間口45cmタイプ
加熱機器	60cmホーロートップガスコンロ
レンジ機器	なし
ガス種	LPG
周波数	60Hz

(周辺収納)

周辺扉カラー	ヒッコリーミディアム
周辺引手	ハンドル引手(ブラック)
キッチンパネル	トラバーチンホワイト
カウンター材質	人造大理石
カラー	シャインホワイト

御確認事項

備考

--	--

御名前 名古屋-豊橋SR SK6

様

現場番号	C2906389	プラン番号	1503C-2203-0615T	作成日	2022/4/25
------	----------	-------	------------------	-----	-----------

御見積明細 キッチン

NO	商品名	仕様	品番	数量	単価	金額
1	人造大理石ワークトップ	Zシンク(小物置き)	MFIQ255 GALD-N	1	69,400	69,400
2	シンクキャビネット	スライド、シンク下、ソフトクローズ、ホーロー-底板有、見切り無	F-RPSM1059R5EAPL-D	1	73,300	73,300
3	食器洗い乾燥機	引出し式(ブラック色)	TKW-405A	1	96,000	96,000
4	食器洗い乾燥機用前面パネル	扉同色	P-DWP45P (APL-)	1	3,500	3,500
5	調理台キャビネット	足スラ3段引出、ソフトクローズ、ホーロー-底板有	F-TFVB075 -5EAPL-D	1	41,500	41,500
6	コンロ用キャビネット	足元スライド、ソフトクローズ、ホーロー-底板有、見切り有	F-KKVB075 R5EAPL-D-3	1	40,500	40,500
7	水栓	エコタイプハンドシャワー水栓	KM5021TTKE	1	33,500	33,500
8	ガス加熱機器(ホーロートップ)	片面焼き、ブラック	TN36A60 P	1	46,500	46,500
【ベースキャビネット小計】				8		404,200
9	レンジフード	シロココファン(ブラック色)	VUA-901AD (K)	1	36,000	36,000
	前幕板	高さ70cmタイプ、ブラック色	マエマク90VUA-640(K)	1	6,000	6,000
10	レンジフード別売部品	横化粧板、ブラック	ヨコケショウイタVUA-700(K)	1	4,000	4,000
11	シロココファン用排気金具	上方排気接続用	マルダクカガ(U)	1	3,000	3,000
12	エンドパネル	ベースキャビネット用、H80・85用	EP-XHN85 (APL-)	1	16,000	16,000
13	水切り	Zシンク用	ミズキリZ-B	1	3,500	3,500
14	水切りネット	Zシンク用	ミズキリネットZ(A)	1	3,000	3,000
15	どこでもラック(スクエアタイプ)	小物置きM、チャコールグレー	MGSK コモノオキ (CG	2	1,700	3,400
16	どこでもラック(スクエアタイプ)	小物置きL + フック、チャコールグレー	MGSK コモノフックL (CG	1	3,900	3,900
17	間仕切り名人	Tタイプ、間口45・60cm用	MGマシキリP TL 1	1	3,900	3,900
18	排水トラップセット		STラップMSK-J	1	1,700	1,700
19	天板オプション		ジャバラセット	1	600	600
キッチン合計				21		¥489,200

御見積明細 周辺収納

NO	商品名	仕様	品番	数量	単価	金額
20	ウォールキャビネット	周辺用吊戸、耐震フチ付	W-M L090 -PGAPL-D-D	1	24,300	24,300
21	トールユニット上台	奥行45cm、開き扉タイプ、H2300用、耐震フチ付	O-UAGL090 -PGAPL-D-D	1	62,000	62,000
22	トールユニット下台	奥行45cm、3段引出し、ソフトクローズ	O-DFSL090I-5EAPL-D	1	48,500	48,500
23	カウンターユニット用カウンター	奥行45cm、人造大理石、シャインホワイト	C-FP090ND (M)	1	24,000	24,000
24	家電収納ユニットキャビネット	奥行45cm、オープン、見切り無	F-HW L090A-5(APL-)	1	38,000	38,000
	収納ワゴン	奥行45cm用	NW-90KJ	1	22,000	22,000

御名前 名古屋-豊橋SR SK6

様

現場番号	C2906389	プラン番号	1503C-2203-0615T	作成日	2022/4/25
------	----------	-------	------------------	-----	-----------

御見積明細 周辺収納

NO	商品名	仕様	品番	数量	単価	金額
	収納ワゴン用前面扉		NWT比'ラ90SK(APL-D-1	1	11,000	11,000
25	ダストボックス	本体	DB-NWNホソタイ	3	1,250	3,750
	ダストボックス	フタ	DB-NWNフタ	3	650	1,950
26	見切り対応フィルター	ツールユニット用	ミキリ-ル10(WK)	1	500	500
27	エンドパネル	周辺用吊戸用	EP-WML (APL-)	1	9,500	9,500
28	エンドパネル	奥行45cmハイカウンター用	EP-BLKN (APL-)	1	15,000	15,000
29	どこでもラック	フキン掛け(上面取付タイプ)	MGSK ウィフキンカケ (W	1	2,500	2,500
30	吊戸下ホーローパネル	周辺用吊戸用、ホワイト	PZTN-185 (SW)	1	9,000	9,000
周辺収納合計				18		¥272,000

御見積明細 キッチンパネル

NO	商品名	仕様	品番	数量	単価	金額
1	ホーローキッチンパネルPタイプ	サイドパネル、トラバーチンホワイト	PZS-90 (QTW)	1	25,700	25,700
2	ホーローキッチンパネルPタイプ	窓パネル185、トラバーチンホワイト	PZW -185 (QTW)	1	12,500	12,500
3	KP用エッジセット	樹脂製、グレー	KPEッジセットJ (PG)-2	2	2,800	5,600
4	パネル施工キット	シリコン色(グレー)	パネルセコウキットS(G)-1	2	5,700	11,400
5	ホーローキッチンパネルPタイプ	フロントパネル120、トラバーチンホワイト	PZFN-120 (QTW)	2	14,200	28,400
キッチンパネル合計				8		¥83,600

商品総合計	47	¥844,800
-------	----	----------

御見積明細の価格には消費税は含まれておりません。別途消費税が必要となります。

(参考) 別途 商品組付費

キッチン商品組付費 ¥71,000 (税込 ¥78,100)

キッチンパネル商品組付費 ¥34,000 (税込 ¥37,400)

商品組付費は現場の状況により変動する事があります。又、給水・給湯・ガス・ダクト・電気等の接続工事は含まれておりません。

()内の価格は税込価格 < 税率10% > を表示しています。

- 必ずご確認ください。
 - ・天井高さ、吊戸棚・レンジフード取付高さをご確認ください。
 - ・《 》内寸法は参考寸法です。
- 表示記号について
 - ・KP：キッチンパネル

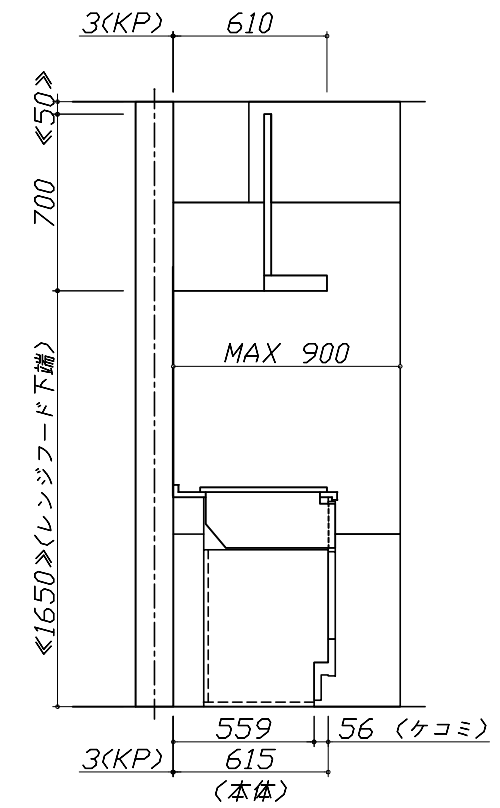
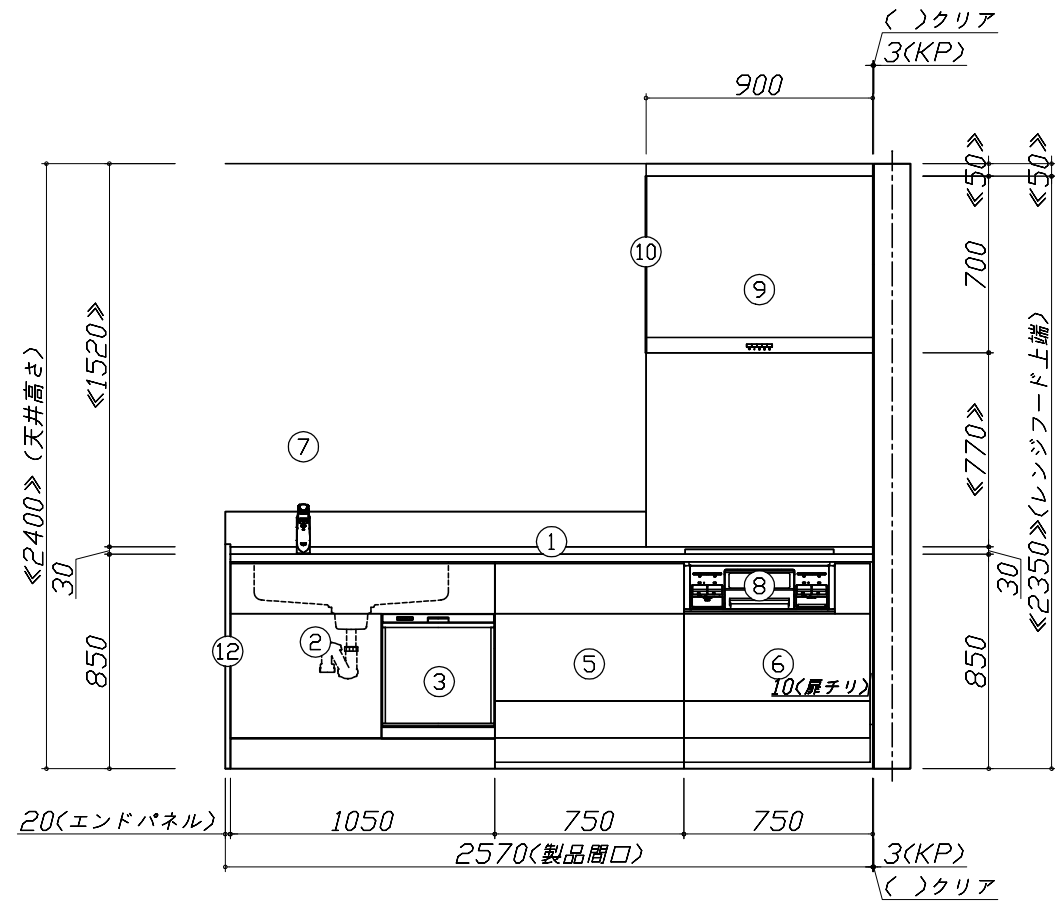
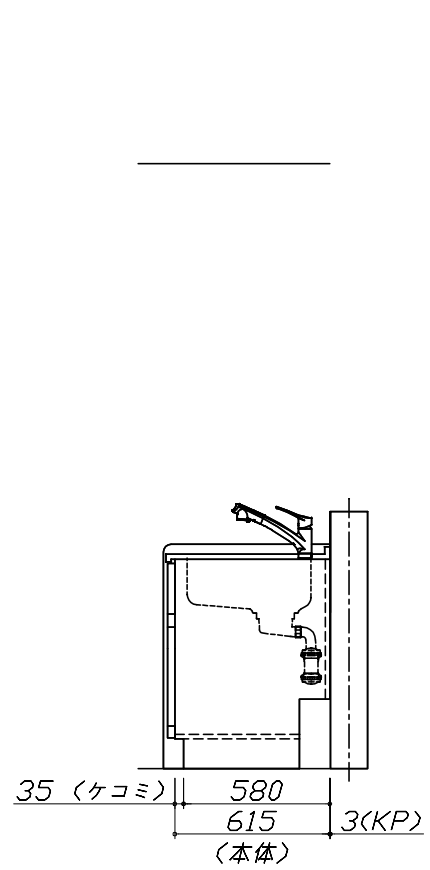
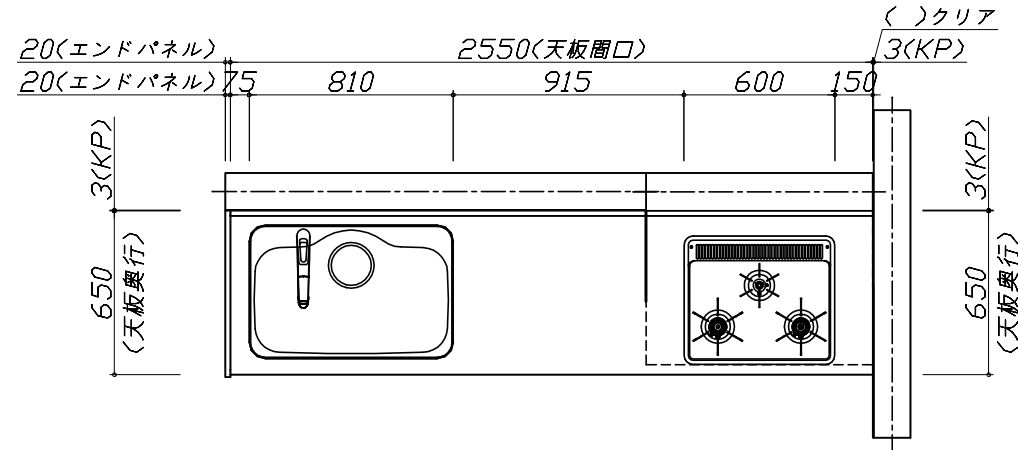
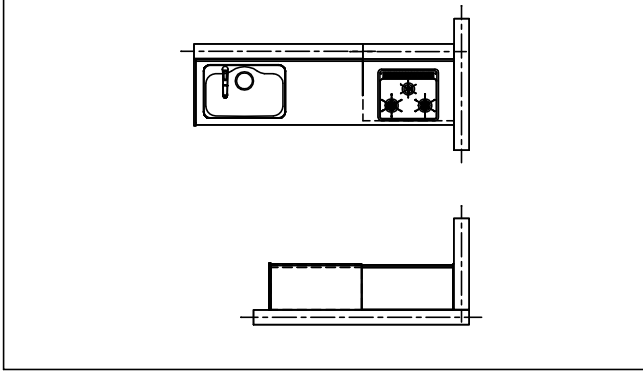

Takara standard
タカラスタンダード株式会社

現場名称： 名古屋-豊橋SR SK6様邸
現場番号： C2906389
豊橋営業所

ぴったりサイズ木製システムキッチン Refit リフィット
プラン番号： 1503C-2203-0615T
担当営業：

姿図 1 縮尺： 1 / 30
作成日： 2022年4月25日
担当アドバイザー：

- 必ずご確認ください。
 - ・天井高さ、吊戸棚・レンジフード取付高さをご確認ください。
 - ・《 》内寸法は参考寸法です。
- 表示記号について
 - ・KP：キッチンパネル

■《30》吊戸下ホーローパネルあり

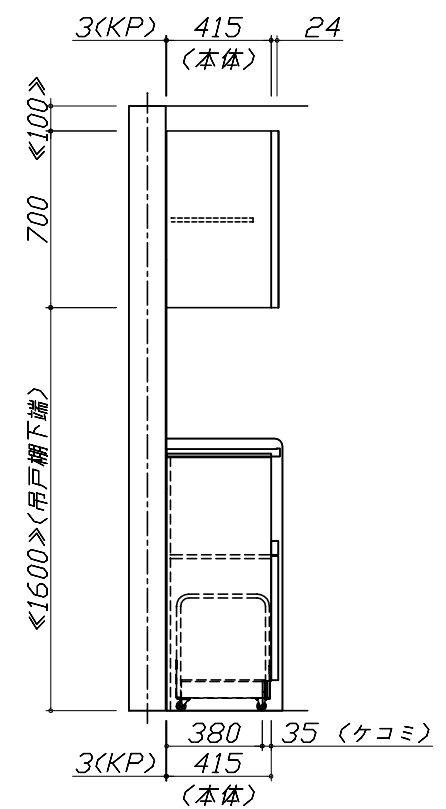
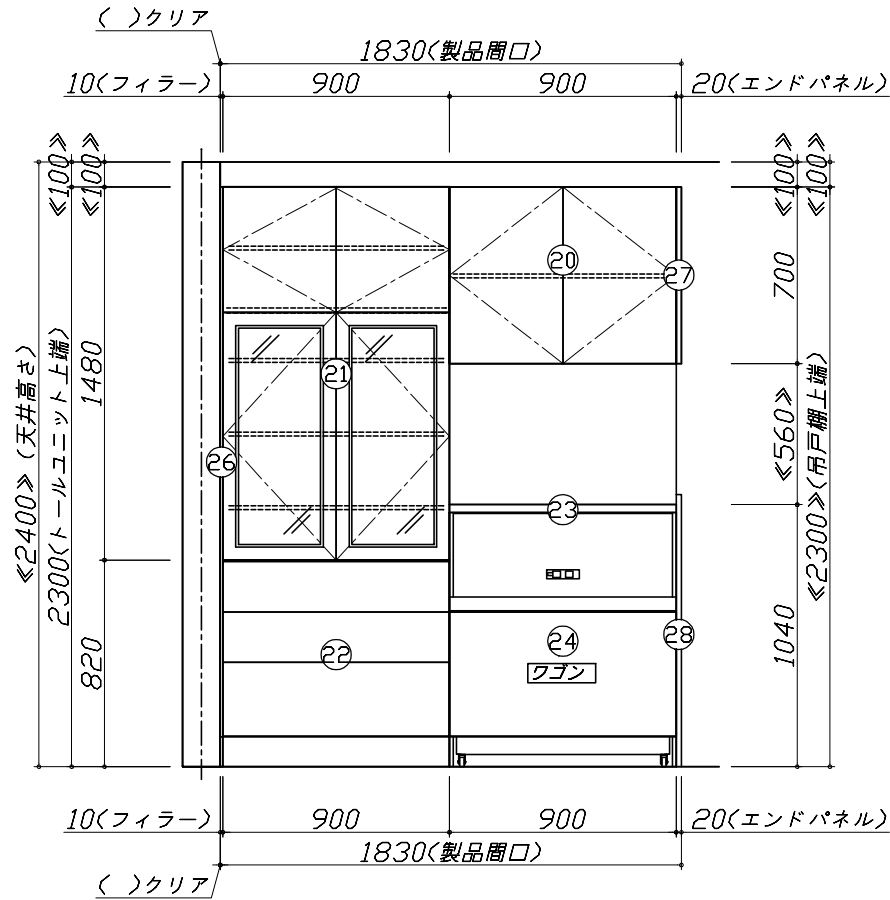
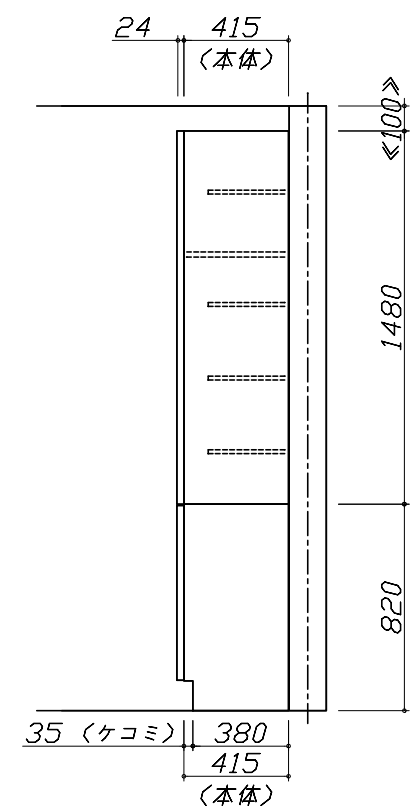
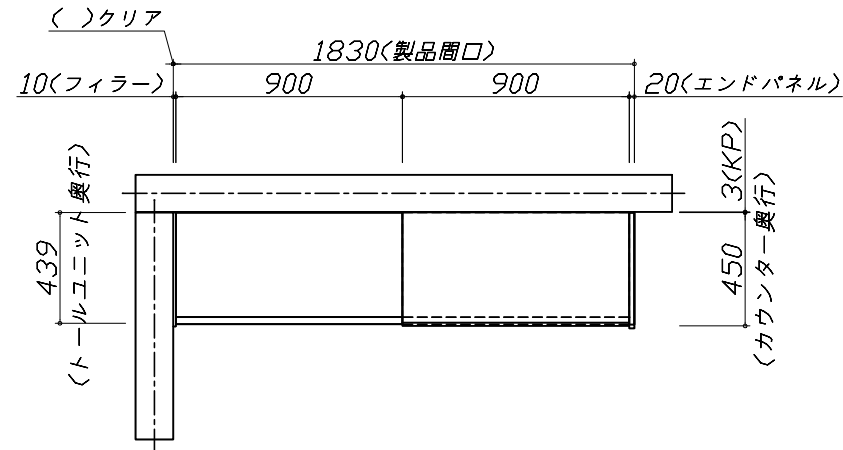
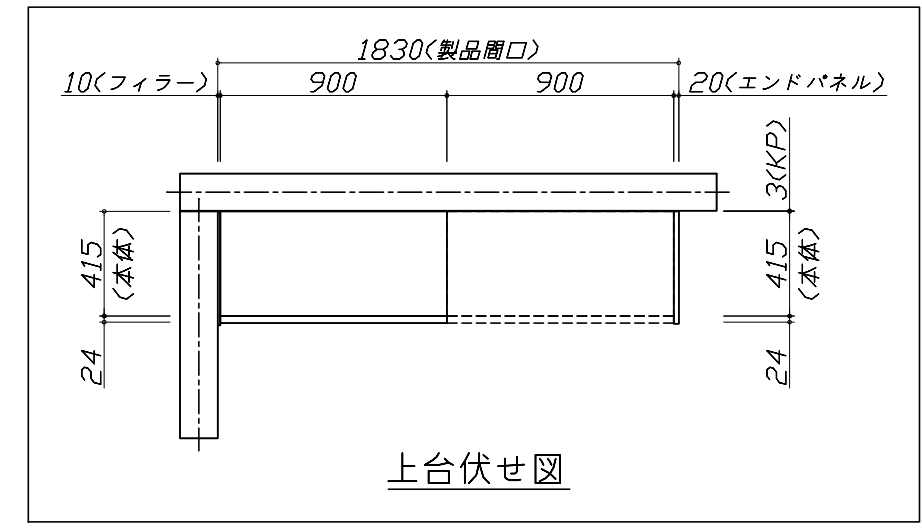

Takara standard
タカラスタンダード株式会社

現場名称： 名古屋-豊橋SR SK6様邸	ぴったりサイズ'木製システムキッチン Re fit リフィット	姿図 2	縮尺： 1 / 30
現場番号： C2906389	プラン番号： 1503C-2203-0615T	作成日： 2022年4月25日	
豊橋営業所	担当営業：	担当アドバイザー：	

縮尺：A3サイズ等倍

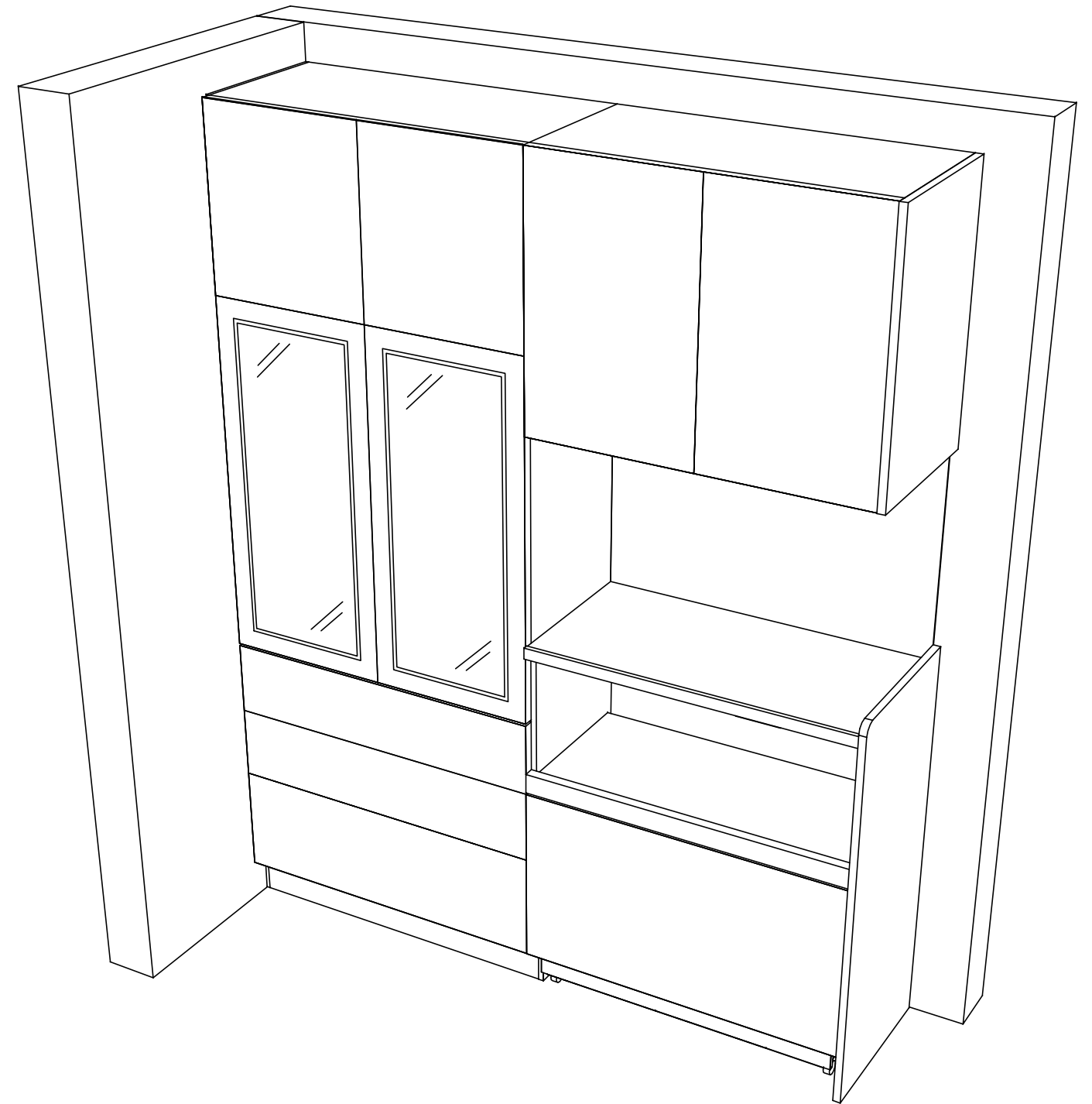
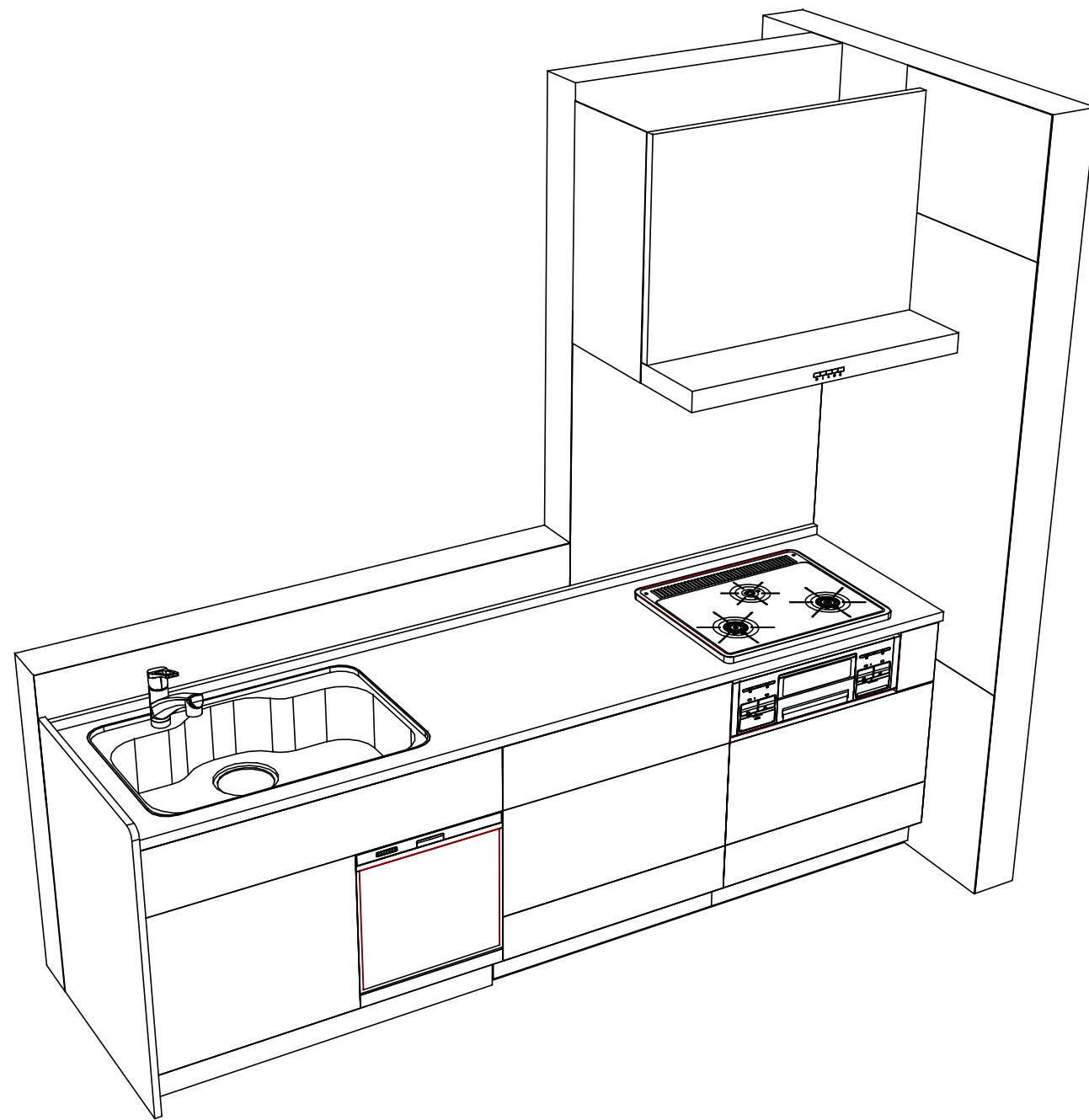

Takara standard
タカラスタンダード株式会社

現場名称： 名古屋-豊橋SR SK6様邸
現場番号： C2906389
豊橋営業所

ぴったりサイズ木製システムキッチン Refit リフィット
プラン番号： 1503C-2203-0615T
担当営業：

姿図 3 縮尺： 1 / 30
作成日： 2022年4月25日
担当アドバイザー：

縮尺：A3サイズ等倍