

トイレ 御見積書

御名前 郡山-会津SR OT1 様

業者 様

商品名 Timoni ティモニ

商品
御見積金額 **¥454,800 (税込 ¥500,280)**
()内の価格は税込価格 < 税率10% > を表示しています。

作成日 2022年4月22日
プラン番号 7206E-2204-0224T
現場番号 C2783472

タカラスタANDARD株式会社
会津営業所
福島県会津若松市飯盛三丁目15番22号
TEL 0242-29-0086 / FAX 0242-29-0057

会津ショールーム
TEL 0242-29-0174 / FAX 0242-29-0178

商品御見積金額にはトイレ周辺部材組付費が含まれております。
トイレ本体の組付費は含まれておりません。

担当営業	担当アドバイザー	プラン作成者
		吉田

御見積仕様

(トイレ)

シリーズ	Uシリーズ
カラー	ホワイト
便器	標準便器
タンク	ロ-スタイルタンク(手洗なし)
便器 排水方向	床排水
便座	高機能便座
手洗器 排水方向	-
手洗器(システム) 排水方向	床排水
ガス種	未定
周波数	50Hz

御確認事項

商品の仕様・価格等につきましては 予告なく変更する事がありますので、ご購入の際には、弊社 支店営業所等へお問い合わせ頂くか、カタログにてよくご確認下さるようお願い致します。

組立工事費には給水・給湯・ガス・ダクト・電気等の接続工事は含まれておりません。
この御見積書の有効期間は30日間です。

備考

施工費はホ-ロ-トイレパネル
床のみの金額となります

--	--

No.*

御名前 郡山-会津SR OT1

様

現場番号	C2783472	プラン番号	7206E-2204-0224T	作成日	2022/4/22
------	----------	-------	------------------	-----	-----------

御見積明細 トイレ

NO	商品名	仕様	品番	数量	単価	金額
1	便器本体(床排水)	標準便器	TS-UC8032-S-B BW1	1	49,000	49,000
2	手洗なしタンクセット	標準タンク(高機能便座用)・樹脂製	TS-UV2121-0KB BW1	1	43,000	43,000
3	高機能便座		TS-BNZ601KD BW1	1	93,000	93,000
4	手洗器	奥行き157mm用	TS-L118S BW1	1	20,000	20,000
5	手洗器下キャビネット	右勝手・奥行き157mm	WCBU- 35SR(LW)-2	1	34,000	34,000
6	紙巻器下キャビネット	右勝手・奥行き157mm	WCPU- 35SR(LW)	1	31,500	31,500
7	サイドキャビネット	右スライド扉・奥行き157mm	WCSD- 65SR(LW)	1	48,500	48,500
8	エンドカバー	奥行き157mm用	EC-WC-S(W)	1	2,500	2,500
9	カウンター	右側設置・奥行き157mm	WCC -135SR(SW)	1	25,000	25,000
10	水栓		71120000J	1	18,000	18,000
11	止水栓	床立上用N	V21JS-X2-13X430-TR	1	4,800	4,800
12	紙巻器	2連・クロムメッキタイプ	TS-SC-60M-XCB	1	15,500	15,500
13	どこでもラック(スクエアタイプ)	タオルハンガー-L、ホワイト	MGSK タオルハンガ-L (W	1	2,500	2,500
	どこでもラック	タオルハンガー-S、ホワイト	MGSKタオルハンガ-S (W)	1	1,100	1,100
14	ホーロートイレパネル(フロア用)	ストーンホワイト	PZYO-104 (DW)	1	21,000	21,000
15	ホーロートイレパネル(フロア用)	ストーンホワイト	PZYO-030 (DW)	1	7,900	7,900
	どこでもラック(アルミホーロータイプ)	小物置き、パールホワイト	MGH-KR(W)	2	5,000	10,000
16	リモコン用マグネット		WC-MGNセット601	1		
トイレ合計				19		¥427,300

商品総合計

19

¥427,300

トイレ周辺部材組付費

		数量	金額
1	本体組付費	1	27,500
トイレ周辺部材組付費合計			¥27,500

商品御見積金額

¥454,800

御見積明細の価格には消費税は含まれておりません。別途消費税が必要となります。
トイレ周辺部材組付費には、トイレ本体の組付費は含まれておりません。

品番	品名	個数
TS-L118S	手洗器	1
71120000J	水柱	1
WCBU-35S L/R -2	手洗器下キャビネット	1
WCPU-35S L/R	紙巻器下キャビネット	1
WCSD-65S R	サイドキャビネット	1
WCC-135SR	カウンター	1
TS-SC-60M-XCB	2連紙巻器	1
EC-WC-S	エンドカバー	1

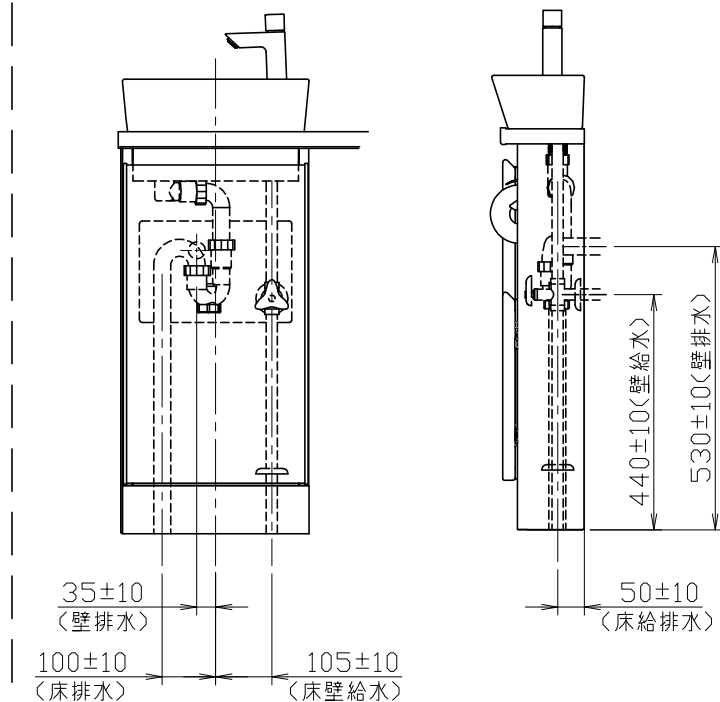
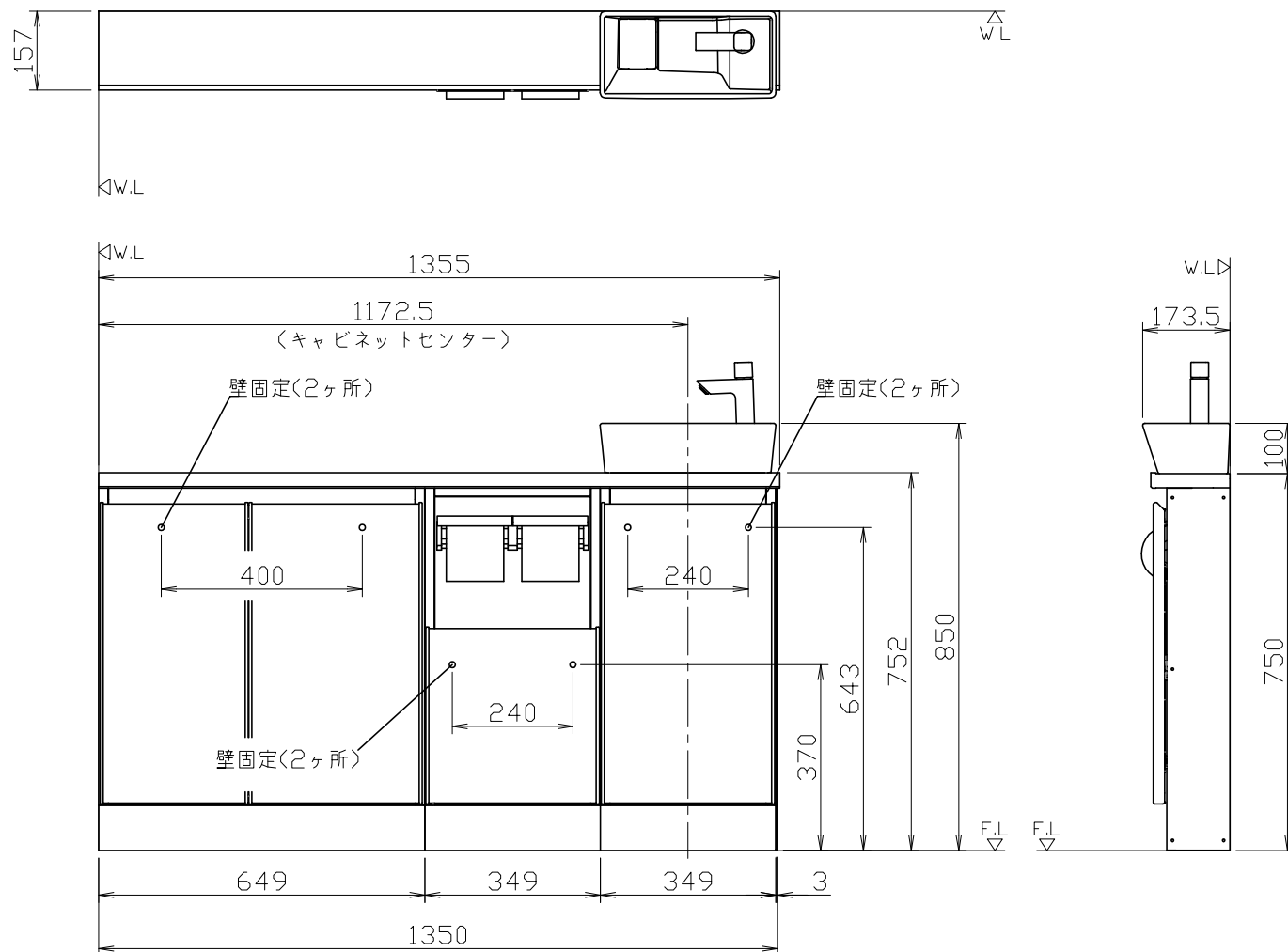

- 注)1,給排水位置はキャビネットの勝手に関わらず本図のようになります。
 2,設備側給水管の取り出しは、床・壁仕上げ面と同一面としてください。(0~+10)
 3,キャビネットの丁番取付側と横壁が近接する場合、扉の開くスペースとして横壁とキャビネットの間に60mm以上のすき間を設けてください。
 4,手洗器の高さは参考寸法です。施工条件、商品の公差により異なる場合があります。
 5,手洗器・キャビネット等の壁固定位置にはあらかじめ取付用棧木が設置されていることを確認してください。

<収納キャビネット設置条件>

○設置されるタイプ・構成によって、設置条件がありますので下図を参照してください。

- ・便器排水芯位置は部屋の間口センターに対して、片寄せになります。
- ・便器排水芯位置は下記図の位置を守るようにしてください。

※下図と異なる位置で設置すると、扉が干渉したり、紙巻器が使いにくくなる場合があります。

室内間口 (mm)	カウンター奥行き (157mm)
920以上	
870~919	<p>※サイドキャビネット設置不可</p>
800~869	<p>※紙巻器下キャビネットの扉開閉方向注意 ※サイドキャビネット設置不可</p>

室内間口 (mm)	カウンター奥行き (280mm)
1040以上	
990~1039	<p>※サイドキャビネット設置不可</p>

※ご注意

- ・図は左勝手を示しています。
右勝手は左右対称となります。
- ・手洗器下キャビネット丁番取付側が横壁近くになる場合、横壁とキャビネットの間に60mm以上のすき間を設けてください。
(扉の開くスペースを確保するため)