

# ホーロー洗面化粧台 御見積書

御名前 三重-伊勢SR SS12 様

業者 様

商品名 ELEENA エリーナ

作成日 2019年3月21日  
 プラン番号 5906C-1903-0250T  
 現場番号 A6860473

タカスタンダード株式会社  
 伊勢営業所  
 三重県伊勢市御園町新開874-3  
 TEL 0596-31-3777 / FAX 0596-31-1711

伊勢ショールーム  
 TEL 0596-31-1161 / FAX 0596-31-1166

商品  
 御見積金額 **¥556,000 (税込 ¥600,480)**

( )内の価格は税込価格<税率8%>を表示しています。

**(参考) 別途 商品組付費 ¥58,000 (税込 ¥62,640)**

商品御見積金額には商品組付費は含まれておりません。  
 商品組付費は現場の状況により変動する事があります。  
 又、給水・給湯・ガス・ダクト・電気等の接続工事は含まれておりません。

担当営業	担当アドバイザー	プラン作成者
Pホワイト		H28/9展示

備考

## 御見積仕様

(洗面化粧台)

洗面本体サイズ	120cm
カウンター高さ	80cm
扉カラー	パールホワイト
カウンター	人造大理石・フラットカウンター
カラー	ファインホワイト
ミラー	1面鏡+フェイスクリアミラー
水栓	シングルレバー式シャワー水栓
カラー	クロムメッキタイプ
水栓	-
カラー	-
ガス種	未定
周波数	60Hz

## 御確認事項

商品の仕様・価格等につきましては予告なく変更する事がありますので、ご購入の際には弊社支店・営業所等へお問い合わせ下さい。

お問い合わせ、またはカタログにて よく御確認下さるようお願い致します。

組立工事費には給水・給湯・ガス・ダクト・電気等の接続工事は含まれておりません。

この御見積書の有効期間は30日間です。

--	--

No.\*

御名前 三重-伊勢SR SS12

様

現場番号	A6860473	プラン番号	5906C-1903-0250T	作成日	2019/3/21
------	----------	-------	------------------	-----	-----------

## 御見積明細 洗面化粧台

NO	商品名	仕様	品番	数量	単価	金額
1	ミラー	フェイスクリアミラー1面鏡、コートあり	SEM-045M1AHYTA-1	1	91,500	91,500
2	ミラー	1面鏡、コートなし	SFM-075M1NHNNA-1	1	15,500	15,500
3	ミラーパネル	パールホワイト	SCW-120 A (PW)-2	1	3,200	3,200
4	カウンタートップ	片寄せボウルタイプ・フラットカウンター	C-EDEP120-RA(EH-1	1	60,500	60,500
5	ボウルキャビネット	2段スライドタイプ(フロートタイプ)	S-EGXX075HCX(EPW BX-2	1	87,300	87,300
6	片寄せボウルユニット		S-EASD045XCXCEPW B-1	1	39,800	39,800
7	片寄せボウルユニット用脚	高さ80cm用	DU-B 80	1	8,100	8,100
8	水栓	エコタイプシングルレバー式シャワー水栓、クロムメッキ	KM8207TETK	1	24,600	24,600
9	エンドカバー	片寄せボウルユニット用	SEC-DPA (EPW )	1	6,800	6,800
10	エンドカバー	扉カラー対応	SEC-FPA (EPW )	1	6,800	6,800
11	片寄せボウルチェア		DXチェア-75A	1	37,800	37,800
12	ランドリーウォールキャビネット		S-XJUW075XCX(XAV)B-1	1	69,500	69,500
13	トールキャビネット下台	姿見ミラータイプ、扉ソフトクローズ	ST-DK30LSF	1	66,600	66,600
14	台輪	トールユニット用	S-DG30D-80-2	1	3,500	3,500
15	エンドパネル	トールキャビネット中台・下台用	SEP-TDA80A(EPW )	1	23,800	23,800
16	施工キット	1面鏡・ミラーパネル・ミドルミラー・洗面パネル用	SCUセコキット	2	1,600	3,200
17	かくせるラック	間口75cm用	STビラウ75B	1	7,500	7,500
洗面化粧台合計				18		¥556,000

商品総合計	18	¥556,000
-------	----	----------

御見積明細の価格には消費税は含まれておりません。別途消費税が必要となります。

## (参考) 別途 商品組付費

洗面化粧台商品組付費

¥58,000 ( 税込 ¥62,640 )

商品組付費は現場の状況により変動する事があります。又、給水・給湯・ガス・ダクト・電気等の接続工事は含まれておりません。

( )内の価格は税込価格 &lt; 税率8% &gt; を表示しています。

平面図

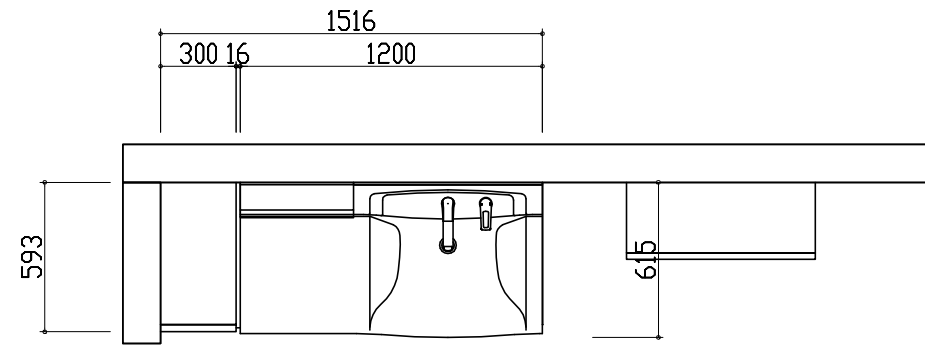

D側面図

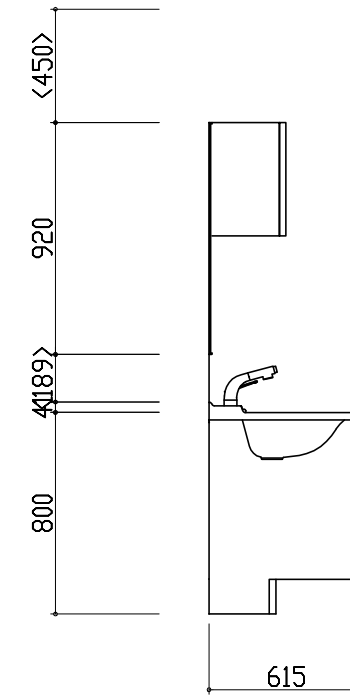
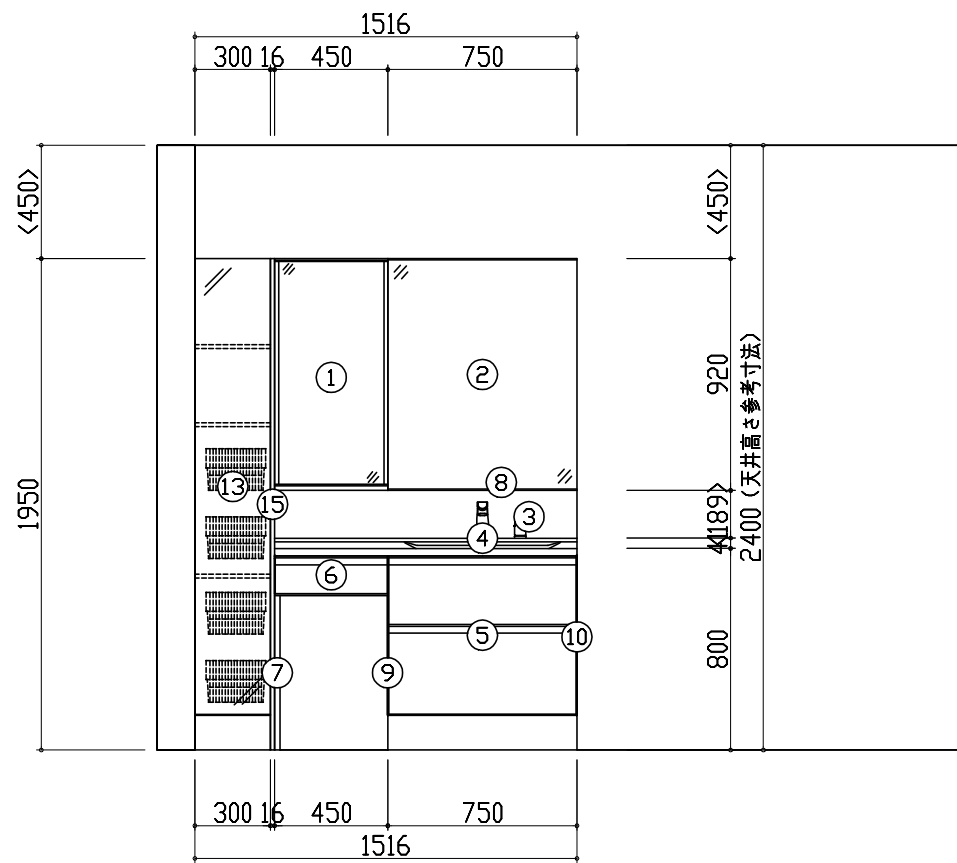
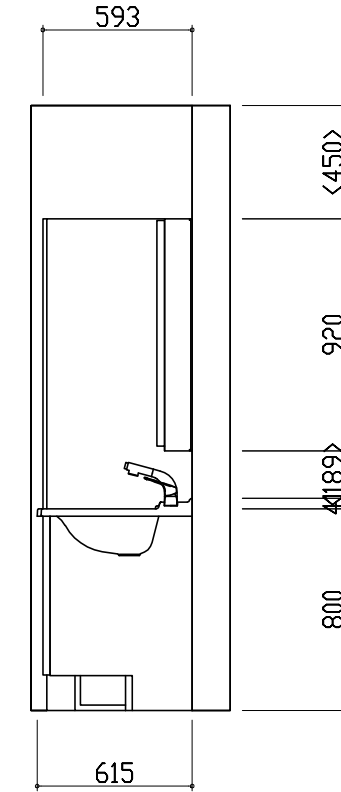

A正面図

B側面図

- このレイアウトプランは参考図面ですので価格・仕様・設置・納期等の詳細については注文依頼先、設置業者の方に必ず確認していただきますようお願い致します。
- 壁側のキャビネットがスライドや引出タイプの場合、またそこまでホーローラックを取付ける場合、額縁・幅木等との干渉にご注意下さい。
- <>内寸法や天井高さは参考寸法ですので、十分にご確認をお願いします。
- 製品の外形寸法は概略表記しております。

