

# ホーロー洗面化粧台 御見積書

御名前 小牧-小牧SR SU9 様

業者 様

商品名 ONDINE オンディーヌ

作成日 2018年12月12日  
 プラン番号 1532H-1812-0265T  
 現場番号 A5873826

タカラスタANDARD株式会社  
 小牧営業所  
 愛知県小牧市横内字立野627番地9  
 TEL 0568-75-1291 / FAX 0568-75-0316

小牧ショールーム  
 TEL 0568-75-1571 / FAX 0568-76-1320

商品  
 御見積金額 **¥68,200 (税込 ¥73,656)**

( )内の価格は税込価格 < 税率8% > を表示しています。

**(参考) 別途 商品組付費 ¥39,000 (税込 ¥42,120)**

商品御見積金額には商品組付費は含まれておりません。  
 商品組付費は現場の状況により変動する事があります。  
 又、給水・給湯・ガス・ダクト・電気等の接続工事は含まれておりません。

担当営業	担当アドバイザー	プラン作成者

## 備考

展示手配日:2019年3月

## 御見積仕様

(洗面化粧台)	
洗面本体サイズ	75cm
ボウル面高さ	80cm
扉カラー	ライトグレー
ボウル	高品位ホーローデッキ水栓タイプ
カラー	ホワイト
ミラー	1面鏡、ヒーター付
水栓	シングルレバー式シャワー水栓
カラー	ホワイトタイプ
ガス種	LPG
周波数	60Hz

## 御確認事項

--	--

御名前 小牧-小牧SR SU9

様

現場番号	A5873826	プラン番号	1532H-1812-0265T	作成日	2018/12/12
------	----------	-------	------------------	-----	------------

## 御見積明細 洗面化粧台

NO	商品名	仕様	品番	数量	単価	金額
1	洗面下台	扉タイプ	S-UBDP075SXA(USF LA-2	1	39,300	39,300
2	水栓	エコタイプシングルレバー式シャワー水栓、ホワイト	K37610EJ-2TK	1	15,400	15,400
3	ミラー	1面鏡、ヒーター付	SHC-075M KEA	1	11,800	11,800
4	台輪スプーサー	洗面下台用	S-DBW75 -80	1		
5	サポートボード		Sサポートボード(W	1	1,700	1,700
洗面化粧台合計				5		¥68,200

商品総合計	5	¥68,200
-------	---	---------

御見積明細の価格には消費税は含まれておりません。別途消費税が必要となります。

**(参考) 別途 商品組付費**

洗面化粧台商品組付費

¥39,000 (税込 ¥42,120)

商品組付費は現場の状況により変動する事があります。又、給水・給湯・ガス・ダクト・電気等の接続工事は含まれておりません。

( )内の価格は税込価格 &lt; 税率8% &gt; を表示しています。

平面図

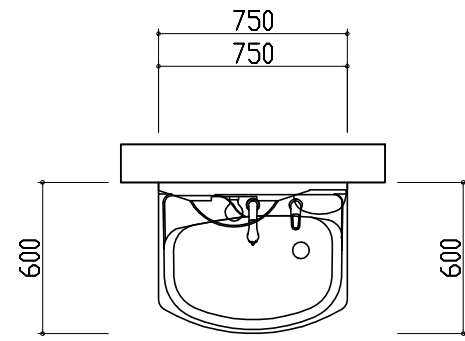
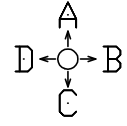

D側面図

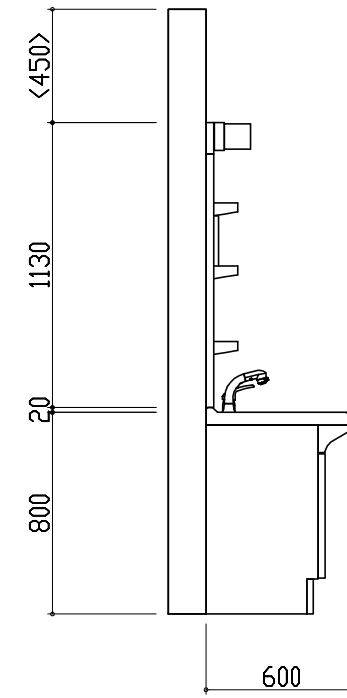
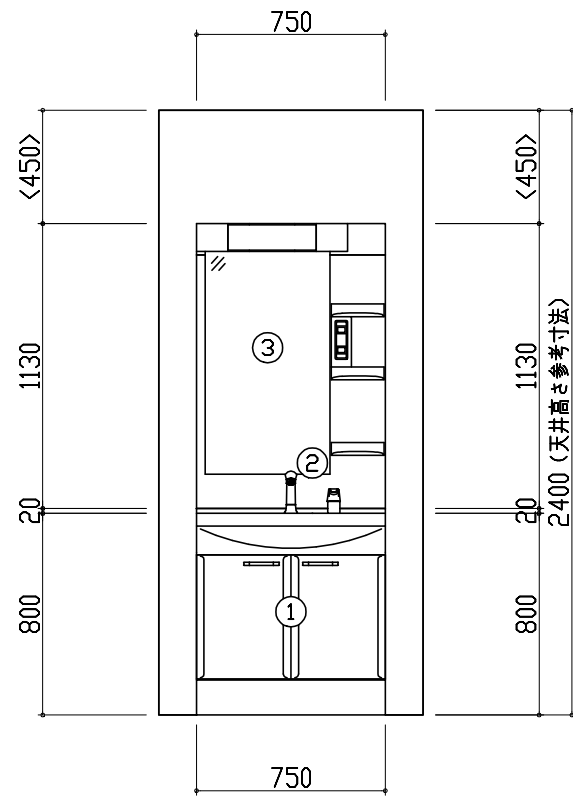
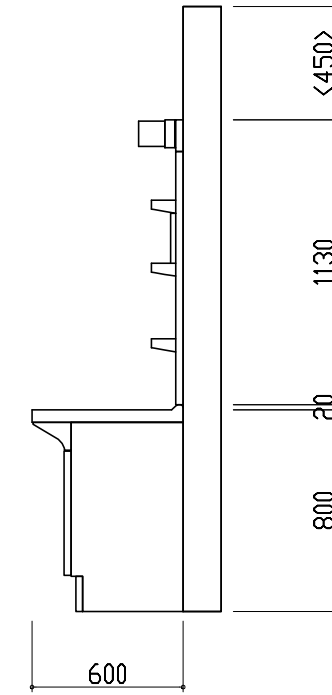

A正面図

B側面図

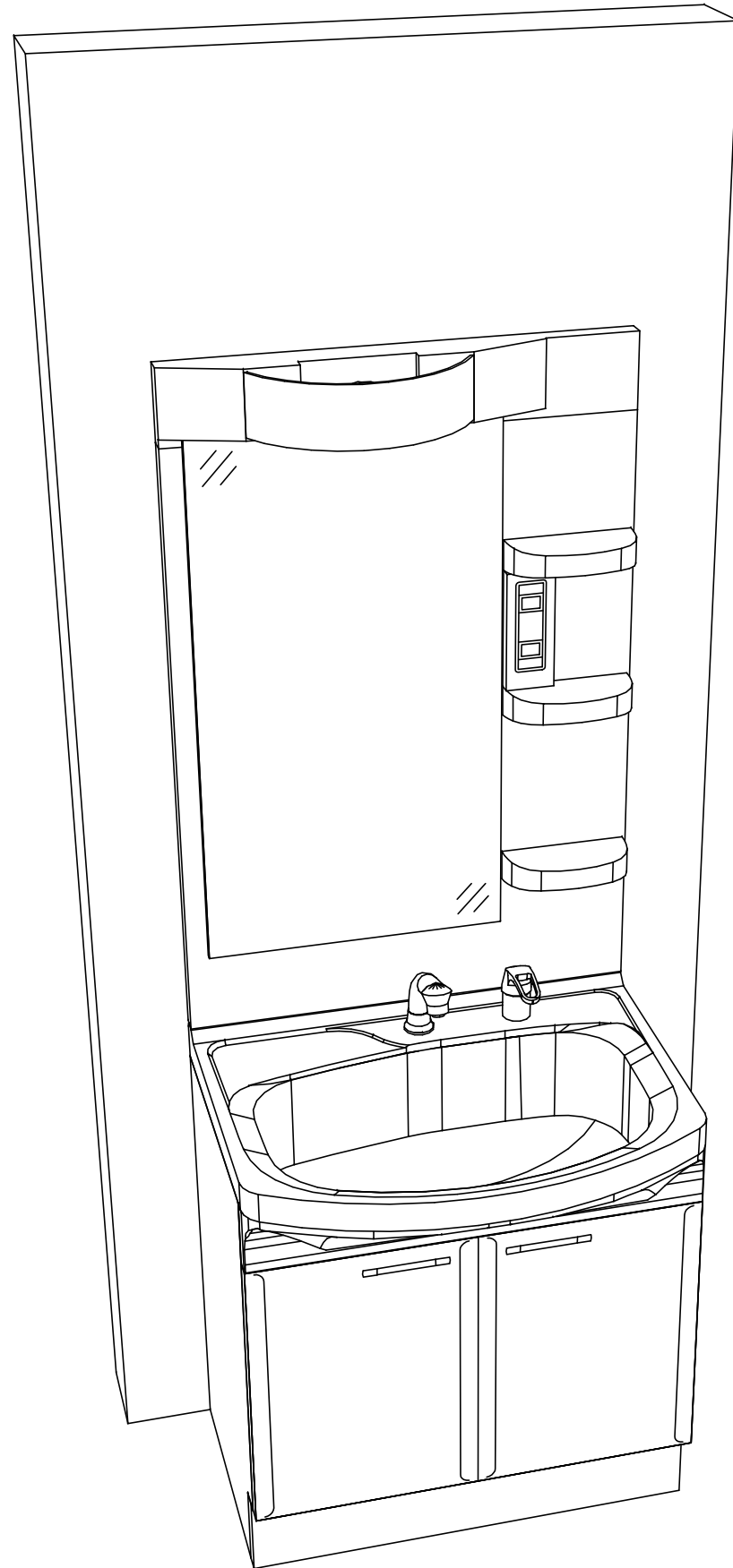

- このレイアウトプランは参考図面ですので価格・仕様・設置・納期等の詳細については注文依頼先、設置業者の方に必ず確認していただきますようお願い致します。
- 壁側のキャビネットがスライドや引出タイプの場合、またそこまでホーローラックを取付ける場合、額縁・幅木等との干渉にご注意下さい。
- <>内寸法や天井高さは参考寸法ですので、十分なご確認をお願いします。
- 製品の外形寸法は概略表記しております。

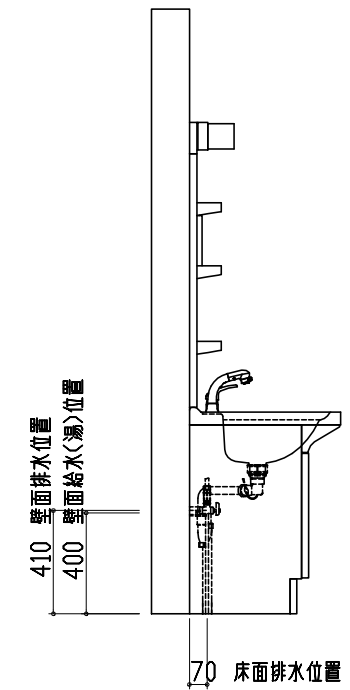
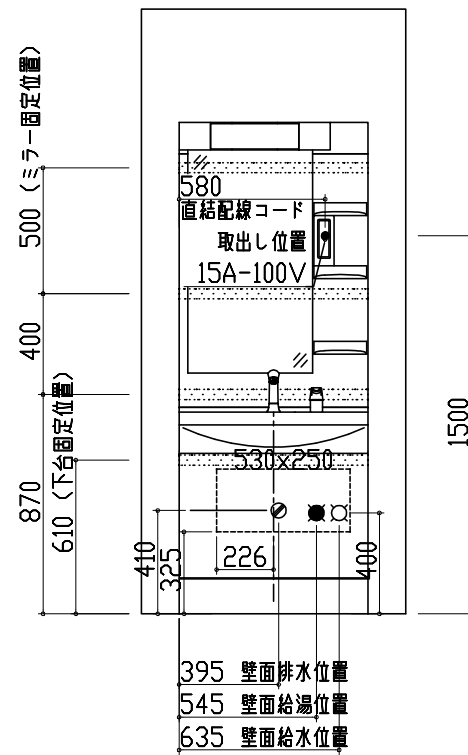
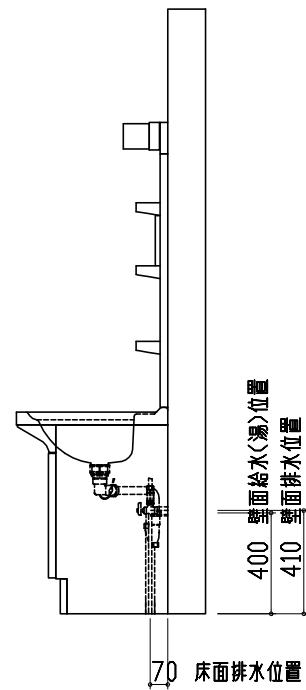

- 吊戸棚類やミラー等の固定下地は固定位置を中心に幅100mm以上、厚み12mm以上の十分な強度を持つ合板をお願いします。
- この図面は設置用図面ですので、扉などの表現は実物と異なります。
- 壁側のキャビネットがスライドや引出タイプの場合、またそこまでホーローラックを取付ける場合、額縁・幅木等との干渉にご注意下さい。
- <>内寸法や天井高さは参考寸法ですので、十分にご確認をお願いします。
- 製品の外形寸法は概略表記しております。
- 壁排水に使用するPトラップは別売部品となります。
- このミラーキャビネットは電源コードが付属しています。直結配線工事を行う場合はコードを取り外した後、屋内配線を接続してください。

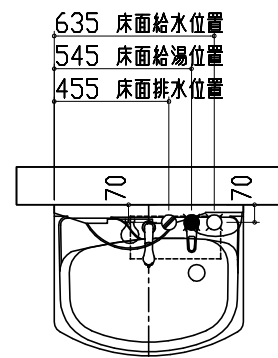

- 吊戸棚類やミラー等の固定下地は固定位置を中心に幅100mm以上、厚み12mm以上の十分な強度を持つ合板をお願いします。
- この図面は設置用図面ですので、扉などの表現は実物と異なります。
- 壁側のキャビネットがスライドや引出タイプの場合、またそこまでホーローラックを取付ける場合、額縁・幅木等との干渉にご注意下さい。
- <>内寸法や天井高さは参考寸法ですので、十分にご確認をお願いします。
- 製品の外形寸法は概略表記しております。
- 壁排水に使用するPトラップは別売部品となります。
- このミラーキャビネットは電源コードが付属しています。直結配線工事を行う場合はコードを取り外した後、屋内配線を接続してください。