

ホーロー洗面化粧台 御見積書

御名前 八代SRSU 様

業者 様

商品名 ONDINE オンディーヌ

作成日 2019年2月6日
 プラン番号 9403B-1902-0008T
 現場番号 C0234447

タカスタンダード株式会社
 八代営業所
 熊本県八代市横手新町18番6号
 TEL 0965-32-9188 / FAX 0965-32-9322

八代ショールーム
 TEL 0965-32-9190 / FAX 0965-35-0169

商品
 御見積金額 **¥228,100 (税込 ¥246,348)**

()内の価格は税込価格<税率8%>を表示しています。

(参考) 別途 商品組付費 ¥38,000 (税込 ¥41,040)

商品御見積金額には商品組付費は含まれておりません。
 商品組付費は現場の状況により変動する事があります。
 又、給水・給湯・ガス・ダクト・電気等の接続工事は含まれておりません。

担当営業	担当アドバイザー	プラン作成者
	深川	深川

御見積仕様 御見積のカラー表示は参考です。最終発注時には必ず御確認下さい。

(洗面化粧台)

洗面本体サイズ	75cm	
ボウル面高さ	80cm	
扉カラー	ウッティ-ミディアム	
ボウル	ハイバックタイプ	
カラー	ホワイト	
ミラー	3面鏡	
水栓	シングルレバー式シャワー水栓	
カラー	クロムメッキタイプ	
ガス種	未定	
周波数	60Hz	

備考

御確認事項

御見積りの商品は受注生産品の為、納期は約3週間程度いただきます。

この御見積書の有効期間は30日間です。

商品仕様・価格等につきましては予告なく変更する事があります。ご購入の際には弊社支社営業所等へお問い合わせください。またはカタログにてご確認願います。

組立工事費には給水・給湯・ガス・ダクト・電気等の接続工事は含まれておりません。

--	--

No.*

御名前 八代SRSU

様

現場番号	C0234447	プラン番号	9403B-1902-0008T	作成日	2019/2/6
------	----------	-------	------------------	-----	----------

御見積明細 洗面化粧台

御見積のカラー表示は参考です。最終発注時には必ず御確認下さい。

NO	商品名	仕様	品番	数量	単価	金額
1	洗面下台	2段スライドタイプ	S-UEK7075SXA(UEU LA-2	1	81,900	81,900
2	そこまでホーローラック		S-DX 75BW	1	23,000	23,000
3	水栓	エコタイプシングルレバー式シャワー水栓、クromメッキ	KXS370GE-TN	1	21,000	21,000
4	ミラー	3面鏡(LED仕様)、コートあり	SIM-075M3AHYEA-2	1	29,600	29,600
5	ウォールキャビネット		S-UWTW075XCX(UEU L-1	1	17,000	17,000
6	トールキャビネット中台	サイド収納タイプ	S-UCXU015XCX(UEU)-1	1	20,300	20,300
7	トールキャビネット上台		S-UUSU015XCX(UEU L-1	1	11,700	11,700
8	トールキャビネット下台		S-UDSU015XCX(UEU L-1	1	16,100	16,100
9	台輪	トールキャビネット用	S-DC15W-80	1	2,500	2,500
10	どこでもラック(スクエアタイプ)	タオルハンガーL、チャコールグレー	MGSK タオルハンガ-L (CG	1	2,500	2,500
11	どこでもラック(スクエアタイプ)	歯ブラシ立て、チャコールグレー	MGSU ハブラシ立て (CG	1	2,500	2,500
洗面化粧台合計				11		¥228,100
商品総合計				11		¥228,100

御見積明細の価格には消費税は含まれておりません。別途消費税が必要となります。

(参考) 別途 商品組付費

洗面化粧台商品組付費

¥38,000 (税込 ¥41,040)

商品組付費は現場の状況により変動する事があります。又、給水・給湯・ガス・ダクト・電気等の接続工事は含まれておりません。

()内の価格は税込価格 < 税率8% > を表示しています。

平面図

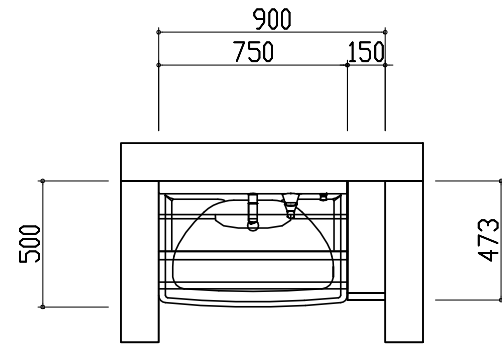
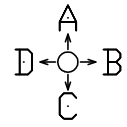

D側面図

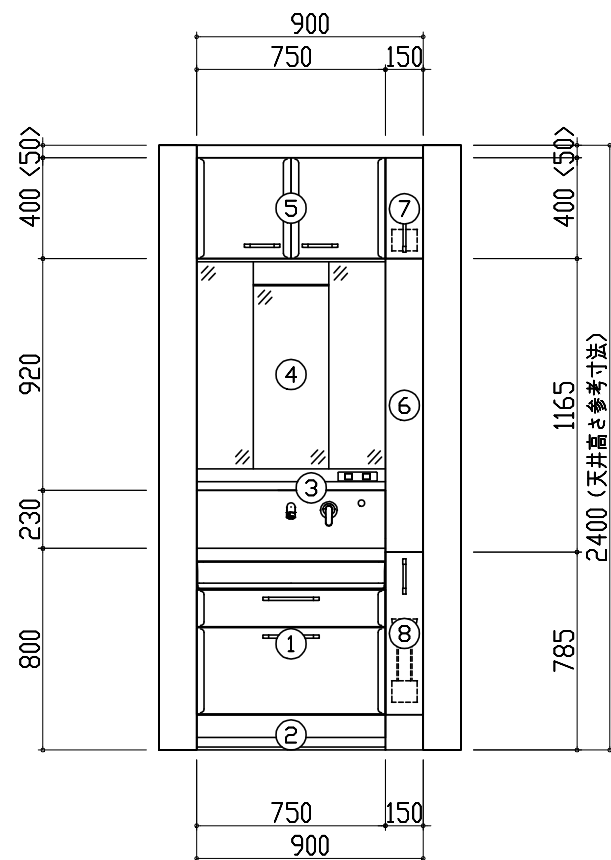
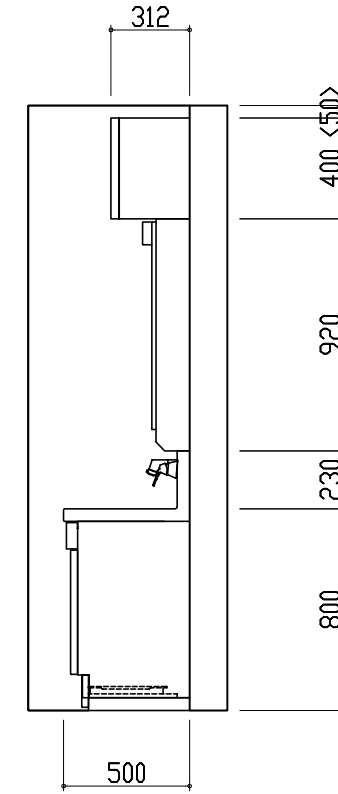

B側面図

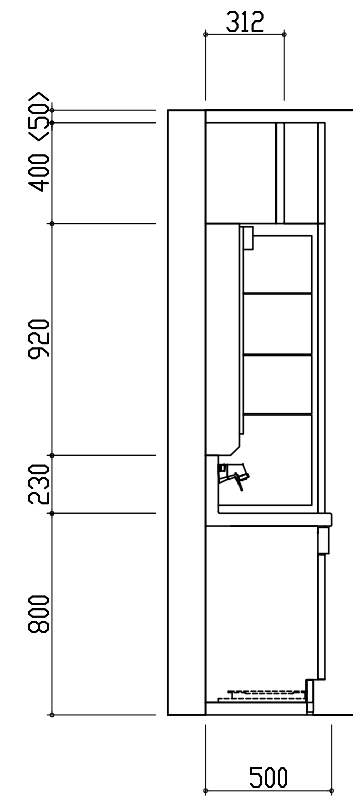

A正面図

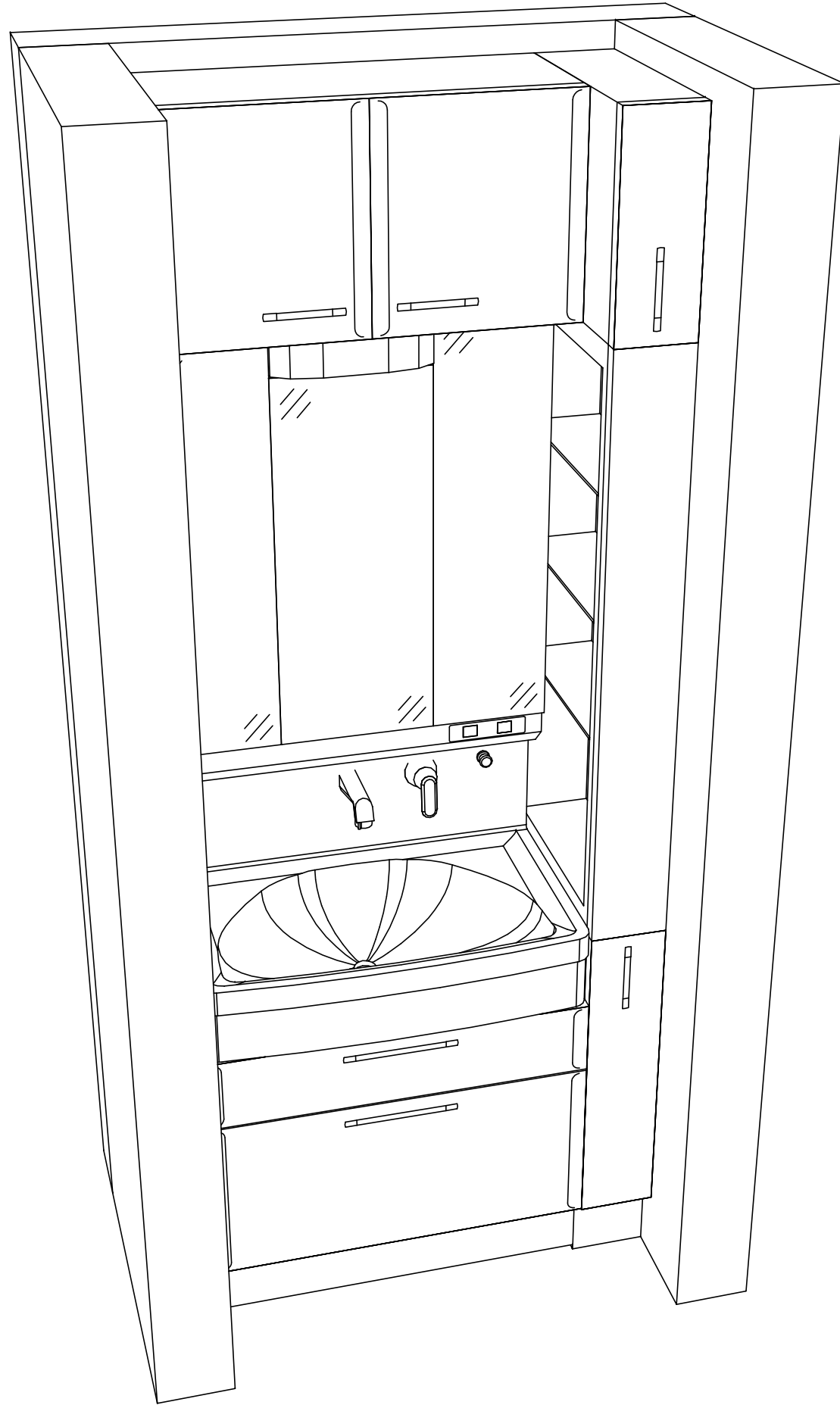

- このレイアウトプランは参考図面ですので価格・仕様・設置・納期等の詳細については注文依頼先、設置業者の方に必ず確認していただきますようお願い致します。
- 壁側のキャビネットがスライドや引出タイプの場合、またそこまでホーローラックを取付ける場合、額縁・幅木等との干渉にご注意下さい。
- <>内寸法や天井高さは参考寸法ですので、十分なご確認をお願いします。
- 製品の外形寸法は概略表記しております。

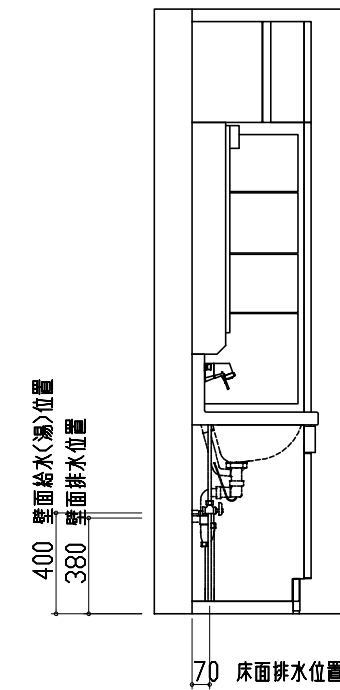
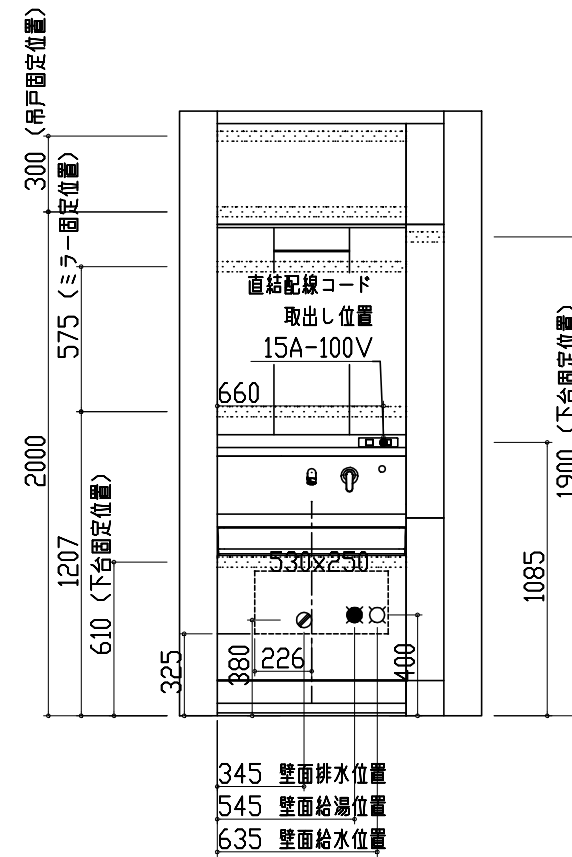
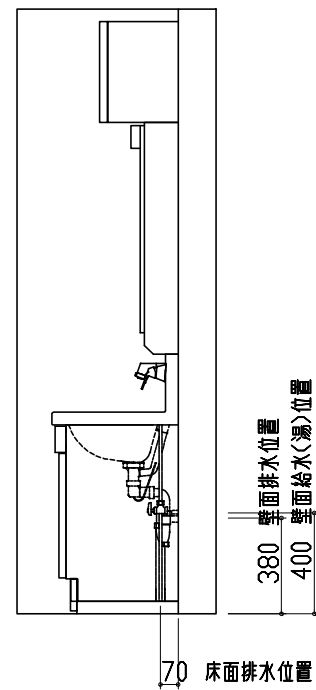

- 吊戸棚類やミラー等の固定下地は固定位置を中心に幅100mm以上、厚み12mm以上の十分な強度を持つ合板をお願いします。
- この図面は設置用図面ですので、扉などの表現は実物と異なります。
- 壁側のキャビネットがスライドや引出タイプの場合、またそこまでホーローラックを取付ける場合、額縁・幅木等との干渉にご注意下さい。
- < >内寸法や天井高さは参考寸法ですので、十分にご確認をお願いします。
- 製品の外形寸法は概略表記しております。
- 壁排水に使用するPトラップは別売部品となります。
- このミラーキャビネットは電源コードが付属しています。直結配線工事を行う場合はコードを取り外した後、屋内配線を接続してください。

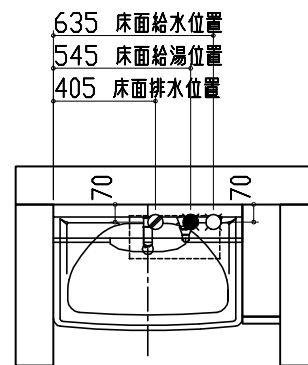

- 吊戸棚類やミラー等の固定下地は固定位置を中心に幅100mm以上、厚み12mm以上の十分な強度を持つ合板をお願いします。
- この図面は設置用図面ですので、扉などの表現は実物と異なります。
- 壁側のキャビネットがスライドや引出タイプの場合、またそこまでホーローラックを取付ける場合、額縁・幅木等との干渉にご注意下さい。
- <>内寸法や天井高さは参考寸法ですので、十分にご確認をお願いします。
- 製品の外形寸法は概略表記しております。
- 壁排水に使用するPトラップは別売部品となります。
- このミラーキャビネットは電源コードが付属しています。直結配線工事を行う場合はコードを取り外した後、屋内配線を接続してください。